



โครงการจัดทำสื่อ ๖๕ พรรษา  
เฉลิมพระเกียรติ สมเด็จพระกนิษฐาธิราชเจ้า  
กรมสมเด็จพระเทพรัตนราชสุดาฯ สยามบรมราชกุมารี

ชุดกิจกรรมการเรียนรู้ (สำหรับนักเรียน)  
กลุ่มสาระการเรียนรู้ภาษาไทย ชั้นมัธยมศึกษาปีที่ ๓  
ภาคเรียนที่ ๑ รายวิชาภาษาไทย



ชื่อ - ชื่อสกุล.....เลขที่.....  
ชั้นมัธยมศึกษาปีที่.....โรงเรียน.....

สำนักงานโครงการส่วนพระองค์สมเด็จพระกนิษฐาธิราชเจ้า  
กรมสมเด็จพระเทพรัตนราชสุดาฯ สยามบรมราชกุมารี  
สำนักงานคณะกรรมการการศึกษาขั้นพื้นฐาน  
สถาบันส่งเสริมการสอนวิทยาศาสตร์และเทคโนโลยี



โครงการจัดทำสื่อ ๖๕ พรรษา  
เฉลิมพระเกียรติ สมเด็จพระกนิษฐาธิราชเจ้า  
กรมสมเด็จพระเทพรัตนราชสุดาฯ สยามบรมราชกุมารี

ชุดกิจกรรมการเรียนรู้ (สำหรับนักเรียน)  
กลุ่มสาระการเรียนรู้ภาษาไทย ชั้นมัธยมศึกษาปีที่ ๓  
ภาคเรียนที่ ๑ รายวิชาภาษาไทย

ชื่อ - ชื่อสกุล..... เลขที่.....

ชั้นมัธยมศึกษาปีที่..... โรงเรียน.....

สำนักงานโครงการส่วนพระองค์สมเด็จพระกนิษฐาธิราชเจ้า  
กรมสมเด็จพระเทพรัตนราชสุดาฯ สยามบรมราชกุมารี  
สำนักงานคณะกรรมการการศึกษาขั้นพื้นฐาน  
สถาบันส่งเสริมการสอนวิทยาศาสตร์และเทคโนโลยี

## สารบัญ

	หน้า
<b>หน่วยการเรียนรู้ที่ ๑</b>	<b>๑</b>
แผนการจัดการเรียนรู้ที่ ๑ เรื่อง สร้างงานสื่อสาร (๑)	๒
แผนการจัดการเรียนรู้ที่ ๒ เรื่อง สร้างงานสื่อสาร (๒)	๓
แผนการจัดการเรียนรู้ที่ ๓ เรื่อง สร้างงานสื่อสาร (๓)	๕
แผนการจัดการเรียนรู้ที่ ๔ เรื่อง สร้างงานสื่อสาร (๔)	๗
แผนการจัดการเรียนรู้ที่ ๕ เรื่อง ผ่านถ้อยวาจา (๑)	๑๐
แผนการจัดการเรียนรู้ที่ ๖ เรื่อง ผ่านถ้อยวาจา (๒)	๑๖
แผนการจัดการเรียนรู้ที่ ๗ เรื่อง ภาษาในวรรณคดี (๑)	๒๖
แผนการจัดการเรียนรู้ที่ ๘ เรื่อง ภาษาในวรรณคดี (๒)	๓๕
แผนการจัดการเรียนรู้ที่ ๑๐ เรื่อง วลีกรรม (๒)	๔๐
แผนการจัดการเรียนรู้ที่ ๑๑ เรื่อง วลีกรรม (๓)	๔๓
แผนการจัดการเรียนรู้ที่ ๑๒ เรื่อง วลีกรรม (๔)	๔๕
แผนการจัดการเรียนรู้ที่ ๑๓ เรื่อง วลีกรรม (๕)	๕๐
แผนการจัดการเรียนรู้ที่ ๑๔ เรื่อง ชื่นชมทัศนะ (๑)	๕๔
แผนการจัดการเรียนรู้ที่ ๑๕ เรื่อง ชื่นชมทัศนะ (๒)	๕๗
แผนการจัดการเรียนรู้ที่ ๑๖ เรื่อง ชื่นชมทัศนะ (๓)	๖๐
แผนการจัดการเรียนรู้ที่ ๑๗ เรื่อง ชื่นชมทัศนะ (๔)	๖๒
แผนการจัดการเรียนรู้ที่ ๑๘ เรื่อง ชื่นชมทัศนะ (๕)	๖๕
แผนการจัดการเรียนรู้ที่ ๒๒ เรื่อง วาทะประทับใจ (๓)	๖๖
<b>หน่วยการเรียนรู้ที่ ๒ กรองคำนำจิต</b>	<b>๖๗</b>
แผนการจัดการเรียนรู้ที่ ๑ เรื่อง คำคม คำขวัญ (๑)	๖๘
แผนการจัดการเรียนรู้ที่ ๒ เรื่อง คำคม คำขวัญ (๒)	๗๐
แผนการจัดการเรียนรู้ที่ ๓ เรื่อง คำคม คำขวัญ (๓)	๗๑
แผนการจัดการเรียนรู้ที่ ๔ เรื่อง ประชาสัมพันธ์สื่อสาร (๑)	๗๒
แผนการจัดการเรียนรู้ที่ ๕ เรื่อง ประชาสัมพันธ์สื่อสาร (๒)	๗๗
แผนการจัดการเรียนรู้ที่ ๗ เรื่อง เรียนรู้ผ่านการละคร (๑)	๗๘
แผนการจัดการเรียนรู้ที่ ๘ เรื่อง เรียนรู้ผ่านการละคร (๒)	๘๒
แผนการจัดการเรียนรู้ที่ ๙ เรื่อง เรียนรู้ผ่านการละคร (๓)	๘๔

## สารบัญ (ต่อ)

หน้า

### หน่วยการเรียนรู้ที่ ๒ กรองค่านำจิต (ต่อ)

แผนการจัดเรียนรู้ที่ ๑๐ เรื่อง เรียนรู้ผ่านการละคร (๔)	๘๕
แผนการจัดเรียนรู้ที่ ๑๑ เรื่อง เรียนรู้ผ่านการละคร (๕)	๘๖
แผนการจัดเรียนรู้ที่ ๑๒ เรื่อง เรียนรู้ผ่านการละคร (๖)	๘๗
แผนการจัดเรียนรู้ที่ ๑๓ เรื่อง ภาษาสะท้อนตัวตน (๑)	๘๘
แผนการจัดเรียนรู้ที่ ๑๔ เรื่อง ภาษาสะท้อนตัวตน (๒)	๘๙
แผนการจัดเรียนรู้ที่ ๑๕ เรื่อง ภาษาสะท้อนตัวตน (๓)	๙๑
แผนการจัดเรียนรู้ที่ ๑๖ เรื่อง ชุมชนชนวาที (๑)	๑๐๑

### หน่วยการเรียนรู้ที่ ๓ นิรมิตผ่านปัญญา

แผนการจัดเรียนรู้ที่ ๑ เรื่อง เรียงร้อยถ้อยคำ (๑)	๑๐๒
แผนการจัดเรียนรู้ที่ ๒ เรื่อง เรียงร้อยถ้อยคำ (๒)	๑๐๓
แผนการจัดเรียนรู้ที่ ๓ เรื่อง พრაเรียนเพียรสอน (๑)	๑๐๖
แผนการจัดเรียนรู้ที่ ๔ เรื่อง พრაเรียนเพียรสอน (๒)	๑๐๘
แผนการจัดเรียนรู้ที่ ๕ เรื่อง พრაเรียนเพียรสอน (๓)	๑๑๐
แผนการจัดเรียนรู้ที่ ๖ เรื่อง พრაเรียนเพียรสอน (๔)	๑๑๑
แผนการจัดเรียนรู้ที่ ๗ เรื่อง พრაเรียนเพียรสอน (๕)	๑๑๒
แผนการจัดเรียนรู้ที่ ๘ เรื่อง พრაเรียนเพียรสอน (๖)	๑๑๓
แผนการจัดเรียนรู้ที่ ๙ เรื่อง พრაเรียนเพียรสอน (๗)	๑๑๔
แผนการจัดเรียนรู้ที่ ๑๐ เรื่อง ภาษาสะท้อนความคิด (๑)	๑๑๗
แผนการจัดเรียนรู้ที่ ๑๑ เรื่อง ภาษาสะท้อนความคิด (๒)	๑๑๘
แผนการจัดเรียนรู้ที่ ๑๔ เรื่อง ภาษาสะท้อนความคิด (๕)	๑๒๓
แผนการจัดเรียนรู้ที่ ๑๕ เรื่อง ปรีศนาหฤหรรษ์ (๑)	๑๒๔
แผนการจัดเรียนรู้ที่ ๑๖ เรื่อง ปรีศนาหฤหรรษ์ (๒)	๑๒๖
แผนการจัดเรียนรู้ที่ ๑๗ เรื่อง รังสรรค์คำประพันธ์ (๑)	๑๒๗
แผนการจัดเรียนรู้ที่ ๑๘ เรื่อง รังสรรค์คำประพันธ์ (๒)	๑๒๘
แผนการจัดเรียนรู้ที่ ๑๙ เรื่อง รังสรรค์คำประพันธ์ (๓)	๑๓๐
แผนการจัดเรียนรู้ที่ ๒๐ เรื่อง รังสรรค์คำประพันธ์ (๔)	๑๓๑

คณะผู้จัดทำ

# หน่วยที่ ๑

## สร้างสรรค์สารพร้อม

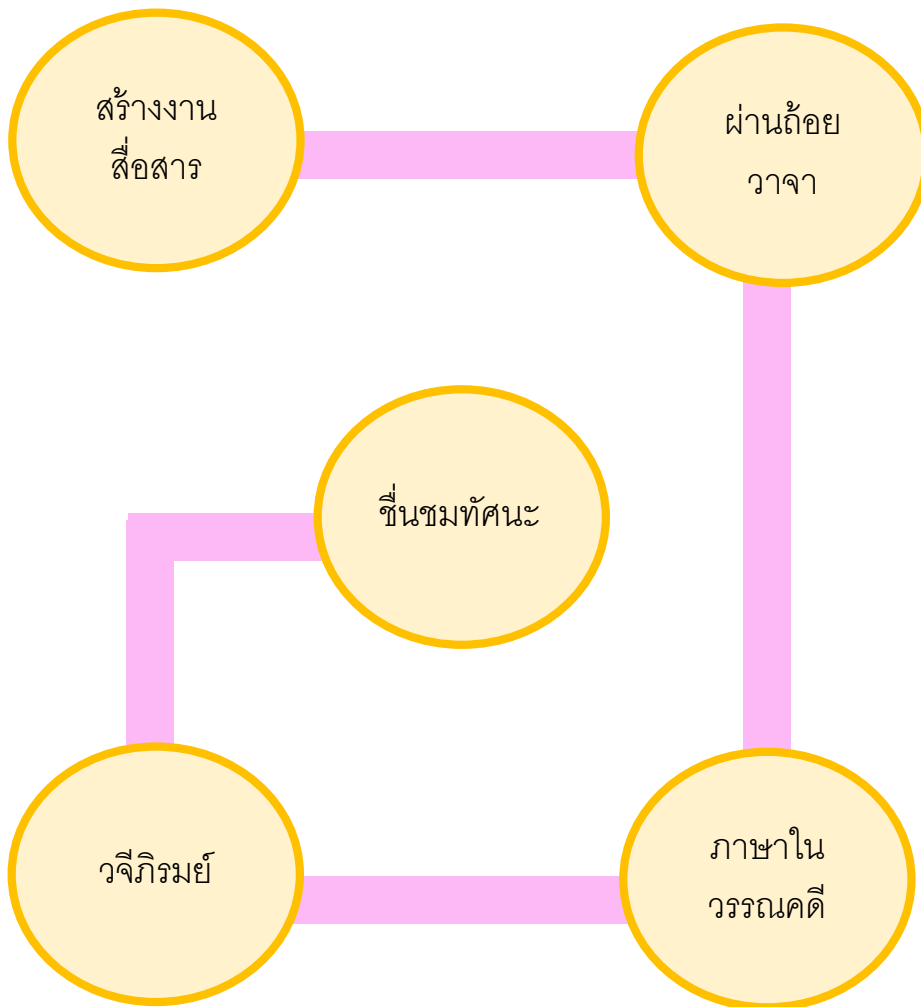

## ใบความรู้ “ภาษาในการสื่อสาร”

การสื่อสารของมนุษย์เป็นการถ่ายทอดความรู้สึกนึกคิดของตนเองไปสู่ผู้อื่น โดยผู้ส่งสารใช้ภาษาเป็นเครื่องมือในการสื่อสาร ทำให้ผู้รับสารเข้าใจเรื่องราว ความคิด และความรู้สึกที่ผู้ส่งสารถ่ายทอดออกมา ภาษาที่ใช้ในการสื่อสารแบ่งเป็น ๒ ลักษณะ ดังนี้

๑

### วจนภาษา

ภาษาที่ใช้ถ้อยคำเพื่อสื่อความหมาย ด้วยเสียงพูดและตัวอักษรให้เป็นไปตามระเบียบแบบแผนของภาษา

#### ตัวอย่าง

- การใช้คำให้ตรงความหมาย
- การใช้สำนวนให้เข้ากับบริบท
- การเรียงคำเข้าประโยคให้ถูกต้อง
- การใช้ศัพท์บัญญัติ
- การใช้ศัพท์เฉพาะในแต่ละสาขา
- การใช้ถ้อยคำให้เหมาะสมกับ

กาลเทศะ

๒

### อวจนภาษา

ภาษาที่ไม่ใช้ถ้อยคำ แต่สามารถสื่อความหมายได้

#### ตัวอย่าง

- การแสดงออกทางสีหน้า
- อากัปกิริยาต่าง ๆ เช่น
  - การหลบตา
  - การจ้องตา
  - การจับมือ
  - การสั่นศีรษะ
- การแต่งกาย
- การใช้วัตถุสิ่งของสื่อความหมายและน้ำเสียง



## ใบความรู้ “ปัจจัยการใช้ภาษาในการสื่อสาร”

การสื่อสารของบุคคลใช้การพูดและการเขียนเพื่อส่งสาร การฟัง การอ่าน และการเพื่อรับสาร การส่งสารและรับสารให้ประสบผลดี ควรคำนึงถึงปัจจัยต่อไปนี้

๑

**การตั้งประเด็นในการสื่อสาร :** การตั้งประเด็นต้องชัดเจน หากตั้งประเด็นใด หัวข้อใดต้องพูดหรือเขียนให้ตรงประเด็นที่ตั้งไว้

๒

**จุดมุ่งหมายในการสื่อสาร :** ต้องระบุจุดมุ่งหมายในการสื่อสารให้ชัดเจนว่า ต้องการสื่อสารในแนวทางใด สื่อสารกับใคร เรื่องใด ต้องการให้ผลลัพธ์ เป็นอย่างไร

๓

**สารที่ต้องการสื่อ :** สารที่มีประสิทธิภาพต้องคำนึงถึงประเด็นต่าง ๆ ดังนี้

- **ความชัดเจน** สารต้องมีแนวคิดที่ชัดเจนและใช้ภาษาได้อย่างเหมาะสม
- **ความเข้าใจง่าย** สารต้องไม่ใช่คำศัพท์ยากหรือคำที่ความหมายกำกวม
- **ความถูกต้องตามหลักการใช้ภาษา** สารต้องถูกต้องตามกฎเกณฑ์ของภาษา

๔

**การใช้เสียง สายตา กิริยาท่าทาง :** ผู้ส่งสารต้องออกเสียงถ้อยคำให้ถูกต้อง ชัดเจน ใช้สายตา กิริยาท่าทางเพื่อสื่อความรู้สึก อารมณ์ และความหมาย ประกอบ







## ใบความรู้ “สารคดีเชิงประวัติ”

การเขียนประวัติของบุคคล สถานที่ วัตถุ และสิ่งที่มีความสำคัญ จะต้องเรียบเรียงให้ดี มีหลักฐานให้ข้อมูลที่น่าเชื่อถือ สามารถใช้เป็นแหล่งความรู้ที่มีประโยชน์แก่ผู้อ่านได้ การเขียนสารคดีเชิงประวัติสามารถแบ่งได้หลายประเภท ดังนี้

### ๑. การเขียนสารคดีประวัติสถานที่

ควรบอกว่าสถานที่นั้นคืออะไร บอกที่ตั้ง ลักษณะที่เกี่ยวข้อง ประวัติความเป็นมา เรื่องราวที่น่าสนใจหรือความสำคัญของสถานที่นั้น เช่น ภูเขาบอกความสูงจากระดับน้ำทะเล แม่น้ำบอกความยาวและทิศทางไหลของน้ำ

### ๒. การเขียนสารคดีประวัติโบราณสถานหรือโบราณวัตถุ

ควรบอกว่าคืออะไร บอกที่ตั้งหรือที่เก็บรักษา ขนาด อายุ หรือช่วงเวลาการสร้างประวัติ ความเป็นมา เรื่องราวที่น่าสนใจ และความสำคัญ

### ๓. การเขียนสารคดีประวัติบุคคลสำคัญ

ควรบอกลักษณะเด่นของประวัติชีวิตบุคคลนั้น ๆ ด้วยการกล่าวถึงเกียรติประวัติ โดยเฉพาะตอนที่เป็นการเปลี่ยนแปลงครั้งสำคัญ ตอนสรุปอาจให้ข้อคิดที่ได้จากประวัติ

### ๔. การเขียนสารคดีประวัติงานประเพณี

ควรบอกชื่อประเพณี สาเหตุที่ทำให้เกิดกิจกรรมที่ทำในงาน และความสำคัญของงานนั้น





## ใบงาน “ใครบ้างที่ฉันรู้จัก”

ชื่อ.....นามสกุล.....ชั้น.....

คำชี้แจง ให้นักเรียนค้นหาชื่อบุคคลสำคัญให้ได้มากที่สุด

พ	ร	ะ	พ	ท	ธ	เ	ลิ	ศ	ห	ลั	า	น	ภ	า	ลั	ย
ร	ร	อ	โ	ย	ธ	ย	า	พ	ร	ะ	อ	ภั	ย	ม	ณี	ก
ะ	ส	ะ	ก	า	ร	ะ	ว	า	ตี	ก	ล	อ	ง	ดั	ง	ย่
ฉั	ต	ค	จุ	พ	า	ม	ณี	เ	จ	ดี	ย์	ส	อ	พ	ล	อ
น	โ	ร้	ล	ล	พ	ท	น	ก	ยู	ง	ก	า	ง	ท	า	ง
ภั	ล	า	ภ	ไ	จ	ม่	า	ย	เ	ป	า	ปี่	เ	ล	า	เ
ต	ห	ว	า	ท	ม	อ	ก	อิ	น	ท	ร	ชิ	ต	ท	ร	ปี่
ต	ะ	ท	ค	ว	า	ม	ม	เ	ส	โ	ท	ไ	ท	ล	ริ	น
า	ศ	า	ส	น	า	เ	ส	เ	โ	ล	กิ	ย	ะ	น	อ	ก
ท	า	ญ	ก	ลั	า	จั	า	ว	ก	ล	ก	า	น	ท์	ก	วี
า	ธ	ร	ร	ม	ด	า	สุ	อ	น	ลั	า	พ	ลั	ง	ก	เ
ร	า	ก	พ	ร	ะ	อิ	น	ท	ร์	ป	า	ริ	ช	า	ติ	อ
ด	า	ษ	ด	า	ร	ศ	ท	สุ	ว	ร	ร	ณ	ะ	ว	อ	ก
ว	า	น	อิ	น	ท	ร	ร	เ	ชี	ย	ร	ฉั	น	ท์	ส	ด
ง	ต	อ	สุ	น	ท	ญ	ภู	ว	สุ	ว	ร	ร	ณ	ม	า	ลี
ด	อ	ก	ด	ว	ง	า	ผี	เ	ลั	อ	ส	มุ	ท	ร	พ	ร
า	ก	ร	พ	ร	ร	ณ	น	า	โ	ว	ท	า	ร	ส	บ	ม
ว	ร	ร	ณ	ค	ดี	ส	โ	ม	ส	ร	ย	ก	ย่	อ	ง	ด



## ใบงาน “ใครบ้างที่ฉันรู้จัก”

**คำชี้แจง** ให้นักเรียนศึกษาประวัติบุคคลสำคัญที่กำหนดให้ จากนั้นให้เขียนสารคดีเชิงประวัติของบุคคลสำคัญที่นักเรียนสนใจ

### ดอกไม้สด

“ดอกไม้สด” เป็นนามปากกาของนักเขียนสตรี ชื่อและสกุลจริง คือ หม่อมหลวงบุปผา นิมมานเหมินท์ นามสกุลเดิม คือ กุญชร

ดอกไม้สดเกิดเมื่อวันที่ ๑๗ กุมภาพันธ์ พ.ศ. ๒๔๔๘ ที่วังบ้านหม้อ เป็นธิดาเจ้าพระยาเทเวศร์วงศ์วิวัฒน์ (ม.ร.ว. หลาน กุญชร) และหม่อมมาลัย

เมื่ออายุ ๔ ขวบ หม่อมเจ้าหญิงชมในกรมหลวงวงษาธิราชสนิทได้ขอไปเป็นบุตรบุญธรรม จึงได้เข้าไปอยู่ในพระบรมมหาราชวังจนกระทั่งอายุได้ ๑๓ ปี จึงกลับออกมาอยู่บ้านเดิม

ดอกไม้สดสมรสกับนายสุกิจ นิมมานเหมินท์ เมื่อเดือนกันยายน พ.ศ. ๒๔๙๗ ที่นครซานฟรานซิสโก ประเทศสหรัฐอเมริกา ถึงแก่กรรมด้วยโรคหัวใจวาย เมื่อวันที่ ๑๗ มกราคม พ.ศ. ๒๕๐๖ ณ บ้านพักสถานทูตไทยกรุงนิวเดลี ขณะนั้น นายสุกิจ นิมมานเหมินท์ เป็นเอกอัครราชทูตไทยประจำอินเดีย

### การศึกษา

ดอกไม้สดเข้าเรียนหนังสือที่โรงเรียนเซนต์โยเซฟคอนเวนต์จนกระทั่งจบชั้นมัธยมศึกษาปีที่ ๘ ด้านภาษาฝรั่งเศส ขณะศึกษาในโรงเรียนแม่ชีมาร์กาเร็ตได้ฝึกฝนกิริยามารยาทและปลูกฝังนิสัยให้รักการอ่านทำให้ดอกไม้สดรักการแต่งหนังสือในเวลาต่อมา





## ใบความรู้

### บทวิเคราะห์ นิทานคำกลอนเรื่องพระอภัยมณี ตอนพระอภัยมณีหนีนางผีเสื้อสมุทร

ความรักเป็นเรื่องดีงามที่ชักนำให้คน ๒ คนมาใช้ชีวิตคู่ร่วมกัน แต่ถ้าเป็นความรักที่มีได้เกิดจากความสมัครใจของทั้งสองฝ่ายก็ยากที่จะครองชีวิตคู่ร่วมกันได้อย่างปกติสุขหรืออย่างยาวนาน ความคิดดังกล่าวสะท้อนให้เห็นอย่างชัดเจนในชีวิตคู่ของพระอภัยมณีกับนางผีเสื้อสมุทร ในนิทานคำกลอนเรื่องพระอภัยมณีซึ่งเป็นผลงานเรื่องเอกของสุนทรภู่

นอกจากนี้ในกรณีที่แม่ให้กำเนิดลูกแล้วมิได้สนใจเลี้ยงดู ความผูกพันระหว่างแม่ลูกก็จะมिन้อย เผลอเช่นความสัมพันธ์ระหว่างนางผีเสื้อสมุทรกับสินสมุทรในนิทานคำกลอนเรื่องนี้

#### เรื่องพระอภัยมณีที่กลอนและความคิดที่ผูกเรื่อง

สมเด็จพระเจ้าบรมวงศ์เธอ กรมพระยาตำราพระอักษรานุภาพทรงกล่าวว่าสุนทรภู่เริ่มแต่งเรื่องพระอภัยมณีตั้งแต่สุนทรภู่ติดคุกในรัชสมัยพระบาทสมเด็จพระพุทธเลิศหล้านภาลัยเป็นการแต่งเพื่อขายผีปากเลี้ยงชีวิตในระหว่างติดคุกอยู่นั้น แต่คงแต่งเพียงไม่กี่ตอนก็หยุด แล้วไม่ได้แต่งต่ออีกจนสิ้นรัชกาล เรื่องนี้น่าจะเป็นความจริงเพราะในสมัยรัชกาลที่ ๒ สุนทรภู่มักต้องตามเสด็จพระบาทสมเด็จพระพุทธเลิศหล้านภาลัยอย่างใกล้ชิดและแทบจะไม่มีเวลาได้สร้างสรรค์ผลงานของตนเอง โดยมากมักเป็นการต่อกลอนพระราชนิพนธ์ หรือแต่งถวาย เมื่อเริ่มรัชกาลใหม่และสุนทรภู่ซึ่งลาออกจากราชการแล้วออกบวชจึงมีโอกาสแต่งเรื่องพระอภัยมณีอีกโดยแต่งต่อเป็นระยะ ๆ

คำประพันธ์ที่สุนทรภู่ใช้แต่งเรื่องนี้คือกลอนเพลง<sup>๑</sup> ที่มีคำสัมผัสในทุกวรรค เช่น

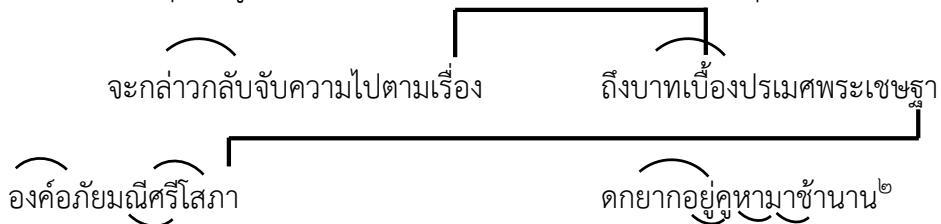

คำสัมผัสในดังกล่าวทำให้กลอนของสุนทรภู่มีความไพเราะรื่นหู ทั้งยังเด่นที่รสคำและรสความที่มีความหมายลึกซึ้งกินใจ เช่น

ถ้อยคำสำนวนที่แสดงความรักอันลึกซึ้งระหว่างชายหญิง

แม่นสิ้นสูญบุญนางในปางนี้

ไม่มีที่พึ่งพาจะอาศัย

จะกอดศพชบหน้าโศกาลัย

ระกำใจกว่าจะม้วยไปด้วยกัน

ฯลฯ

<sup>๑</sup> กลอนเพลง คือ กลอนสุภาพที่ขึ้นต้นด้วยวรรครับหรือวรรคที่ ๒ ในเรื่องพระอภัยมณีขึ้นต้นดังนี้

แต่ปางหลังยังมีกรุงกษัตริย์

สมมุติวงศ์ทรงนามท้าวสุทัศน์

ผ่านสมบัติรัตนานามธานี

<sup>๒</sup> เส้นโยงสัมผัสในกลอนบทนี้ เส้นตรงแสดงสัมผัสนอกที่เป็นสัมผัสบังคับ เส้นโค้งแสดงสัมผัสใน

เส้นโค้งด้านบน แสดงสัมผัสพยัญชนะ ส่วนเส้นโค้งด้านล่างแสดงสัมผัสสระ



จะเกิดไหนขอให้พบประสบกัน	อย่าไศกศัลย์แคล้วคลาดเหมือนชาตินี้
ถ้อยคำสำนวนการตัดพ้อ	
เสียดแทงรักหนักหนาอุตสาห์ถนอม	สู้อดอมสารพัดไม่ขัดขืน
ช่างกระไรใจจิตไม่ยี่ดยีน	นางสะอื้นอ้าปากจนรกรากเธอ
ถ้อยคำสำนวนแสดงความรักของลูกที่มีต่อแม่	
ซึ่งรักลูกลูกก็รู้ยู่ว่ารัก	มิใช่จักลืมนคุณกรุณา
ถึงตัวไปใจลูกยังผูกคึด	พอปลดปลิดเรื่องธูระจะมาหา
อย่ากริ้วโกรธโปรดปรานเถิดมารดา	ไปไสยาอยู่ในถ้ำให้สำราญ
ถ้อยคำสำนวนที่พระอภัยมณีขอสินสมุทรรจากนางผีเสื้อสมุทร	
พี่ขอบุตรสุดใจเอาไปด้วย	เป็นเพื่อนม้วยเหมือนสุตามารศรี
ขอลาแก้วแววตาไปธานี	อย่าราดิขุนข้องให้หมองมัว
ถ้อยคำสำนวนคำสอนของพระฤาษีที่เตือนสตินางผีเสื้อสมุทร	
ทั้งนี้เพราะเคราะห์กรรมทำให้วุ่น	จึงสิ้นบุญวาสนาสีกาเอ๋ย
เห็นมิได้ไปอยู่เป็นคู่เขย	ด้วยสองเคยปลุกเลี้ยงกันเพียงนั้น

ด้วยเหตุที่เรื่องนี้มีรสคำและรสความที่มีความหมายลึกซึ้งกินใจ ทำให้ผู้อ่านจดจำคำกลอนที่เป็นวรรคทองในเรื่องนี้ได้หลายตอน

สุนทรภู่ผูกเรื่องพระอภัยมณีขึ้นเองโดยนำเอาเรื่องที่ได้ยินได้ฟังหรือได้อ่านจากวรรณคดีไทยและวรรณคดีต่างชาติมาผสมผสานเข้ากับเรื่องจริงที่ได้พบเห็นรวมทั้งเรื่องที่สุนทรภู่จินตนาการขึ้นอย่างกลมกลืน ทำให้เรื่องพระอภัยมณีมีเนื้อหาลึกซึ้ง เป็นเรื่องที่มีลักษณะแปลกไปจากเรื่องจักร ๆ วงศ์ ๆ ทั่วไปที่เคยมีมา กล่าวคือพระอภัยมณี ซึ่งเป็นตัวเอกฝ่ายชายไม่มีอาวุธวิเศษหรือเวทมนตร์คาถาไว้ป้องกันตัวอย่างพระเอกในเรื่องอื่น แต่มีวิชาดนตรีคือเพลงปี่เป็นอาวุธไว้ป้องกันตนเองและคุ้มครองผู้อื่น อีกทั้งยังมองการณ์ไกล คิดผูกไมตรีกับคนต่างชาติ เพื่อจะได้กำลังของคนเหล่านั้นมาช่วยป้องกันภัยให้แก่บ้านเมือง พระเอกแบบพระอภัยมณีจึงไม่ใช่พระเอกนักรบที่ชอบใช้กำลังในการแก้ไขปัญหา แต่เป็นพระเอกนักพูดที่ใช้วาทศิลป์แก้ไขปัญหา เพลงปี่ของพระอภัยมณีเปรียบได้กับถ้อยคำหรือคำพูดเพราะเกิดจากลมปากเหมือนกัน

นอกจากนี้ สุนทรภู่อยังสร้างตัวละครหลากหลายที่มีลักษณะเด่นหรือลักษณะเฉพาะตัวขึ้นไว้ในเรื่อง โดยโยงเข้ากับตัวละครเอกของเรื่องบ้าง หรือโยงเข้ากับตัวละครอื่น ๆ ที่มีความสัมพันธ์เกี่ยวข้องกับตัวละครเอกของเรื่องบ้าง ทำให้เพิ่มความแปลกใหม่และความสนุกสนานให้แก่เนื้อหাজนผู้อ่านผู้ฟังนิทานคำกลอนเรื่องพระอภัยมณีนิยมอ่านนิยมนฟังสืบต่อกันมาจนตราบถึงทุกวันนี้

### รักแบบจำใจยอมไม่จริงยังยืน

พระอภัยมณีและศรีสุวรรณเดินทางออกจากบ้านเมืองหลังจากถูกท้าวสุทัศน์ผู้เป็นพระชนกเนรเทศด้วยเหตุที่เรียนวิชาไม่สมกับที่เป็นโอรสกษัตริย์ ทั้งสองได้พบพราหมณ์



๓ คน คือ โมรา สาณน และวิเชียร พรหมณ์ทั้งสามแปลกใจที่พระอภัยมณีเลือกเรียนวิชาปีแพนที่จะเรียนศิลปะการใช้อาวุธอื่น ๆ พระอภัยมณีจึงเป่าปี่อวดอานภาพของเพลงปี่ มีผลให้พรหมณ์ทั้งสามและศรีสุวรรณเคลิ้มหลับ เมื่อนางผีเสื้อสมุทรได้ฟังและเห็นรูปโฉมอันงดงามของพระอภัยมณีก็หลงใหล และจับตัวพระอภัยมณีไปอยู่กับตนในถ้ำใต้ทะเล นางแปลงกายเป็นหญิงงามด้วยความกลัวว่าพระอภัยมณีจะรังเกียจหน้าตาน่าเกลียดน่ากลัวของนาง แม้พระอภัยมณีจะทราบดีว่าหญิงงามที่เห็นเป็นนางผีเสื้อสมุทร แต่ก็ไม่สามารถปฏิเสธความต้องการของนางได้ จึงจำใจเป็นสามีของนางหลังจากที่คาดคั้นให้นางสัญญาว่าจะไม่จับพระองค์กินเป็นอาหาร พระอภัยมณีครองคู่กับนางผีเสื้อสมุทรจนนางให้กำเนิดบุตรชายคนหนึ่งชื่อสินสมุทร พระอภัยมณีเลี้ยงดูและอบรมสินสมุทรจนสินสมุทรมีอายุได้ แปดปีวันหนึ่งสินสมุทรดันหินที่ปิดปากถ้ำออกไปเที่ยวและจับเงือกเผ่าจากท้องทะเลมาได้ตนหนึ่ง พระอภัยมณีช่วยชีวิตเงือกเผ่าไว้และบอกว่าพระองค์คิดจะหนีจากนางผีเสื้อสมุทร แต่ก็ไม่ทราบว่าถ้ำที่อาศัยอยู่นี้อยู่ที่ใด และควรจะต้องหนีไปในทิศทางใด เงือกเผ่าจึงบอกตำแหน่งที่พระอภัยมณีอยู่และแนะนำให้หนีไปยังเกาะแก้วพิสดาร โดยให้พระอภัยมณีลวงนางผีเสื้อสมุทรให้ไปอดอาหารเป็นการสะเดาะเคราะห์ เพื่อให้นางอ่อนแรงระหว่างที่พระอภัยมณีกำลังหนีจากนาง เงือกเผ่าอาสาพาพระอภัยมณีและสินสมุทรหนี โดยมีเมียและลูกสาวเป็นผู้ช่วย นางผีเสื้อสมุทรตามไปทันและจับเงือกเผ่าและเมียกินเป็นอาหาร แต่เงือกสาวก็สามารถพาพระอภัยมณีหนีนางผีเสื้อสมุทรไปจนถึงเกาะแก้วพิสดารได้สำเร็จ นับได้ว่าความรักของพระอภัยมณีซึ่งเปราะบางและมีแต่ความหวาดกลัวนางผีเสื้อสมุทรอยู่ตลอดเวลา ได้มาถึงจุดแตกหักและสิ้นสุดความสัมพันธ์นับแต่นั้นเป็นต้นมา

### นางผีเสื้อสมุทรผู้หลงรักสามีมากกว่ารักลูก

นางผีเสื้อสมุทรเป็นตัวอย่างของผู้หญิงที่รักสามีมากกว่ารักลูก นางผีเสื้อสมุทรไม่สนใจเลี้ยงดูสินสมุทรเท่าที่ควร แต่ปล่อยให้เป็นที่ของพระอภัยมณีซึ่ง “เฝ้าเลี้ยงลูกผูกเปลแล้วแห่เช้า” และยัง “สอนให้เจ้าเป่าปี่มีวิชา เพลงศาสตราสารพัดหัดชำนาญ” สินสมุทรผูกพันกับพระอภัยมณีและรักบิดามากกว่าเพราะพระอภัยมณีเลี้ยงดูสินสมุทรอย่างใกล้ชิด และไม่เคยขู่สินสมุทรให้กลัวเหมือนอย่างที่นางผีเสื้อสมุทรทำ ดังในคำกลอนว่า

ฝ่ายกุมารสินสมุทรสุดสวาท  
ความรักพ่อยิ่งกว่าแม่มาแต่ไร

ไม่ห่างบาทบิดาอัชฌาสัย  
ด้วยมิได้ขู่เชิญเช่นมารดา





หลังจากนางผีเสื้อสมุทรติดตามพระอภัยมณีและสินสมุทรมาจนเกือบทัน สินสมุทรได้อาสาพระอภัยมณีไปหลอกล่อนางผีเสื้อสมุทรให้หลงติดตามตนไปอีกทางหนึ่ง เพื่อให้ครอบครัวเงือกพาพระอภัยมณีหนีต่อไปได้อย่างปลอดภัย ในตอนนี้ผู้อ่านจะเห็นได้ว่านางผีเสื้อสมุทรไม่มีความรักใคร่ผูกพันกับสินสมุทรผู้เป็นลูกมากนัก เมื่อทราบว่าสินสมุทรลวงตนและไม่ยอมบอกว่าพระอภัยมณีอยู่ที่ใด นางก็คิดแค้นและหาทางลวงสินสมุทรให้พาไปหาพระอภัยมณีก่อน แล้วตั้งใจจะจับสินสมุทรหักคอเสีย เมื่อสินสมุทรมิได้หลงกล นางผีเสื้อสมุทรก็ไล่ตีสินสมุทรให้วิ่งไปดังในคำกลอนว่า

อสุรีผีเสื้อเหลือจะอด	แค้นโอรสรวากับไฟไหม้มังสา
ช่างหลอกหลอนผอนผันจันรรจา	แม้จะว่าโดยดีเห็นมิฟัง
จะจับไว้ให้พาไปหาพ่อ	แล้วหักคอเสียให้ตายเมื่อภายหลัง
โกรธवादผาดเสียดสำเนียงดัง	น้อยหรือยังโหยกเหยกเด็กเกร
ช่างว่ากล่าวราวกับไม่รู้เท่า	มาพูดเอาเปรียบผู้ใหญ่ทำไพล่ผล
เอาบิทรซ่อนไว้ในทะเล	ทำไว้ว่ากล่าวให้ยาวความ
ยิ่งปลอบโยนโอบอ่อนยิ่งหลอนหลอก	แม้ไม่บอกโดยดีจะตีถาม
พลาญไผ่โผนโจนโจนเสียงโครมคราม	เข้าไล่ตามคลุกคลีตีไปพลาญ

ลักษณะเช่นนี้ต่างจากเมื่อนางผีเสื้อสมุทรพูดอ่อนหวานพระอภัยมณีให้ยอมกลับไปใช้ชีวิตร่วมกันดังเดิม เพราะนางพูดอย่างอ่อนหวานโดยไม่มีคำขู่แต่อย่างใด ดังในคำกลอนว่า

นิจจาเอ๋ยเคยอยู่เป็นคู่ชื่น	ทุกวันคืนคำเช้าไม่เศร้าหมอง
จนมีลูกปลุกเลี้ยงเคียงประคอง	มิให้ช่องเคืองขัดพระอัชฌา
อยู่ดีดีหนีเมียมาเสียได้	เสียน้ำใจน้องรักเป็นนักรหา
จึงอดส่ำพยายามสู้ตามมา	ขอเป็นข้าบาทบงสุ์พระทรงธรรม์
พระเสด็จไปไหนจะไปด้วย	เป็นเพื่อนม้วยภัสดาจนอาสัญ
ประทานโทษโปรดเลี้ยงแต่เพียงนั้น	อย่าบากบั่นความรักน้องนักรเลย

ด้วยเหตุที่นางไม่สามารถผูกใจลูกไว้ได้ และสินสมุทรถึงจะรักนางอยู่บ้างตามประสาลูกกับแม่แต่ก็กลัวมากกว่ารักใคร่ผูกพัน ซ้ำเมื่อถูกแม่ตีก็ยิ่งทำให้เข็ดขยาด



เมื่อนางผีเสื้อสมุทรร้องเรียกให้ไปหา สินสมุทรจึงไม่ยอมไป ดังในคำกลอนว่า

สินสมุทรสุดแสนสงสารแม่	ข้าเลื่องแลดูหน้าน้ำตาไหล
จึงกราบกรานมารดาแล้วว่าไป	จะเข้าไปใกล้ทูนหัวลูกกลัวนัก
เมื่อวานนี้ตีข้าน้อยไปหรือ	ระบมมือเหมือนกระดุกลูกจะหัก
ซึ่งรักลูกลูกก็รู้อยู่ว่ารัก	มิใช่จักลืมนคุณกรุณา
ถึงตัวไปใจลูกยังผูกคิด	พอปลดปลิดเรื่องธุระจะมาหา
อย่ากริ้วโกรธโปรดปรานเถิดมารดา	ไปไสยาอยู่ในถ้ำให้สำราญ

แม้นางผีเสื้อสมุทรจะรักพระอภัยมณีมากเพียงใดและยอมทำทุกอย่างเพื่อให้พระอภัยมณียอมใช้ชีวิตร่วมกับตน แต่ความรักของนางก็ไม่อาจมัดใจพระอภัยมณีไว้ได้เพราะพระอภัยมณีไม่มีความสุขในชีวิตคู่ มีแต่นางผีเสื้อสมุทรเท่านั้นที่เป็นสุขแต่เพียงฝ่ายเดียวในที่สุดนางจึงต้องตรอมตรมเพราะความรักและเสียใจอย่างที่สุดที่พระอภัยมณีหนีนางไปได้

### พื้มนุษย์สุดสวาทเป็นชาติยักษ์

ด้วยเหตุที่พระอภัยมณีถูกบังคับขึ้นใจให้จำต้องอยู่กับนางผีเสื้อสมุทรโดยที่ไม่เคยมีความรักนางมาก่อนทำให้ไม่มีความรู้สึกผูกพันรักใคร่ พระอภัยมณีอธิบายแก่นางผีเสื้อสมุทรว่าพระองค์กับนางผีเสื้อสมุทรมันต่างเผ่าพันธุ์กัน ไม่สมควรใช้ชีวิตอยู่ร่วมกัน เพราะพระองค์ไม่ชินกับการอยู่ในถ้ำและอยากกลับไปหาพระชนกชนนีและอนุชาศรีสุวรรณที่พลัดพรากจากกันดังในคำกลอนต่อไปนี้

พระอภัยใจอ่อนถอนสะอื้น	อุตสาห์ฝันพักตร์ว่านิจจาเอ๋ย
แม่ผีเสื้อเมื่อไม่เห็นในใจเลย	พื้ไม่เคยอยู่ในถ้ำให้รำคาญ
คิดถึงน้องสองชนกที่ปกเกล้า	จะสร้อยเศร้าโศกาน่าสงสาร
ด้วยพลัดพรากจากมาเป็นช้านาน	ไม่แจ้งการว่าข้างหลังเป็นอย่างไร
จึงจำร้างห่างห้องให้น้องโกรธ	จงงดโทษพื้ยาอ้อชมาลัย
แม้จะไปได้ก็จะพาแก้วตาไป	นี่จนใจด้วยนางต่างตระกูล
พื้มนุษย์สุดสวาทเป็นชาติยักษ์	จงคิดหักความสวาทให้ขาดสูญ
กลับไปอยู่คูหาอย่าอาดูร	จงเพิ่มพูนภาวนารักษาธรรม

จากหนังสือเรียน รายวิชาพื้นฐาน ภาษาไทย วรรณคดีวิจักษ์  
ชั้นมัธยมศึกษาปีที่ ๓ หน้า ๔๒ - ๔๓



## ใบงาน “บึงโกพระอภัยมณี”

ชื่อ.....นามสกุล.....ชั้น.....

**คำชี้แจง** ให้นักเรียนเลือกคำตอบที่ครูกำหนดให้เติมลงในตารางบึงโก

รัชกาลที่ ๒	แต่งเพื่อขายเลี้ยงชีพ	มีสัมผัสในทุกวรรค	เผ่าพันธุ์
กลอนเพลง	สุนทรภู่	จับหักคอ	จับกินเป็นอาหาร
เงือกเต่า	หลับ	เกาะแก้วพิสดาร	สินสมุทร
ศรีสุวรรณ	เพลงปี	ผีเสื้อสมุทร	พระอภัยมณี



## ใบความรู้

### บทวิเคราะห์ นิทานคำกลอนเรื่องพระอภัยมณี ตอนพระอภัยมณีหนีนางผีเสื้อสมุทร

#### พระอภัยมณีผู้เสียสละ

นิทานคำกลอนเรื่องพระอภัยมณี ตอนพระอภัยมณีหนีนางผีเสื้อสมุทร สะท้อนลักษณะนิสัยประการหนึ่งของพระอภัยมณี คือ การยอมสละชีวิตตนเองเพื่อความอยู่รอดของผู้อื่น ดังปรากฏในตอนที่เงือกเผ่ากล่าวแก่พระอภัยมณีว่า ผีเสื้อสมุทรคงจะคิดตามมาทันและทุกคณจะไม่รอดชีวิต พระอภัยมณีได้ขอให้เงือกเผ่าส่งพระองค์ไว้ที่เกาะหนีไปเสีย ต่อจากนั้นก็สั่งสินสมุทรให้กลับไปกับนางผีเสื้อสมุทร พร้อมทั้งสั่งลาสินสมุทรเป็นการลาตาย แสดงว่าพระอภัยมณีคิดว่า ถ้านางผีเสื้อสมุทรได้ตัวพระอภัยมณีแล้วคงเลิกติดตามทำร้ายผู้อื่น การกระทำของพระอภัยมณีเท่ากับว่ายอมสละชีวิตตนเองเพื่อให้เงือกและสินสมุทรรอดไปได้ ดังในคำกลอนว่า

จะไปไหนไม่พ้นผีเสื้อน้ำ	ท่านส่งเราเข้าที่เกาะละเมาะนี้
วิบากกรรมก็จะสู้อยู่เป็นผี	แล้วว่าแกสินสมุทรสุดที่รัก
แล้วรีบหนีไปในน้ำแต่ลำพัง	แม่นางยักษ์จะมารับจงกลับหลัง
อันตัวพ่อขอตายวายชีวิ้ง	กันแสงส่งลูยกายด้วยอาลัย

#### สินสมุทรผู้สืบทอดพันธุกรรมจากพ่อแม่ และยึดติดกับร่างลวงของแม่

สินสมุทรเป็นตัวละครที่สุนทรภู่สร้างขึ้นด้วยความคิดเชิงวิทยาศาสตร์ โดยสืบทอดลักษณะเด่นทางพันธุกรรมของทั้งฝ่ายพ่อและแม่ได้อย่างน่าสนใจ กล่าวคือ มีหน้าตาเป็นคนเหมือนพระอภัยมณี แต่ดวงตาเป็นสีแดง มีเขี้ยว และมีกำลังราวกับช้างสารเหมือนนางผีเสื้อสมุทร ดังบทพรรณนาว่า

ไม่คลาดเคลื่อนเหมือนองค์พระทรงเดช	แต่ดวงเนตรแดงดุตั้งสุริย์ฉาย
ทรงกำลังดังพระยาชวาหลาย	มีเขี้ยวคล้ายชนนีมีศักดา

นอกจากนั้นยังมีผมหยิกเหมือนยักษ์ ดังคำของนางสุวรรณมาลีตรวที่เรือแตกและแวะเข้าไปขออาศัยพระฤาษีอยู่ที่เกาะแก้วพิสดาร นางตั้งข้อสังเกตเรื่องหน้าตาของสินสมุทรว่า "คูมิวพักตร์ลักษณะก็น่าชม เสียแต่ผมหยิกนักเหมือนยักษ์มาร"



นับตั้งแต่สินสมุทรเกิดก็เคยชินกับรูปร่างหน้าตาต่างดงามอย่างนางมนุษย์ของนางผีเสื้อสมุทร  
ผู้เป็นแม่ ด้วยแม่แปลงร่างเป็นหญิงงามเพื่อมิให้พระอภัยมณีหวาดกลัวเมื่อสินสมุทรได้เห็นร่าง  
แท้จริงของนางผีเสื้อสมุทรที่ติดตามพระอภัยมณีไป สินสมุทรก็ประหลาดใจ ดังบทบรรยายว่า

สินสมุทรหยุดอยู่ดูนางยักษ์	เห็นผิดพักตร์มารดา น่าสงสัย
ด้วยเห็นแม่แต่รูปนิมิตไว้	สงสัยใจออกขวางกลางคองคา
แล้วร้องถามตามประลาเป็นทารก	นี่สัตว์บกหรือสัตว์น้ำดำนักหนา
โจนกระโจมโครมครามตามเรามา	จะเล่นข้าทำอะไรจะใครรู้

ด้วยเหตุที่ยึดติดกับร่างงามซึ่งเป็นร่างลวงของแม่ ทำให้สินสมุทรผิดหวังที่เห็นร่างจริงของ  
นางผีเสื้อสมุทรและรู้สึกอับอายที่มีแม่อัปลักษณ์เช่นนั้น ดังปรากฏความรู้สึกของสินสมุทรที่มีต่อแม่  
ว่า "ดูรูปร่างอย่างเปรตสมเพชใจ ช่างกระไรราศีไม่มีงาม" ต่อมาเมื่อสินสมุทรพบนางสุวรรณมาลี  
จึงขอให้นางเป็นแม่ของตนเพื่อชดเชยความรู้สึกผิดหวังดังกล่าว

สินสมุทรพูดจาประสาชื้อ	ลูกนี้หรือจะไม่รักอย่าพักถาม
อยากจะใครได้แม่ที่รูปงาม	พึงสมความปรารถนาเวลานี้
จะหาไหนได้เหมือนพระรูปโฉม	งามประโลมล้ำฟ้าในราศี
แม้มหาคู่สู้ได้ฉันให้ดี	จริงนะจำฟ้าผีเถิดมารดา

สินสมุทรบรรยายความปล้ำลักษณะของแม่ผีเสื้อสมุทรโดยกล่าวเปรียบกับนางสุวรรณมาลี  
ดังนี้

กุมารว่าที่นี้ไม่มีเท่า	โตกว่าลำสำเภาเป็นไหนไหน
ชื่อผีเสื้อเนื้อหนังรังไข่โคล	ทั้งสูงใหญ่เขี้ยวยาวราวสัควา
ไม่นี่รักสักนิดจึงคิดหนี	แม่เดี๋ยวนี้แลลูกรักเป็นนักหนา
สมกับองค์ทรงฤทธิ์พระบิดา	ได้งามหน้าลูกแก้วแล้วคราวนี้



### ความเสี่ยสละของเงือกเฒ่า

ในเนื้อหาตอนพระอภัยมณีหนีนางผีเสื้อสมุทร ตัวละครหลายตัวแสดงน้ำใจต่อกันอย่างน่าประทับใจ นอกจากพระอภัยมณีที่แสดงเจตจำนงสละชีวิตตนเองเพื่อให้เงือกน้ำและสินสมุทรหนีพ้นจากเงื้อมมือของนางผีเสื้อสมุทรแล้ว เงือกเฒ่าทั้งคู่ก็แสดงน้ำใจด้วยการสละชีวิตของตนเพื่อหลอกล่อนางผีเสื้อสมุทรให้ติดตามไปอีกทางหนึ่ง ลูกสาวจะได้พาพระอภัยมณีพ้นจากเงื้อมมือของนางผีเสื้อสมุทรไปได้ แม้นางผีเสื้อสมุทรจะชู่ตะดอกถามหาพระอภัยมณีแต่ทั้งสองก็ยอมตายโดยไม่ยอมบอกความจริง ดังในคำกลอนว่า

ทั้งสองเงือกเสือกกายหมายไม่รอด	ถึงม้วยมอดมิให้แจ้งแห่งนุสนธิ์
จึงกล่าวแก้งแสร้างเสด้วยเล่ห์กล	เธออยู่บนเขาขวางริมทางมา
ข้าจะพาไปจับจงกลับหลัง	ให้ได้ดั่งมุ่งมาดปรารภนา
ไม่เหมือนคำรำพันที่สัญญา	จงเช่นฆ่าให้เราม้วยไปด้วยกัน
อสุรีผีเสื้อก็เชื่อถื่อ	ยุตเอามือขวาซ้ายให้ผายผัน
เงือกก็พามาถึงได้ครึ่งวัน	แก้งรำพันพูดล่อให้ต่อไป
นางผีเสื้อเปื้อนรู้เท่าถึง	จึงว่ามึงต่อแหลมาแก้ไข
มาถึงนี้ซี้โน่นเนื่องกันไป	แล้วนางยักษ์หักขาฉีกสองแขน
แก้งจะให้ห่างผิวไม่กลัว	ไม่หายแค้นเคี้ยวกินสิ้นทั้งคู่
แล้วกลับตามข้ามทางท่องสินธุ	ออกว่ายวูแหวน้ำด้วยกำลั้ง

จะเห็นได้ว่าเงือกเฒ่าเอาชีวิตตนเป็นเดิมพันเพื่อหลอกให้นางผีเสื้อสมุทรหลงเชื่อและตามไปผิดทิศทาง ทำให้นางผีเสื้อสมุทรเสียเวลาถึงครึ่งวัน เมื่อรู้ความจริงจึงโกรธและฉีกร่างเงือกทั้งคู่กินเป็นอาหารด้วยความแค้นใจ มีข้อน่าสังเกตว่าตอนที่นางผีเสื้อสมุทรฆ่าเงือกสุนทรภู่บรรยายว่า "หักขาฉีกสองแขน" การใช้คำ "หักขา" ตรงนี้ น่าสนใจเพราะปกติเงือกไม่มีขาให้หักเพราะท่อนล่างมีลักษณะเป็นหางปลา สุนทรภู่คงจะสื่อความอย่างเดียวกับคำว่า "หักแขนหักขา" โดยเปรียบท่อนล่างของเงือกกับขาของคน



### ความเมตตาของพระฤๅษีแห่งเกาะแก้วพิสดาร

ถ้าไม่ได้รับความช่วยเหลือจากพระฤๅษีแห่งเกาะแก้วพิสดารที่มายืนรอรับพระอภัยมณีกับนางเงือกที่หาดทรายและว้ายดาถาขุนนางผีเสื้อสมุทรให้กลัว พระอภัยมณีและนางเงือกก็คงไม่สามารถพ้นเงื้อมมือของนางผีเสื้อสมุทรมาได้ สุนทรภู่บรรยายการรอดพ้นของพระอภัยมณีกับนางเงือกจากการไล่ติดตามอย่างฉิวเฉียดของนางผีเสื้อสมุทรว่า

พระอภัยมณีเห็นผีเสื้อ

ยักษ์กระโจมโถมจับแทบอัจน

เข้าถึงที่ผีเสื้อก็ถึงด้วย

พอโยคีมีคาถาลงมายืน

พระอภัยภูมินทร์กับสินสมุทร

แล้วกราบกรานโยคีมีกำลัง

พระโยคีมีจิตคิดสงสาร

เราลงมากอยช่วยด้วยเมตตา

ความกลัวเหลือว้ายกว้างอยู่กลางหน

พอเห็นคนอยู่ที่หาดตวาดครืน

กระชั้นฉวยผิดเสือกเกลือกเข้าตื่น

ผีเสื้อตื่นตัวสั่นขยับยัง

ช่วยกันฉุดนางเงือกเสือกเข้าฝั่ง

แขกฝรั่งพร้อมล้อมพุดจา

จึงว่าท่านหนีตายหมายมาหา

แต่กิจจาไม่กระจ่างยังกลางแควลง

ฯลฯ

พระโยคีมีญาณว่าหลานรัก

อันยักษ์ผีเสื้อสมุทรพราย

เราลงเลขเสกทำไว้สำเร็จ

มันอยู่แต่ห่างห่างช่างเป็นไร

จงสำนักอยู่ให้สมอารมณ์หมาย

มาถูกทรายชายหาดก็ขาดใจ

ตั้งเขื่อนเพชรภูตปีศาจไม่อาจใกล้

ทำไม่ได้นัดดาเจ้าอย่างกลัว

เพราะความช่วยเหลือของพระฤๅษี นางผีเสื้อสมุทรจึงไม่อาจนำตัวพระอภัยมณีกลับไปได้นางบริภาษพระฤๅษีอย่างรุนแรง พระฤๅษีโกรธจึงซัดทรายเสกไปถุกนางผีเสื้อสมุทรจนนางต้องหนีไปจากชายหาดเกาะแก้วพิสดาร

### ความสำคัญของปัญญา

นิทานคำกลอนเรื่องพระอภัยมณี ตอนพระอภัยมณีหนีนางผีเสื้อสมุทร สะท้อนให้เห็นความสำคัญของสติปัญญาอยู่มาก ไม่ว่าจะเป็นสติปัญญาของเงือกเฒ่า ของพระอภัยมณีของนางผีเสื้อสมุทร หรือของสินสมุทร



พระอภัยมณีได้รับคำแนะนำจากเงือกเผ่าให้หนีไปยังเกาะแก้วพิสดารโดยลวงนางผีเสื้อสมุทรให้อุดอาหารเพื่อให้อ่อนแรงเสียก่อน เป็นการตัดโอกาสนางผีเสื้อสมุทรไม่ให้ตามพระอภัยมณีได้ทัน เหตุการณ์ตอนนี้แสดงให้เห็นความสำคัญของการวางแผนก่อนลงมือปฏิบัติ ไม่ใช่เป็นการหนีตามยถากรรม เงือกนั้นรู้สภาพภูมิศาสตร์ และรู้กำลังของตนว่าจะสามารถพาพระอภัยมณีหนีการติดตามของนางผีเสื้อสมุทรได้นานเท่าใด การรู้เขารู้เราเช่นนี้ทำให้ประมาณกำลังตนเองได้โดยไม่ประมาท นอกจากนี้ยังมองการณ์ไกลหาทางให้พระอภัยมณีมีโอกาสโดยสารเรือที่พลัดเข้ามายังเกาะแก้วพิสดารกลับไปยังบ้านเมืองของตนได้อีกด้วย ดังปรากฏในคำพูดที่เงือกเผ่ากล่าวแก่พระอภัยมณีดังนี้

แม้พระองค์ทรงฤทธิ์จะคิดหนี  
เพื่อสำเภาเขาซัดพลัดเข้าไป  
แต่ทางไกลไม่น้อยถึงร้อยโยชน์  
กลางคองคาศสารพัดจะซัดเคื่อง  
แม้กำลังตั้งข้าจะพาหนี  
อสุรีมีกำลังตั้งปลาพา

ถึงโยคีเข้าสำนักไม่ตักษัย  
ก็จะได้โดยสารไปบ้านเมือง  
ล้วนเขาโชดคีรีรัตนขันต์เนื่อง  
จงทราบเบื่องบงกขบทมาลย์  
เจ็ดราตรีเจียวจึงจะถึงสถาน  
ตามประมาณสามวันจะทันตัว

เมื่อนางผีเสื้อสมุทรเล่าเรื่องฝันร้ายให้ฟังว่าเหวดตาที่อยู่เกาะนั้นทำลายถ้ำของนางทำร้ายนาง และควักดวงตาของนางแล้วเหวหายกลับไป พระอภัยมณีจึงฉวยโอกาสหาทางให้นางไปอุดอาหารถึง ๓ ค่ำ ๓ วันเพื่อสะเดาะเคราะห์เสีย เป็นการตัดกำลังของนางผีเสื้อสมุทรตามอุบายของเงือกเผ่า เหตุการณ์ตอนนี้แสดงให้เห็นความฉลาดของพระอภัยมณี ดังในคำกลอนว่า

พอได้ช่องลองลวงดูตามเล่ห์  
จึงกล่าวแกล้งแสร้งเสเพทุบาย  
อันเทวีผู้นั้นคือมัจจุราช  
แล้วเสแสร้งแกล้งทำปีบน้ำตา  
แม้สิ้นสูญบุญนางในปางนี้  
ระกำใจกว่าจะม้วยไปด้วยกัน  
นี่จะใคร่สะเดาะพระเคราะห์เจ้า  
เหมือนงอนง้อขอชีวิตแก่เทวี

สมคะเนจะได้ไปตั้งใจหมาย  
เจ้าฝันร้ายนัยนัยต้องตำรา  
จะหมายมาดเอาชีวิตริษยา  
อนิจจาใจหายเจียวสายใจ  
ไม่มีที่พึ่งพาจะอาศัย  
จะกอดศพขบหน้าโศกาลัย  
พอบรรเทาโทษาที่อาสัญ  
กลัวแต่ขวัญเนตรพี่จะมีทำ

ฯลฯ





พระฟังคำสาราญสำเร็จคิด  
ตำรานั้นแต่ครั้งตั้งเมรุไกร  
ให้ไปอยู่ผู้เดียวที่ตินเขา  
ถ้วนสามคืนสามวันจะบันดาล

จึงว่าผิดสายสมรหาสอนไม่  
ว่าถ้าใครฝันร้ายจะวายปราน  
แล้วอดข้าวอดปลากะยาหาร  
ให้สาราญรอดตายสบายใจ

ฝ่ายนางผีเสื้อสมุทรเมื่อกลับจากการอดอาหารสะเดาะเคราะห์ แล้วพบว่าประตูถ้าเปิดทิ้ง  
อยู่โดยไม่มีหินปิดปากถ้าไว้ และไม่พบทั้งพระอภัยมณีและสินสมุทร อีกทั้งไม่เห็นปีของ  
พระอภัยมณีก็ทราบทันทีว่าพระอภัยมณีคงหนีนางไปแล้วฝ่ายสินสมุทรรก็ฉลาดที่ใช้สติปัญญาในการ  
ลงแม่ให้ตามไปอีกทิศทางหนึ่ง เพื่อเปิดโอกาสให้เจอกาพระอภัยมณีหนีได้อย่างปลอดภัย

### การสรรคำของสุนทรภู่

นิทานคำกลอนเรื่องพระอภัยมณี ตอนพระอภัยมณีหนีนางผีเสื้อสมุทร ที่คัดมาให้นักเรียน  
อ่าน แสดงให้เห็นความสามารถในการใช้คำของสุนทรภู่ว่าเลือกคำได้เหมาะแก่ตัวละคร ดังจะเห็น  
ได้จากบทบรรยายสภาพความใหญ่โตและน่ากลัวของนางผีเสื้อสมุทร กิริยาอาการที่เต็มไปด้วย  
พลังกำลังของนางที่เปรียบได้ดั่งกำลังมหาศาลของปลาวาฬ หรือคำพูดของนางที่กล่าวแก่ตัวละคร  
ต่างๆ

สุนทรภู่ให้ภาพนางผีเสื้อสมุทรที่อดอาหารจน “โซเซา” คืออดอยากจนไม่มีเรี่ยวแรงต้อง  
นั่งจับเจ้าอยู่ตรงนั้น เมื่อครบ ๓ วันจึงหมดแรง ครั้นออกเดินก็ทรงตัวแทบจะไม่อยู่มีลักษณะ  
“เซซังชวนทรง” จนเดินไม่ตรงทาง เมื่อรู้ว่าเจอกาพระอภัยมณีหนีไป นางผีเสื้อสมุทรโกรธมาก  
นางลุยทะเลเสียงดังโครมคราม และทุ่มกำลังที่มีอยู่อย่างเต็มที่จนทำให้มหาสมุทรแทบจะถล่ม  
ทลาย นางทำลายทุกสิ่งทีขวางหน้า จนกระทั่ง “ภูเขาคหักหินหลุดหลุดสลาย” การเลือกใช้คำ “ทะมึน”  
เมื่อบรรยายภาพนางผีเสื้อสมุทรที่ติดตามพระอภัยมณีมาอย่างกระชั้นชิด สื่อความใหญ่โตและคำ  
มะเมื่อมของร่างนางผีเสื้อยักษ์ได้เป็นอย่างดี ส่วนคำว่า “ตีกอตูม” แสดงความรุนแรงของการตีก  
เพราะความเสียใจอย่างยิ่ง

คำพูดของนางผีเสื้อสมุทรก็เป็นไปตามอารมณ์ของนาง เมื่อพูดกับพระอภัยมณีซึ่งเป็น  
บุคคลที่นางหลงรัก นางใช้คำพูดอ่อนหวาน แต่เมื่อพูดกับสินสมุทรรก็มีทั้งปลอบและข่มขู่ ส่วนเมื่อ  
พูดกับพระฤาษีแห่งเกาะแก้วพิสดารก็ใช้วาจาจาบจ้วงเพราะโกรธพระฤาษีที่ขวางทางรักของนาง  
ทำให้ผู้อ่านเห็นอารมณ์หลากหลายของนางยักษ์และเห็นว่านางรู้จักเลือกถ้อยคำที่จะพูดกับคนแต่  
ละคน คนไหนที่คิดว่าไม่มีความจำเป็นต้องพูดดีด้วย นางก็จะใช้วาจารุนแรงหรือต่อว่าต่อขานอย่าง  
ไม่เกรงใจ



เช่น ในกรณีที่พูดกับพระราชาซึ่งต่าง ๆ ไว้เป็นปริวาร กล่าวหาพระราชาซึ่งบวชหนี  
ราชการ และไม่น่าจะเป็นมีหน้าซำยังเข้ามาอยู่กับเรื่องสามภรรยาของคนอื่น พราภสามมีไปจากภรรยา  
ทำให้ไม่น่านับถือนางผีเสื้อสมุทรยังพูดจาระรานนางเงือกเพราะหึงหวงเกรงว่าพระอภัยมณีจะทิ้ง  
นางเงือก ดังในคำกลอนต่อไปนี้

นางผีเสื้อเหลือโกรธพิโรธร้อง  
ช่างเณโยคีหนีเขาใช้  
เขากันผิวเมียกับแม่ลูก  
มันคบคู่กูไว้มิให้นอน  
แล้วชี้หน้าคำอึงหึงนางเงือก  
เห็นผิวรักยกคอทำท้อแท้  
ทำปิ่นเจ้อเยอหยิ่งมาชิงผิว  
พลางเขนเขี้ยวเคี้ยวกรามคำรามร้อง

มาตั้งช่องศีลจะมีอยู่ที่ไหน  
ไม่อยู่ในศีลสัตย์มาตัดรอน  
ยื่นจุมุกเข้ามาบ้างช่วยสั่งสอน  
จะราญรอนรบเร้าเฝ้าต่อแยะ  
ทำสบเสือกสอพลอติดต่อแผล  
พอกับแม่มึงเข้าไปอยู่ในห้อง  
ระวังตัวมึงให้ตีอิจองทอง  
เสียงก็ก้องโกลาหลุกตาโพลง

คำพูดของนางผีเสื้อสมุทรข้างต้นแสดงให้เห็นว่านางไม่มีสัมมาคารวะ และพูดตามอารมณ์  
โดยไม่ยั้งคิดว่าเหมาะสมหรือไม่

เหตุการณ์ตอนพระอภัยมณีหนีนางผีเสื้อสมุทร แม้จะเต็มไปด้วยเรื่องราวร้ายๆ ที่ชวนให้  
ระทึกใจว่าพระอภัยมณีจะหนีพ้นจากการติดตามของนางผีเสื้อสมุทรหรือไม่ แต่ก็มีบางตอนที่ให้  
อารมณ์ชื่นบานแก่ผู้อ่าน เช่น ตอนพระอภัยมณีชมทะเล อันเป็นช่วงต้นของการเดินทางหนีจากนาง  
ผีเสื้อสมุทร มีการพรรณนาปลาชนิดต่าง ๆ และให้ภาพปลาแต่ละชนิดที่ว่ายคลอกกันอยู่เป็นคู่ ๆ หรือ  
เป็นฝูงๆ ซึ่งเป็นภาพที่รื่นรมย์ การใช้คำพรรณนา เช่น “เคลื่อนคลาคล้ายคล้าย” “โบกหาง”  
“เลี้ยวตลอด” สื่ออาการเคลื่อนไหวไปมาอย่างสวยงามของปลาชนิดต่างๆ คำว่า “ผุดพ่นฟองน้ำ”  
“ดำจร” “วนเวียน” “เลี้ยวลัดฉวัดเฉวียน” สื่อความเคลื่อนไหวและความมีชีวิตชีวาของปลาชนิด  
ต่าง ๆ เหล่านี้ได้เป็นอย่างดี

อย่างไรก็ตาม ในตอนท้ายของบทพรรณนา สุนทรภู่ให้ภาพความรู้สึกที่ตัดกันหรือขัดแย้งกับ  
ความรู้สึกรื่นรมย์ในช่วงแรก โดยพรรณนาความกว้างใหญ่ของทะเลที่เว้งว่างสุดสลายตา ทำให้คนที่อยู่  
กลางท้องทะเลมีความรู้สึกอ้างว้างและหวาดหวั่นต่อภัยอันตรายที่อาจเกิดขึ้นได้ตลอดเวลา ความรู้สึกนี้  
ทวีขึ้นเมื่อดำมิดมากยิ่งขึ้น ทำให้พระอภัยมณีต้องบอกเงือกให้หาที่พักแรมเพราะไม่อยากเสี่ยงภัย  
เดินทางในเวลากลางคืน



ในตอนนี้มีการเล่นเสียงพยัญชนะที่ท้ายวรรคกลอน เช่น “ถล่มทลาย” “เสลือกสลน” “ถีบถอน” “นักหนา” “”ผายผัน” “แห่งหน” “หลอนหลอก” และมีการใช้ภาพพจน์อยู่มากทำให้ได้ความรู้สึกหรือเห็นภาพที่ชัดเจน นอกจากนี้มีการใช้คำเลียนเสียงธรรมชาติต่างๆ เช่น “เสียงโครมคราม” “ผางผาง” หรือใช้คำให้ภาพ เช่น “พรางสะบัดโบกหางไปกลางคลื่น” และ “ออกกลางชลโบกหางผางผางไป” ซึ่งให้ภาพของการวาดหางไปในท้องทะเลอย่างสวยงามและการว่ายน้ำอย่างเร่รีบของเงือกได้อย่างชัดเจน

ด้วยข้อดีเด่นต่าง ๆ ดังได้กล่าวมานี้ ผู้อ่านผู้ฟังนิทานคำกลอนเรื่องพระอภัยมณี จึงนิยมอ่านนิยมนิยมนฟังสืบต่อกันมาตราบทุกวันนี้ ด้วยเหตุนี้สมเด็จพระเจ้าบรมวงศ์เธอ กรมพระยาดำรงราชานุภาพจึงทรงยกย่องเรื่องพระอภัยมณีของสุนทรภู่ว่า “เป็นหนังสือเรื่องยาวแต่งดี ทั้งกลอนทั้งความคิดที่ผูกเรื่อง”

จากหนังสือวรรณคดีวิจักษ์ ชั้นมัธยมศึกษาปีที่ ๓ หน้า ๔๘ - ๕๕



ใบงาน  
“ตอบโต้ให้เลย”

ชื่อ.....นามสกุล.....ชั้น.....

คำชี้แจง ให้นักเรียนตอบคำถามต่อไปนี้

๑. สินสมุทร มีลักษณะรูปร่างหน้าตาเป็นอย่างไร

.....  
.....  
.....

๒. นักเรียนคิดว่า พระอภัยมณี มีคุณธรรมใดที่โดดเด่นมากที่สุด

.....  
.....  
.....

๓. “ดูรูปร่างอย่างเปรตสมเพชใจ ช่างกระไรราศีไม่มีงาม” จากข้อความข้างต้นใครพูดถึงใคร

.....  
.....  
.....

๔. เพราะเหตุใดเมื่อ สินสมุทร เห็นร่างจริงของแม่จิ้งหวาดกลัวอย่างมาก

.....  
.....  
.....

๕. อะไรเป็นหลักฐานชิ้นสำคัญที่ทำให้ นางผีเสื้อสมุทร รู้ว่า พระอภัยมณี ได้หนีไปแล้ว

.....  
.....  
.....



๕. อะไรเป็นหลักฐานชิ้นสำคัญที่ทำให้นางผีเสื้อสมุทรรู้ว่าพระอภัยมณีได้หนีไปแล้ว

.....  
.....  
.....

๖. เจือกเฒ่าสองนิ้วเมียมีคุณธรรมที่น่ายกย่องในเรื่องใด

.....  
.....  
.....

๗. ใครเป็นคนช่วยเหลือพระอภัยมณีและเจือกสาวให้รอดพ้นจากนางผีเสื้อ

.....  
.....  
.....

๘. เหตุการณ์ตอนใดที่แสดงให้เห็นถึงความมีสติปัญญาของเจือกเฒ่า ยกตัวอย่างมา ๑ ตอน

.....  
.....  
.....

๙. พระฤาษีแห่งเกาะแก้วพิสดารทำอะไรนางผีเสื้อสมุทรจึงหนีไป

.....  
.....  
.....

๑๐. เพราะเหตุใดพระฤาษีจึงโกรธนางผีเสื้อสมุทร

.....  
.....  
.....



นิทานคำกลอนเรื่องพระอภัยมณี  
ตอนพระอภัยมณีหนีนางผีเสื้อสมุทร



จะกล่าวกลับจับความไปตามเรื่อง  
องค์อภัยมณีศรีโสภณ  
กับด้วยนางอสุรีนิรมิต  
ต้องรักใคร่ไปตามยามกันดาร  
ไม่คลาดเคลื่อนเหมือนองค์พระทรงเดช  
ทรงกำลังดังพระยาชวาพลาย  
พระบิตุรงค์ทรงศักดิ์ก็รักใคร่  
เฝ้าเลี้ยงลูกผูกเปลแล้วห่มผ้า  
จึงให้นามตามอย่างช่างมนุษย์  
อำมรงค์ทรงมาค่าบุรี  
เจียรระบาทคาคองคี่ก็ทรงเปลื้อง  
สอนให้เจ้าเป่าปี่มีวิชา  
วันหนึ่งนางอสุรีผีเสื้อน้ำ  
จับกระโทโลมากุมภาพาล  
ฝ่ายกุมารสินสมุทรสุดสวาท  
ความรักพ่อยิ่งกว่าแม่มาแต่ไร  
เห็นทรงธรรม์บรรทมสนิทินิ่ง  
โลดล่ำฟองลงเชิงละเลิงมา  
หนักหรือเบาเยาว์อยู่ไม่รู้จัก  
เห็นหาดทรายพรายงามเป็นเงินราง  
ไม่เคยเห็นเป็นน้ำสนุกสนาน  
ออกวิ่งเต้นเล่นทรายสบายองค์  
ด้วยหน่อนาถชาติเชื้อผีเสื้อสมุทร  
ยิ่งถูกน้ำกำลังยิ่งเกรียงไกร  
ระลอกซัดพลัดเข้าในปากฉลาม  
เห็นฝูงเงือกเกลือกกลิ้งมากกลางชล

ถึงบาทเปื้องปรเมศพระเชษฐา  
ตกยากอยู่คูหามาช้านาน  
เป็นคู่ชิดเชยชมสมสมาน  
จนนางมารมีบุตรบุรุษชาย  
แต่ดวงเนตรแดงดูดังสุริย์ฉาย  
มีเขี้ยวคล้ายขนนี้มีศักดา  
ด้วยเนื้อไขมิได้คิดริษยา  
จนใหญ่กล้าอายุได้แปดปี  
ชื่อสินสมุทรกุมารชาญชัยศรี  
พระภูมิถอดผูกให้ลูกยา  
ให้เป็นเครื่องนุ่งห่มโอรสา  
เพลงศาสตราสารพัดหัดชำนาญ  
ออกจากถ้ำเที่ยวหาภักษาหาร  
กินสำราญรื่นเริงบันเทิงใจ  
ไม่ห่างบาทบิดาอัชฌาสัย  
ด้วยมิได้ขู่เข็ญเช่นมารดา  
หนีไปวิ่งเล่นอยู่ในคูหา  
เห็นแผ่นผาพิงผนังปิดหนทาง  
เข้าลองผลัดด้วยกำลังก็พังผาง  
ทะเลกว้างข้างขวาล้วนป่าดง  
พระกุมารเพลินจิตพิศวง  
แล้วโดดลงเล่นมหาชลาลัย  
ดำไม่ผูกเลยทั้งวันก็ลื่นได้  
เที่ยวเลี้ยวไล่ซิปลาในสาชล  
ลอดออกตามซีกเหงือกเสือกสลด  
คิดว่าคนมีหางเหมือนอย่างปลา



ครั้นถามไถ่ไม่พูดก็โผนจับ  
ครั้นจับได้ให้ระแวงแคลงวิญญาณ์  
นุคกระชากลากทางขึ้นกลางหาด  
จะเอาไปให้พระบิดา  
ถึงหุบห้องร้องบอกบิดุเรศ  
เห็นลูกลากเงือกน้ำแต่ลำพัง  
เมื่อก็เห็นเล่นอยู่ในคูหา  
พระลูกเล่าตามจริงทุกสิ่งไป  
แม่นแม่เจ้าเขารู้ว่าแรงนัก  
จะโกรธเกรี้ยวเคี้ยวเล่นเป็นธูลี  
          สินสมุทรกุมารชาญฉลาด  
จึงทูลถามความจริงด้วยกริ่งใจ  
          พระฟังคำน้ำเนตรลงพรากพราก  
แกลงเล่าลู่กยาสารพัน  
แม่ของเจ้าเขาเป็นเชื้อผีเสื้อสมุทร  
จึงกำเนิดเกิดกายสายสุดใจ  
ไปเปิดประตูคูหาถ้าเขาเห็น  
แม่นสินสมุทรสุดสวาทพอคลาดแคล้ว  
พระโอรสรู้แจ้งไม่แคลงจิต  
ด้วยแม่กลับอัปลักษณ์เป็นยักษ์ร้าย  
ฝ่ายเงือกน้ำนอนกลิ้งนั่งสดับ  
รู้ภาษามนุษย์แนในใจ  
ค่อยเขี่ยอ่อนเลื่อนลูกขึ้นทั้งเจ็บ  
พระผ่านเกล้าเจ้าฟ้าในธาตรี  
พระราชบุตรนุคลากลำบากเหลือ  
ทั้งลูกเต้าเผ่าพงศ์ก็พลัดพราย  
พระองค์เล่าเขาก็พาเอามาไว้  
ขอพระองค์จงโปรดแก้โทษทัณฑ์  
ซึ่งปากถ้าทำลายลงเสียหมด  
ข้าเห็นอย่างนางมารจะนานมา  
หนึ่งพวกพ้องของข้าคณาญาติ  
แม่นประสงค์สิ่งไรในนที

ตูกลอกกลับกลางน้ำปล้ำมัจฉา  
เช่นนี้ปลาหรืออะไรจะใคร่รู้  
แลประหลาดลักษณะมีตาหู  
แล้วลากสู่เข้าในถ้ำด้วยกำลัง  
พระลิมเนตรเหลียวหาทั้งหน้าหลัง  
จากบัลลังก์มาห้ามแล้วถามไป  
เงือกนี้เจ้าเอามาแต่ข้างไหน  
พระตกใจจึงว่าด้วยปราณี  
กลัวจะลักลอบพาบิดาหนี  
ไม่พอที่ชีวิตจะบรรลีย์  
ฟังพระบาทพิตรุงศ์ให้สงสัย  
เหตุไฉนจึงจะเป็นไปเช่นนั้น  
คิดถึงยากยามวิโยคยงโศกศัลย์  
จนพากันมาบรรทมที่ร่มไทร  
ขึ้นไปนุดฉวยบิดาลงมาได้  
จนเจ้าได้แปดปีเข้านี้แล้ว  
ตายหรือเป็นว่าไม่ถูกเลยลูกแก้ว  
ไม่รอดแล้วพิตรุงศ์ก็คงตาย  
รำคาญคิดเสียใจมีใคร่หาย  
ก็พุ่มพวยชลนาโศกาลัย  
กิตติศัพท์สองแจ้งแกลงไซ  
จะกราบไหว้วอนว่าให้ปราณี  
ยังมีนเห็นบ่นอมประณตบาศรี  
ข้าขอชีวิตไว้อย่าให้ตาย  
ตั้งหนึ่งเนื่อนี้จะแยกแตกสลาย  
ยังแต่กายเกือบจะคืนสิ้นชีวิต  
เศร้ายพระทัยทุกข์ตรอมเหมือนหม่อมฉัน  
ช่วยผ่อนผันให้ตลอดรอดชีวา  
ให้โอรสยกตั้งบังคูหา  
จะอาสาเกลี้ยทรายเสียให้ดี  
ขอรองบาทบงกชบาศรี  
ที่สิ่งมีจะเอามาสารพัน



พระฟังเงือกพูดได้ให้สงสาร  
รู้เจรจาสารพัตน์อัสจรรย์  
เราตรองตริกนิกจะหนีนางผีเสื้อ  
ท่านเจนทางกลางทะเลคะเนใจ  
ฝ่ายเงือกน้ำคำนบอภิวาท  
อันน้ำนี้มีนามตามบุราณ  
เป็นเขตแคว้นแดนที่นางผีเสื้อ  
ข้างทิศใต้ไปจนเกาะแก้วมัจฉา  
ไปกลางย่านบ้านเรือนหามีไม่  
แต่สำเภานางเกาะเมืองลังกา  
ถ้าเสียเรือเหลือคนแล้วนางเงือก  
เหมือนพวกพ้องของข้ารู้พาที  
อายุข้าห้าร้อยแปดสิบเศษ  
แม่นจะหนีผีเสื้อด้วยแรงรุทร  
แต่โยคีมีมนตร์อยู่ตนหนึ่ง  
อยู่เกาะแก้วพิสดารสำราญใจ  
พวกเรือแตกแยกฝรั่งแลอังกฤษ  
ด้วยโยคีมีมนตร์ดลวิชา  
แม่นพระองค์ทรงฤทธิ์จะคิดหนี  
เพื่อสำเภาเขาซัดพลัดเข้าไป  
แต่ทางไกลไม่น้อยถึงร้อยโยชน์  
กลางคองศาสารพัดจะซัดเคื่อง  
แม้อำลางดังข้าจะพาหนี  
อสุรีมีกำลังดังปลาวาฬ  
ถ้าแก้ไขให้นางไปค้ำงป่า  
จะอาสาพาไปมิได้กลัว  
แต่พระองค์ทรงคิดให้รอบคอบ  
จึงโปรดใช้ให้องค์พระลูกชาย  
พระแจ้งความตามคำเงือกน้ำเล่า  
จึงว่าพี่มีคุณน้องสักครั้ง  
ซึ่งลูกรักหักหาญให้ท่านโกรธ  
ช่วยไปปิดปากถ้าที่สำคัญ

จึงว่าท่านคิดนี้ดีชยัน  
อยู่พูดกันอีกสักหน่อยจึงค่อยไป  
แต่ได้เหนือไม่รู้แห่งตำแหน่งไหน  
ทำอะไรจึงจะพ้นทนต์รามา  
ข้าพระบาททราบสิ้นทุกถิ่นฐาน  
อโนมานเคียงกันสี่พันตร  
ข้างฝ่ายเหนือถึงมหิงษะสิงขร  
หนทางจรเจ็ดเดือนไม่เคยคลื่อนคล  
สมุทรไทซึ่งซีกลึงก์หนา  
เขาแล่นมามีบั้งอยู่กลางปี  
ขึ้นมาเลือกเอาไปชมประสมศรี  
ด้วยเดิมที่ปู่ย่าเป็นมานุษย์  
จึงแจ้งเหตุแถวทางกลางสมุทร  
เห็นไม่สุดสิ้นแดนด้วยแสนไกล  
อายุถึงพันเศษถือเพทไสย  
กินลูกไม้เผือกมันเป็นพรรณผลา  
ขึ้นเป็นศิษย์อยู่สำนักนั้นหนักหนา  
ปราบบรรดาภูตพรายไม่กรายไป  
ถึงโยคีเข้าสำนักไม่ตักษัย  
ก็จะได้โดยสารไปบ้านเมือง  
ล้วนเขาโขดคีรีรัตนขันดเนื่อง  
จงทราบเบื่องบงกชบทมालย์  
เจ็ดราตรีเจียวจึงจะถึงสถาน  
ตามประมาณสามวันจะทันตัว  
ได้ลวงหน้าไปเสียบ้างจะยังชั่ว  
ชีวิตตัวบรรลัยไม่เสียตาย  
ถ้าเห็นชอบท่วงที่จะหนีหาย  
ไปหาดทรายหาข้าจะมาฟัง  
ค่อยบรรเทาทุกข์สมอารมณ์หวัง  
ให้ได้ดังถ้อยคำที่รำพัน  
จงดโทษทำคุณอย่าหุนหัน  
จวนสายณห์ยักษ์มาจะว่าเรา





จึงบัญชาว่าเจ้าสินสมุทร  
ขอสมมาตาปุ๋ยาคูเบา  
กับลูกน้อยค้อยพุงจุงเงือกน้ำ  
หวนรำลึกตรีกตรองถึงน้องชาย  
แล้วให้ลูกเล็กศิลาเข้ามาปิด  
พระกลีบมาตาเงือกเสือกลงไป  
ฝ่ายผีเสื้อเมื่อขึ้นจากฝั่งน้ำ  
เก็บลูกไม้ใส่ห่อเห็นพอการ  
เห็นหินปิดเปิดประตูคูหากว้าง  
วรพักตร์นารีศรีโสภา  
วางลูกไม้ในห่อให้ลูกผิว  
พระทรงเลือกลูกมะขางปรางมะยง  
ครั้นพลบค่ำทำรักนางยักษ์ร้าย  
ขึ้นแต่หน้าอารมณนั้นนักรมกรอม  
ไม่เห็นช่องตรองตรีกนี้กวิตก  
พระกอดลูกน้อยประทับไว้กับทรง  
ฝ่ายผีเสื้อเมื่อจะจากพรากรูกผิว  
ให้หมกมุ่นชุ่มคล้ำในน้ำใจ

ไปช่วยอุทิศลาใหญ่ขึ้นให้เขา  
ช่วยอุ้มเอาแกออกให้สบาย  
มาปากถ้ำแลเห็นนวนชลสาย  
พระพุ่มฟายชลนาด้วยอาลัย  
เห็นมิดชิดมั่นคงไม่สงสัย  
ลงที่ในวังวนชลธาร  
จะมาถ้ำเที่ยวหาพุกษาหาร  
ทั้งเปรี้ยวหวานสารพัดแล้วลัดมา  
นิมิตอย่างนางมนุษย์เสนาหา  
ลีลาม่าเข้าในห้องเห็นสององค์  
ห้องของตัวเต็มห้องไม่ต้องประสงค์  
ประธานองค์ไอรสสู้อดอม  
ประคองกายกอดแอบแนบถนอม  
แต่คิดอ่านหวานล่อมจะล่อลวง  
ทุกซีในอนั้นสักเท่าภูเขาหลวง  
ให้เหงาง่วงงีบหลับระงับไป  
แต่พลิกตัวกลับกลับไม่หลับไหล  
จนเสียงไก่แก้วขันสนั่นเนิน

(ยังมีเนื้อหาดู)

พระสุนทรโวหาร (ภู่)

จากหนังสือเรียน รายวิชาพื้นฐาน ภาษาไทย วรรณคดีวิจักษ์  
ชั้นมัธยมศึกษาปีที่ ๓ หน้า ๕๖ - ๕๙



## คำอธิบายศัพท์และข้อความ

กระโจมโจน	โถมและพุ่งเข้าใส่เต็มกำลัง
กลั่น	ในที่นี้หมายความว่า กลั่นหายใจ
กาก	สิ่งที่เหลือเมื่อคั้นหรือคัดเอาส่วนดีออกไปแล้ว “ <i>รูปก็กาก</i> ” มีความหมายว่า รูปร่างไม่เหลือสิ่งดีไว้เลย
กิจกรรม	งานที่รวมกำลังไพร่พลของแผ่นดินตามลักษณะปกครองสมัยโบราณ เพื่อประโยชน์ในเวลาเกิดศึกสงครามจะได้เรียกระดมคนได้ทันทั่วทั้งที่ ในที่นี้พระฤาษีแห่งเกาะแก้วพิสดารตอบโต้นางผีเสื้อสมุทรที่กล่าวหาว่าพระฤาษีทำผิด “ <i>กิจกรรม</i> ” คือช่องสุมผู้คนไว้บนเกาะ
เกียน	เป็นคำภาษาเขมร แปลว่า ช่างๆ ไกล่เคียง ในความว่า “ <i>เหมือนเล่นไล่ตามละเมาะทุกเกาะเกียน</i> ”
ขุนไศล	ภูเขาใหญ่
คล้ายคล้าย	เคลื่อนไหวไปเรื่อย ๆ
เจ้าฟ้าในชาติรี	เจ้าแผ่นดิน ในที่นี้หมายถึง พระอภัยมณี
เฉโก	ฉลาดแกมโกง ไม่ตรงไปตรงมา
ชักหลัง	ถอยหลังหนี
ชีวัง	แผลงมาจากคำว่า “ชีวา” เพื่อให้สัมผัสกับคำว่า “หลัง”
ช่อง	แหล่งมั่วสุมหรือชุมนุมกันอย่างลับๆ ในความว่า “ <i>มาตั้งช่องศีลจะมีอยู่ที่ไหน</i> ”
ซึ่งซึก	เป็นคำซ้อน หมายถึง ลึกมาก
ตรีชา	ตำหนิ กล่าวโทษ
ตะโกรง	ทะเลอหะยาน อยากรได้ เต็มไปด้วยความอยาก ตะกลาม
ตัดชัย	คือ ตักชัย มาจากคำเต็มว่า ชีวิตตักชัย หมายถึง การสิ้นชีวิต สุนทรภู่ตัดแปลงคำนี้เป็น ตัดชัย เพื่อให้สัมผัสกับคำว่า “ <i>ประติพัทธ์</i> ” ในความว่า “ <i>จะรองบาทประติพัทธ์จนตัดชัย</i> ”
ถือเพทไสย	ถือไสยเวท คือ เชี่ยวชาญเรื่องเวทมนตร์คาถา คำว่า “ <i>เพท</i> ” ในที่นี้คือคำว่า “ <i>เวท</i> ” หมายถึง ถ้อยคำศักดิ์สิทธิ์ที่ผูกขึ้นเป็นมนตร์หรือคาถาอาคมที่สามารถใช้เพื่อให้ร้ายหรือดีได้ หรือใช้ป้องกันอันตรายต่าง ๆ ตามคติไสยศาสตร์
ทะมีน	มีลักษณะสูงใหญ่และดำมืดอย่างน่ากลัว เป็นคำเดียวกันกับคำว่า “ <i>ทะมีน</i> ” มักใช้คู่กับคำว่า “ <i>ดำ</i> ” เป็น “ <i>ดำทะมีน</i> ”



ทำไขหู	ทำเป็นว่าไม่ได้ยิน
ทำรัก	ทำเป็นรักใคร่ คือ พระอภัยมณีแกล้งทำเป็นรักใคร่ นางผีเสื้อสมุทร
อำมรงค์ทรงมาค่าบุรี	แหวนที่พระอภัยมณีสวมนิ้วมีค่าควรเมือง หมายความว่า มีค่ามากคู่ควรกับเมือง
นางมารจะนานมา	อีกนานกว่านางผีเสื้อสมุทรจะกลับมา
บัลลังก์	ในที่นี้หมายถึง แทนหินที่ใช้เป็นที่นั่งหรือที่นอน
บากบัน	ในที่นี้หมายถึง ตัดรอน ในความว่า “ <i>ประทานโทษโปรดเลี้ยงแต่เพียงนั้น อย่าบากบันความรักน้องนักเลย</i> ” บ่ายเบี่ยง ในที่นี้หมายถึง เวลาบ่ายคล้อย
ปราย	ชัด หวาน สาดให้กระจายออกไป
ปล้ำ	สู้ ต่อสู้ “ <i>ปล้ำมัจฉา</i> ” มีความหมายว่า สู้กับปลา ในที่นี้หมายถึง สู้กับเงือก
เปราะ	ใช้ในคำว่า “ <i>ปากเปราะ</i> ” หมายถึง พูดว่าคนง่าย ๆ โดย ไม่ยั้งคิดหรือไตร่ตรอง ในความว่า “ <i>รูปก็กากปากก็เปราะ ไม่เหมาะเหม็ง</i> ”
ผืนด	ปิดแน่น
พะเนิน	ค่อนข้างขนาดใหญ่ที่ใช้สำหรับตีเหล็กหรือทุบหิน เป็นต้น
พิชฐาน	มีความหมายอย่างเดียวกันกับคำว่า “ <i>อธิษฐาน</i> ” คือ ขอร้องต่อสิ่งศักดิ์สิทธิ์เพื่อช่วยบันดาลให้ตนประสบ ผลสำเร็จในสิ่งที่มุ่งหวัง
เพลงศาสตร์	คือ เพลงคีตตรา หมายความว่า เพลงอาวุธ
ภูเขาหลวง	ภูเขาใหญ่
มะขาง	ชื่อไม้ผลชนิดหนึ่ง ผลขนาดมหากติบ สีเขียว มียางมาก รสหวานเย็น
มานุษย์	มาจากคำว่า “ <i>มนุษย์</i> ” ในที่นี้ยึดเสียงสระอะเป็นสระอา เพราะต้องการให้สัมผัสกับคำว่า “ <i>ย่า</i> ” ในความว่า “ <i>ด้วยเดิมที่ปู่ย่าเป็นมนุษย์</i> ”
ยักคอกทำท้อแท้	เอียงคอกขบและทำท่าไม่มีแรง เป็นคำที่นางผีเสื้อสมุทรว่า นางเงือก ว่าทำท่าอ่อนพระอภัยมณี



ยุกุนธร

คือ ยุกุนธร เป็นภูเขา ๑ ใน ๗ ของเทือกเขาสัตถัณฑ์หรือ สัตตบริภัณฑ์ ที่ล้อมรอบเขาพระสุเมรุอยู่เป็นชั้น ๆ รวม ๗ ชั้น ได้แก่

๑. ยุกุนธรหรือยุกุนธร
๒. อีสินธร
๓. กรวิก
๔. สุทัสนะ
๕. เนมินธร
๖. วินันตกะ
๗. อัศกัณ

เขายุกุนธรอยู่ใกล้เขาพระสุเมรุมากที่สุด และมีความสูงเป็น ครึ่งหนึ่งของเขาพระสุเมรุ เขาพระสุเมรุ ๘๒,๐๐๐ โยชน์ เท่านั้น

ระลอก

คลื่น

แรงรุทร

เรี่ยวแรงอันน่ากลัว คำว่า “รุทร” แปลว่า น่ากลัวยิ่ง

ละเมาะ

พุ่มไม้

ลักษณะ

มาจากคำว่า “ลักษณะ” ในที่นี้สุนทรภู่ต้องการให้สัมผัสกับ คำว่า “ตา” จึงยึดเสียงสระอะเป็นสระอา ในความว่า “แลประหลาดลักษณามีตาหุ” ลอยอ่อน ในที่นี้มีความหมายว่า ลุยน้ำหรือเดินท่องน้ำจันไม่มีแรง

ลูกไม้

เป็นคำที่คนโบราณใช้ในความหมายว่าผลไม้ ปัจจุบันพบใน คำว่า “สัมผัสลูกไม้”

เล็กศิลา

ยกหินขึ้น

โว้ว

พูดหาเรื่อง พูดจาเหลวไหล

สมุทรไท

ท้องทะเลอันกว้างใหญ่

สาชล

คือคำว่า “สาชล” มีความหมายว่า สายน้ำ สุนทรภู่ชอบใช้ คำว่า “สาชล” ในความหมายนี้ และมีปรากฏในวรรณคดีที่ สุนทรภู่แต่งแทบทุกเรื่อง

สำนัก

เป็นคำภาษาเขมร แปลว่า พัก อยู่

หนีเขาใช้

เป็นถ้อยคำที่นางผีเสื้อสมุทรกล่าวหาพระฤาษีแห่งเกาะ แก้วพิสดารว่าบวชเพื่อหนีการถูกเกณฑ์เข้าทำงานในสมัยนั้น ชายฉกรรจ์ทุกคนจะถูกเกณฑ์เข้าทำงานให้แก่บ้านเมือง ถ้า

หุบห้อง



เห่  
แห่งนุสนธิ์  
อย่าสูญเสีย

กล่อม  
สถานที่ที่จะติดตาม ในความว่า “ถึงม้วยมอดมิให้แจ้งแห่ง  
นุสนธิ์” โหยกเหยกไม่อยู่กับร่องกับรอย ไม่แน่นอน  
อย่าแล้งน้ำใจ

จากหนังสือวรรณคดีวิจักษ์ ชั้นมัธยมศึกษาปีที่ ๓ หน้า ๗๓ - ๗๖





นิทานคำกลอนเรื่องพระอภัยมณี  
ตอนพระอภัยมณีหนีนางผีเสื้อสมุทร



จะกล่าวกลับจับความไปตามเรื่อง  
องค์อภัยมณีศรีโสภณ  
กับด้วยนางอสุรีนิรมิต  
ต้องรักใคร่ไปตามยามกันดาร  
ไม่คลาดเคลื่อนเหมือนองค์พระทรงเดช  
ทรงกำลังดังพระยาชวาพลาย  
พระบิตุรงค์ทรงศักดิ์ก็รักใคร่  
เฝ้าเลี้ยงลูกผูกเปลแล้วห่มผ้า  
จึงให้นามตามอย่างช่างมนุษย์  
อำมรงค์ทรงมาค่าบุรี  
เจียรระบาดคาคองคี่ก็ทรงเปลื้อง  
สอนให้เจ้าเป่าปี่มีวิชา  
วันหนึ่งนางอสุรีผีเสื้อน้ำ  
จับกระโห้โหลมากุมภาพาล  
ฝ่ายกุมารสินสมุทรสุดสวาท  
ความรักพ่อยิ่งกว่าแม่มาแต่ไร  
เห็นทรงธรรม์บรรทมสนิทินิ่ง  
โหลดล่ำฟองลงเชิงละเลิงมา  
หนักหรือเบาเยาว์อยู่ไม่รู้จัก  
เห็นหาดทรายพรายงามเป็นเงินราง  
ไม่เคยเห็นเป็นน้ำสนุกสนาน  
ออกวิ่งเต้นเล่นทรายสบายองค์  
ด้วยหน่อนาถชาติเชื้อผีเสื้อสมุทร  
ยิ่งถูกน้ำกำลังยิ่งเกรียงไกร  
ระลอกซัดพลัดเข้าในปากฉลาม  
เห็นฝูงเงือกเกลือกกลิ้งมากกลางชล

ถึงบาทเปื้องปรเมศพระเชษฐา  
ตกยากอยู่คูหามาช้านาน  
เป็นคู่ชิดเชยชมสมสมาน  
จนนางมารมีบุตรบุรุษชาย  
แต่ดวงเนตรแดงดูดังสุริย์ฉาย  
มีเขี้ยวคล้ายขนนี้มีศักดา  
ด้วยเนื้อไขมิได้คิดริษยา  
จนใหญ่กล้าอายุได้แปดปี  
ชื่อสินสมุทรกุมารชาญชัยศรี  
พระภูมิถอดผูกให้ลูกยา  
ให้เป็นเครื่องนุ่งห่มโอรสา  
เพลงศาสตราสารพัดหัดชำนาญ  
ออกจากถ้ำเที่ยวหาภักษาหาร  
กินสำราญรื่นเริงบันเทิงใจ  
ไม่ห่างบาทบิดาอัชฌาสัย  
ด้วยมิได้ชุ่มเขี้ยวเช่นมารดา  
หนีไปวิ่งเล่นอยู่ในคูหา  
เห็นแผ่นผาพิงผนังปิดหนทาง  
เข้าลองผลัดด้วยกำลังก็พังผาง  
ทะเลกว้างข้างขวาล้วนป่าดง  
พระกุมารเพลินจิตพิศวง  
แล้วโดดลงเล่นมหาชลาลัย  
ดำไม่ผูกเลยทั้งวันก็ลื่นได้  
เที่ยวเลี้ยวไล่ซิปลาในสาชล  
ลอดออกตามซีกเหวี่ยงเสือกสลน  
คิดว่าคนมีหางเหมือนอย่างปลา



ครั้นถามไถ่ไม่พูดก็โผนจับ  
ครั้นจับได้ให้ระแวงแคลงวิญญาณ์  
นุคกระชากลากทางขึ้นกลางหาด  
จะเอาไปให้พระบิดา  
ถึงหุบห้องร้องบอกบิดุเรศ  
เห็นลูกลากเงือกน้ำแต่ลำพัง  
เมื่อก็เห็นเล่นอยู่ในคูหา  
พระลูกเล่าตามจริงทุกสิ่งไป  
แม่นแม่เจ้าเขารู้ว่าแรงนัก  
จะโกรธเกรี้ยวเคี้ยวเล่นเป็นธูลี  
          สินสมุทรกุมารชาญฉลาด  
จึงทูลถามความจริงด้วยกริ่งใจ  
          พระฟังคำน้ำเนตรลงพรากพราก  
แกลงเล่าลู่กยาสารพัน  
แม่ของเจ้าเขาเป็นเชื้อผีเสื้อสมุทร  
จึงกำเนิดเกิดกายสายสุดใจ  
ไปเปิดประตูหาถ้าเขาเห็น  
แม่นสินสมุทรสุดสวาทพอคลาดแคล้ว  
พระโอรสรู้แจ้งไม่แคลงจิต  
ด้วยแม่กลับอัปลักษณ์เป็นยักษ์ร้าย  
ฝ่ายเงือกน้ำนอนกลิ้งนั่งสดับ  
รู้ภาษามนุษย์แนในใจ  
ค่อยเขยอ่อนเลื้อนลูกขึ้นทั้งเจ็บ  
พระผ่านเกล้าเจ้าฟ้าในธาตรี  
พระราชบุตรนุคลากลำบากเหลือ  
ทั้งลูกเต่าเผ่าพงศ์ก็พลัดพราย  
พระองค์เล่าเขาก็พาเอามาไว้  
ขอพระองค์จงโปรดแก้โทษทัณฑ์  
ซึ่งปากถ้าทำลายลงเสียหมด  
ข้าเห็นอย่างนางมารจะนานมา  
หนึ่งพวกพ้องของข้าคณาญาติ  
แม่นประสงค์สิ่งไรในนที

ตูกลอกกลับกลางน้ำปล้ำมัจฉา  
เช่นนี้ปลาหรืออะไรจะใคร่รู้  
แลประหลาดลักษณะมีตาหู  
แล้วลากสู่เข้าในถ้ำด้วยกำลัง  
พระลิมเนตรเหลียวหาทั้งหน้าหลัง  
จากบัลลังก์มาห้ามแล้วถามไป  
เงือกนี้เจ้าเอามาแต่ข้างไหน  
พระตกใจจึงว่าด้วยปรานี  
กลัวจะลักลอบพาบิดาหนี  
ไม่พอที่ชีวิตจะบรรลีย์  
ฟังพระบาทพิตรุงศ์ให้สงสัย  
เหตุไฉนจึงจะเป็นไปเช่นนั้น  
คิดถึงยากยามวิโยคยงโศกศัลย์  
จนพากันมาบรรทมที่ร่มไทร  
ขึ้นไปนุดฉวยบิดาลงมาได้  
จนเจ้าได้แปดปีเข้านี้แล้ว  
ตายหรือเป็นว่าไม่ถูกเลยลูกแก้ว  
ไม่รอดแล้วพิตรุงศ์ก็คงตาย  
รำคาญคิดเสียใจมีใคร่หาย  
ก็พุ่มพวยชลนาโศกาลัย  
กิตติศัพท์สองแจ้งแกลงไซ  
จะกราบไหว้วอนว่าให้ปรานี  
ยังมีนเห็นบ่นอมประณตบาศรี  
ข้าขอชีวิตไว้อย่าให้ตาย  
ตั้งหนึ่งเนื่อนี้จะแยกแตกสลาย  
ยังแต่กายเกือบจะคืนสิ้นชีวิต  
เศร้ายพระทัยทุกข์ตรอมเหมือนหม่อมฉัน  
ช่วยผ่อนผันให้ตลอดรอดชีวา  
ให้โอรสยกตั้งบังคูหา  
จะอาสาเกลี้ยทราญเสียให้ดี  
ขอรองบาทบงกชบาศรี  
ที่สิ่งมีจะเอามาสารพัน





พระฟังเงือกพูดได้ให้สงสาร  
รู้เจรจาสารพัตน์อัสจรรย์  
เราตรองตริกนิกจะหนีนางผีเสื้อ  
ท่านเจนทางกลางทะเลคะเนใจ  
ฝ่ายเงือกน้ำคำนบอภิวาท  
อันน้ำนี้มีนามตามบุราณ  
เป็นเขตแคว้นแดนที่นางผีเสื้อ  
ข้างทิศใต้ไปจนเกาะแก้วมัจกร  
ไปกลางย่านบ้านเรือนหามีไม่  
แต่สำเภานางเกาะเมืองลังกา  
ถ้าเสียเรือเหลือคนแล้วนางเงือก  
เหมือนพวกพ้องของข้ารู้พาที  
อายุข้าห้าร้อยแปดสิบเศษ  
แม่นจะหนีผีเสื้อด้วยแรงรุทร  
แต่โยคีมีมนตร์อยู่ตนหนึ่ง  
อยู่เกาะแก้วพิสดารสำราญใจ  
พวกเรือแตกแยกฝรั่งแลอังกฤษ  
ด้วยโยคีมีมนตร์ดลวิชา  
แม่นพระองค์ทรงฤทธิ์จะคิดหนี  
เพื่อสำเภาเขาซัดพลัดเข้าไป  
แต่ทางไกลไม่น้อยถึงร้อยโยชน์  
กลางคองศาสารพัดจะซัดเคื่อง  
แม้กำลังดั่งข้าจะพาหนี  
อสุรีมีกำลังดั่งปลาวาฬ  
ถ้าแก้ไขให้นางไปค้ำงป่า  
จะอาสาพาไปมิได้กลัว  
แต่พระองค์ทรงคิดให้รอบคอบ  
จึงโปรดใช้ให้องค์พระลูกชาย  
พระแจ้งความตามคำเงือกน้ำเล่า  
จึงว่าพี่มีคุณน้องสักครั้ง  
ซึ่งลูกรักหักหาญให้ท่านโกรธ  
ช่วยไปปิดปากถ้าที่สำคัญ

จึงว่าท่านคิดนี้ดีชยัน  
อยู่พูดกันอีกสักหน่อยจึงค่อยไป  
แต่ได้เหนือไม่รู้แห่งตำแหน่งไหน  
ทำอะไรจึงจะพ้นทนต์รามา  
ข้าพระบาททราบสิ้นทุกถิ่นฐาน  
อโนมานเคียงกันสี่พันตร  
ข้างฝ่ายเหนือถึงมหิงษะสิงขร  
หนทางจรเจ็ดเดือนไม่เคยคลื่อนคล  
สมุทรไทซึ่งซีกลึงก์หนา  
เขาแล่นมามีบั้งอยู่กลางปี  
ขึ้นมาเลือกเอาไปชมประสมศรี  
ด้วยเดิมที่ปู่ย่าเป็นมานุษย์  
จึงแจ้งเหตุแถวทางกลางสมุทร  
เห็นไม่สุดสิ้นแดนด้วยแสนไกล  
อายุถึงพันเศษถือเพทไสย  
กินลูกไม้เผือกมันเป็นพรรณผลา  
ขึ้นเป็นศิษย์อยู่สำนักนั้นหนักหนา  
ปราบบรรดาภูตพรายไม่กรายไป  
ถึงโยคีเข้าสำนักไม่ตักษัย  
ก็จะได้โดยสารไปบ้านเมือง  
ล้วนเขาโขดคีรีรัตนขันดเนื่อง  
จงทราบเบื่องบงกชบทมालย์  
เจ็ดราตรีเจียวจึงจะถึงสถาน  
ตามประมาณสามวันจะทันตัว  
ได้ลวงหน้าไปเสียบ้างจะยังชั่ว  
ชีวิตตัวบรรลัยไม่เสียตาย  
ถ้าเห็นชอบท่วงที่จะหนีหาย  
ไปหาดทรายหาข้าจะมาฟัง  
ค่อยบรรเทาทุกข์สมอารมณ์หวัง  
ให้ได้ดั่งถ้อยคำที่รำพัน  
จงดโทษทำคุณอย่าหุนหัน  
จวนสายณย์ยักษ์มาจะว่าเรา



จึงบัญชาว่าเจ้าสินสมุทร  
ขอสมมาตาปุ๋ยาคูเบา  
กับลูกน้อยค้อยพุงจุงเงือกน้ำ  
หวนรำลึกตรีกตรองถึงน้องชาย  
แล้วให้ลูกเล็กศิลาเข้ามาปิด  
พระกลีบมาตาเงือกเสือกลงไป  
ฝ่ายผีเสื้อเมื่อขึ้นจากฝั่งน้ำ  
เก็บลูกไม้ใส่ห่อเห็นพอการ  
เห็นหินปิดเปิดประตูคูหากว้าง  
วรพักตร์นารีศรีโสภา  
วางลูกไม้ในห่อให้ลูกผิว  
พระทรงเลือกลูกมะขางปรางมะยง  
ครั้นพลบค่ำทำรักนางยักษ์ร้าย  
ขึ้นแต่หน้าอารมณนั้นนักรมกรอม  
ไม่เห็นช่องตรองตรีกนี้กวิตก  
พระกอดลูกน้อยประทับไว้กับทรง  
ฝ่ายผีเสื้อเมื่อจะจากพรากรูกผิว  
ให้หมกมุ่นชุ่มคล้ำในน้ำใจ

ไปช่วยอุทิศลาใหญ่ขึ้นให้เขา  
ช่วยอุ้มเอาแกออกให้สบาย  
มาปากถ้ำแลเห็นนวนชลสาย  
พระพุ่มฟายชลนาด้วยอาลัย  
เห็นมิดชิดมั่นคงไม่สงสัย  
ลงที่ในวังวนชลธาร  
จะมาถ้ำเที่ยวหาพุกษาหาร  
ทั้งเปรี้ยวหวานสารพัดแล้วลัดมา  
นิมิตอย่างนางมนุษย์เสนาหา  
ลีลาม่าเข้าในห้องเห็นสององค์  
ห้องของตัวเต็มห้องไม่ต้องประสงค์  
ประธานองค์ไอรสสู้อดอม  
ประคองกายกอดแอบแนบถนอม  
แต่คิดอ่านหวานล่อมจะล่อลวง  
ทุกซึ้นนอกนั้นสักเท่าภูเขาหลวง  
ให้เหงาง่วงงีบหลับระงับไป  
แต่พลิกตัวกลิ้งกลับไม่หลับไหล  
จนเสียงไก่แก้วขันสนั่นเนิน

(ยังมีเนื้อหาด่อ)

พระสุนทรโวหาร (ภู่)

จากหนังสือเรียน รายวิชาพื้นฐาน ภาษาไทย วรรณคดีวิจักษ์  
ชั้นมัธยมศึกษาปีที่ ๓ หน้า ๕๖ - ๕๙



ใบงาน  
“หากฉันเป็นเขา...”

ชื่อ.....นามสกุล.....ชั้น.....

คำชี้แจง ให้นักเรียนตอบคำถามต่อไปนี้

๑. หากนักเรียนเป็นสินสมุทรนักเรียนจะพาพระอภัยมณีหนีหรือไม่ เพราะเหตุใด

.....  
.....  
.....

๑. หากนักเรียนเป็นเงือกเต่านักเรียนจะให้ความช่วยเหลือสินสมุทรและพระอภัยมณีหรือไม่ เพราะเหตุใด

.....  
.....  
.....



## ใบความรู้ “การฟัง”

### ศิลปะในการฟัง

หลักของศิลปะในการฟัง มีดังนี้

๑. แสดงให้ผู้พูดรู้สึกว่าคุณฟังมีความมุ่งหมายและตั้งใจที่ฟัง
๒. สามารถโน้มน้าวให้ผู้พูดได้พูดเรื่องที่ตนถนัดที่สุด
๓. แทรกคำถามที่เหมาะสมกับโอกาส
๔. เปิดโอกาสให้ผู้พูดได้พูดอย่างเต็มที่
๕. เมื่อรู้สึกรู้ว่าผู้พูดหมดเรื่องที่จะพูด สามารถกระตุ้นให้ผู้พูดมีเรื่องที่จะพูดต่อไป

### ลักษณะของการฟังและการดูที่ดี

๑. มีมารยาทในการฟังและการดู แสดงความสนใจผ่านการตั้งคำถาม ยอมรับฟังความคิดเห็น และรู้จักควบคุมอารมณ์
๒. ตั้งเป้าหมายในการฟังและการดู และพยายามทำให้ได้ตามความมุ่งหมาย
๓. เลือกฟังและดูแต่เรื่องที่มีประโยชน์ และเลี่ยงเรื่องที่ไม่เหมาะสม โดยใช้เหตุผลแยกแยะข้อเท็จจริงและลงความเห็น
๔. รู้จักใช้ศิลปะในการฟัง
๕. บันทึกสาระสำคัญและประเด็นที่ควรซักถามเพิ่มเติม

### ความมุ่งหมายในการฟังและการดู

๑. เพื่อจับใจความสำคัญและใจความอันดีรับรอง
๒. เพื่อแยกส่วนที่เป็นข้อเท็จจริงและข้อคิดเห็น
๓. เพื่อหาเหตุผลสนับสนุนความเชื่อและความขัดแย้ง
๔. เพื่อให้ซาบซึ้งในคุณค่าต่าง ๆ เช่น คุณค่าทางวรรณคดี คติธรรม หรือสุนทรียภาพทางดนตรี
๕. เพื่อเสริมสร้างสติปัญญาและความรู้
๖. เพื่อนำมาใช้ประโยชน์ในชีวิตประจำวัน



### มารยาทในการฟังและการดู

มารยาทในการฟังและการดู คือ วิธีปฏิบัติขณะฟังหรือดูเพื่อความเป็นระเบียบ และได้รับประโยชน์สูงสุด

มีข้อปฏิบัติดังนี้

๑. เข้าไปนั่งก่อนการพูดหรือการแสดงจะเริ่มขึ้น และนั่งตามลำดับที่นั่งของตน
๒. ให้ความสำคัญและสนใจกับการฟังหรือดูผู้พูดหรือการแสดง โดยไม่ทำกิจกรรมอื่นรบกวนผู้พูด
๓. ประทับมือในโอกาสที่สมควร เช่น ช่วงเริ่มและจบการพูดหรือการแสดง
๔. ไม่แสดงกิริยาไม่พอใจหรือเบียดเบียนผู้พูดหรือสิ่งที่ดูอยู่ เช่น หาว ส่งเสียงฮา หรือกระพือเท้า
๕. บันทึกข้อความที่สนใจหรือมีความสำคัญ
๖. ถ้ามีข้อสงสัยให้เก็บไว้ถามผู้พูดเมื่อผู้พูดเปิดโอกาสหรือจบการพูดแล้ว และควรถามอย่างสุภาพ

### วิจารณ์ญาณในการฟังและการดู

ปัจจุบันการสื่อสารหลากช่องทาง ส่งผลให้สารอาจเกิดความคลาดเคลื่อนได้ทุกขณะ เราจึงควรฟังและดูสารอย่างมีวิจารณ์ญาณ โดยพินิจพิเคราะห์เนื้อแท้ของสาร วินิจฉัยสารว่าจริงหรือเท็จด้วยหลักเหตุผล รวมทั้งใช้ปัญญาและประสบการณ์ตีความสถานภาพและเจตนาของผู้ส่งสารร่วมด้วย ซึ่งมีหลักการดังนี้

๑. พิจารณาผู้ส่งสารว่ามีจุดมุ่งหมายและความจริงใจในการส่งสารเพียงใด
๒. พิจารณาผู้ส่งสารว่ามีความรู้ ประสบการณ์ หรือความใกล้ชิดกับเรื่องราวในสารนั้นเพียงใด
๓. พิจารณาผู้ส่งสารที่ใช้กลวิธีการส่งสารอย่างไร ใช้วิธีธรรมดาหรือซับซ้อนอย่างไร
๔. พิจารณาเนื้อหาของสารว่าส่วนใดเป็นข้อเท็จจริงและส่วนใดเป็นข้อคิดเห็น
๕. พิจารณาเนื้อหาของสารว่ามีความเป็นไปได้และควรเชื่อเพียงใด



ใบงาน  
“สรุปได้ว่า...”

ชื่อ.....นามสกุล.....ชั้น.....

คำชี้แจง ให้นักเรียนตอบคำถามต่อไปนี้

๑. กิจกรรม “สรุปได้ว่า...” นักเรียนได้รับประโยชน์ใด

.....  
.....  
.....  
.....

๒. นักเรียนคิดว่าจากกิจกรรมเมื่อสักครู่การฟังแล้วส่งสารที่ผิดพลาดก่อให้เกิดผลอย่างไร

.....  
.....  
.....  
.....

๓. นักเรียนมีวิธีการใดที่จะทำให้การสื่อสารจากการฟังประสบความสำเร็จ

.....  
.....  
.....  
.....



## บทอ่านทำนองเสนาะ

### “นิทานคำกลอนเรื่องพระอภัยมณี ตอน พระอภัยมณีหนีนางผีเสื้อสมุทร”

คัดมาจาก : หนังสือวรรณคดีวิจักษ์ ชั้นมัธยมศึกษาปีที่ ๓ หน้า ๖๒

ลักษณะคำประพันธ์ : นิทานคำกลอน

ทำนองที่ใช้อ่าน : ทำนองร้องหุ่น

#### “นิทานคำกลอนเรื่องพระอภัยมณี ตอน พระอภัยมณีหนีนางผีเสื้อสมุทร”

พระโหมยงองค์ภัยมณีนาถ  
เหล่าฉลามล้วนฉลามตามกันมา  
ฉลามอยู่คู่ฉลามไม่จากคู่  
ฝูงพิมพาพาฝูงเข้าแฝงวน  
กระให้เรียงเคียงกระให้ขึ้นโบกหาง  
มังกรเกี่ยวเลี้ยวลอดกอดมังกร  
ฝูงม้าน้ำทำท่าเหมือนม้าเผ่น  
ตะเพียนทองท่องน้ำนำตะเพียน  
เห็นละเมาะเกาะเขาเขียวช่อม  
จะเหลียวซ้ายสายสมุทรสุดสายตา  
จะเหลียวดูสุริย์แสงเข้าแฝงเมฆ  
ฟังสำเนียงเสียงคลื่นดังครื้นโครม

เพลินประพาสพิศดูหม่มัจฉา  
ค่อยเคลื่อนคลาคล้ายคล้ายในสายชล  
ขึ้นฟองฟู่ฟองฟองระลอกฝน  
บ้างผุดฟ่นฟองน้ำบ้างดำจร  
ลอยส้างกลางกระแสบแลสลอน  
ประชุมซ่อนแฝงชลขึ้นวนเวียน  
ขึ้นลอยเล่นเลี้ยวลัดฉวัดเฉวียน  
ดาษเดียรดูเพลินจนเกินมา  
โหดตะค่อมเคียงเคียงเรียงรูกษา  
จะแลขวาควันคลุ้มคลุ้มโพยม  
ให้วิเวกหวาดองค์พระทรงโหม  
ยิ่งทุกข์โทมนัสในฤทัยทวี

พระสุนทรโวหาร (ภู่)

จากหนังสือวรรณคดีวิจักษ์ ชั้นมัธยมศึกษาปีที่ ๓ หน้า ๖๒



พระอภัยมณีหนีนางผีเสื้อสมุทร (ทำนองเสนาะ)



ใบงาน  
“แผนภาพความคิดสรุปวิธีการฟังให้เกิดประสิทธิภาพ”

คำชี้แจง ให้นักเรียนเขียนแผนภาพความคิดสรุปวิธีการฟังให้เกิดประสิทธิภาพ

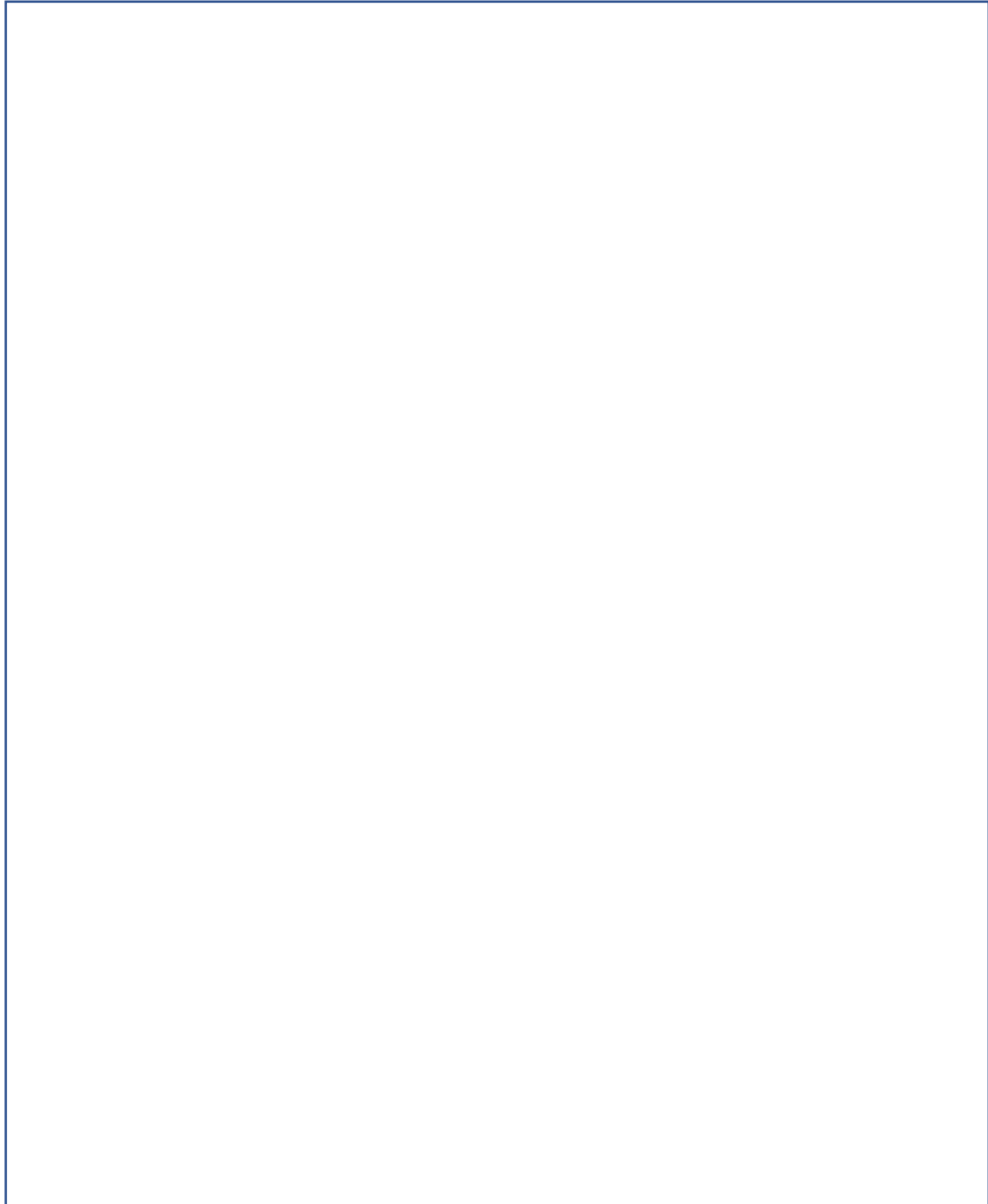



นิทานคำกลอนเรื่องพระอภัยมณี  
ตอนพระอภัยมณีหนีนางผีเสื้อสมุทร



แม่กำลังดั่งข้าจะพาหนี  
อสุรีมีกำลังดั่งปลาวาฬ  
ถ้าแก้ไขให้นางไปค้ำปา  
จะอาสาพาไปมิได้กลัว  
แต่พระองค์ทรงคิดให้รอบคอบ  
จึงโปรดใช้ให้องค์พระลูกชาย  
พระแจ้งความตามคำเงื่อนน้ำเล่า  
จึงว่าพี่มีคุณน้องสักครั้ง  
ซึ่งลูกรักหักหาญให้ท่านโกรธ  
ช่วยไปปิดปากถ้ำที่สำคัญ  
จึงบัญชาว่าเจ้าสินสมุทร  
ขอสมมาตาปู่อย่าดูเบา  
กับลูกน้อยค่อยพุงจูงเงื่อนน้ำ  
หวนรำลึกตรีกตรองถึงน้องชาย  
แล้วให้ลูกเลิกศิลาเข้ามาปิด  
พระกลับมาตาเงือกเสือกลงไป  
ฝ่ายผีเสื้อเมื่อขึ้นจากฝั่งน้ำ  
เก็บลูกไม้ใส่ห่อเห็นพอการ  
เห็นหินปิดเปิดประตูคูหากว้าง  
วรพักตร์นารีศรีโสภา  
วางลูกไม้ในห่อให้ลูกผัว  
พระทรงเลือกลูกมะขางปรางมะยง  
ครั้นพลบค่ำทำรักนางยักษ์ร้าย  
ขึ้นแต่หน้าอารมณ์นั้นกรมกรอม  
ไม่เห็นช่องตรองตรีกนี้กวิตก  
พระกอดลูกน้อยประทับไว้กับทรงวง  
ฝ่ายผีเสื้อเมื่อจะจากพรากลูกผัว  
ให้หมกมุ่นซ่อนคล้ำในน้ำใจ

เจ็ดราตรีเจียวจึงจะถึงสถาน  
ตามประมาณสามวันจะทันตัว  
ได้ล่องหน้าไปเสียบ้างจะยังชั่ว  
ชีวิตตัวบรรลัยไม่เสียดาย  
ถ้าเห็นชอบท่วงทีจะหนีหาย  
ไปหาตทรายหาข้าจะมาฟัง  
ค่อยบรรเทาทุกข์สมอารมณ์หวัง  
ให้ได้ดั่งถ้อยคำที่รำพัน  
จงงดโทษทำคุณอย่าหุนหัน  
จวนสายัณห์ยักษ์มาจะว่าเรา  
ไปช่วยฉุดศิลาใหญ่ขึ้นให้เขา  
ช่วยอุ้มเอาแกออกไปให้สบาย  
มาปากถ้ำแลเห็นวณชลสาย  
พระพุ่มพวยชลนาด้วยอาลัย  
เห็นมิดชิดมั่นคงไม่สงสัย  
ลงที่ในวังวณชลธาร  
จะมาถ้ำเที่ยวหาพฤกษาหาร  
ทั้งเปรี้ยวหวานสารพัดแล้วลัดมา  
นิมิตอย่างนางมนุษย์เสนาหา  
ลีลาม่าเข้าไปในห้องเห็นสององค์  
ห้องของตัวเต็มห้องไม่ต้องประสงค์  
ประทานองค์ไอรสสู้อดอม  
ประคองกายกอดแอบแนบถนอม  
แต่คิดอ่านหว่านล้อมจะล่อลวง  
ทุกชีในอกนั้นสักเท่าภูเขาหลวง  
ให้เหงาง่วงงีบหลับระงับไป  
แต่พลิกตัวกลิ้งกลับไม่หลับไหล  
จนเสียงไก่อ้าวขันสนั่นเนิน



พอมื่อยหลับกลับจิตนิมิตฝัน  
มาสังหารผลาญถ้ำระยำเียน  
แล้วอารักษ์ควักล้างเอาดวงเนตร  
ทั้งกายสิ้นพรันต์ตัวด้วยกลัวตาย  
จึงก้มกราบบาทของสุพระทรงศักดิ์  
ไม่เคยเห็นเป็นวิบัติอัศจรรย์  
พระฟังนางพลางนึกคะนึ่งหมาย  
เห็นจะไปได้ตลอดรอดชีวี  
พอได้ช่องลองลวงดูตามเล่ห์  
จึงกล่าวแก้งแสร้งเสเพทุบาย  
อันเทวีผู้นั้นคือมัจจุราช  
แล้วเสแสร้งแก้งทำบิบน้ำตา  
แม้สิ้นสูญบุญนางในปางนี้  
จะกอดศพขบหน้าโศกาลัย  
นึกจะใคร่สะเดาะพระเคราะห์เจ้า  
เหมือนงอนง้อขอชีวิตแก่เทวี  
นางผีเสื้อเชื่อถือรื้อประณต  
ตามตำราสารพัดไม่ขัดคำ  
พระฟังคำสำราญสำเร็จคิด  
ตำรานั้นแต่ครั้งตั้งเมรุไกร  
ให้ไปอยู่ผู้เดียวที่ตินเขา  
ถ้วนสามคืนสามวันจะบันดาล  
ฝ่ายว่านางผีเสื้อก็เชื่อถือ  
จึงตอบว่าถ้ากระนั้นฉันจะไป  
พระโหมยงจงอยู่ในคูหา  
จะอดใจให้เหมือนคำที่รำพัน  
แล้ววันทาลาองค์พระทรงโหม  
อย่าแข็งนักรักตัวกลัวบิด

ว่าเทวีอยู่ที่เกาะนั้นเหาะเหิน  
แกว่งพะเนินทูนางแหบวางวาย  
สำแดงเดชเหาะกลับไปลับหาย  
พอฟื้นกายก็พอแจ่มแสงตะวัน  
แล้วนางยักษ์เล่าตามเนื้อความฝัน  
เชิญทรงธรรมช่วยทำนายร้ายหรือดี  
ซึ่งฝันร้ายก็เพราะจิตเราคิดหนี  
แต่นางผีเสื้อนั้นจะอันตราย  
สมคะเนจะได้ไปดังใจหมาย  
เจ้าฝันร้ายนักน้องต้องตำรา  
จะหมายมาดเอาชีวิตริชยา  
อนิจจาใจหายเจียวสายใจ  
ไม่มีที่พึ่งพาจะอาศัย  
ระกำใจกว่าจะม้วยไปด้วยกัน  
พอบรรเทาโทษที่อาสัญ  
กลัวแต่ขวัญเนตรพี่จะมีทำ  
พระทรงยศจงช่วยชูปถัมภ์  
ช่วยแนะนำอนุกลอย่าสูญใจ  
จึงว่าผิดสายสมรหาสอนไม่  
ว่าถ้าใครฝันร้ายจะวายปราณ  
แล้วอดข้าวอดปลากระยาหาร  
ให้สำราญรอดตายสบายใจ  
คิดว่าชื่อสุจริตพิสมัย  
อยู่เขาใหญ่ในป่าพนาวัน  
เลี้ยงรักษาลูกน้อยคอยหม่อมฉัน  
ถ้วนสามวันก็จะมาอย่าอาวรณ  
ปლობประโลมลูกแก้วแล้วสั่งสอน  
แม้ไม่นอนมารดาจะมาตี



สินสมุทรสุดแสนสงสารแม่  
ให้ห้วงหลังกังวลด้วยชนนี้  
บิดาคูรู้แจ้งจึงแก่งห้าม  
อยู่เป่าปี่ตีเกราะเสนาะครัน  
นางผีเสื้อเมื่อแรกก็แปลกจิต  
จึงรีบออกนอกคอกาแล้วคลาไคล  
ฝ่ายองค์พระอภัยวิไลโหม  
จึงหยิบปี่ที่เป่าเมื่อคราวนั้น  
ให้ลูกรักผลักแผ่นศิลาล้ม  
เลียบบิลาศหาตทรายชายคงคา  
ฝ่ายเงือกน้ำสำหรับทะเลลึก  
พอแจ่มแจ้งแสงทองผ่องโทยม  
จะไปลอยคอยองค์ทรงสวัสดิ์  
แล้วออกจากวงวังไม่รั้งรอ  
พอเห็นองค์ทรงยศโอรสราช  
จึงชวนลูกสาวนั้นกับภรรยา  
พงศ์กษัตริย์ทัศนนางเงือกน้อย  
ประไพพิศตรัสลักษณ์ล้ำล้ำน้าคม  
ขนงเนตรเกศกรอ่อนสะอาด  
พระเพลีนพิศคิดหมายเสียดายดวง  
จึงตรัสว่าตาเงือกมากอยรับ  
เราล่อลวงนางผีเสื้อก็เชื่อใจ  
ช่วยเมตตาพาตรงไปส่งที่  
กลางคงคาปลาร้ายก็หลายพรรณ  
เงือกผู้เฒ่าเคารพอภิวาท  
เสด็จขึ้นทรงบำจะพาไป  
อันอำนาจชาติเชื้อผีเสื้อน้ำ  
ด้วยกลิ่นอายคล้ายท่านผู้มารดา

ด้วยรู้แน่ว่าบิดาจะพาหนี  
เจ้าโศกก็กราบก้มบังคมคัล  
จะวอนตามเขาไปโยนไพรสณฑ์  
แล้วรับขวัญลูกน้อยกลอยฤทัย  
ครั้นทรงฤทธิ์พลอบลูกชายหายสงสัย  
ไปเขาใหญ่ในป่าพนาวัน  
พลอบประโลมลูกชายจะผายผัน  
เอาผ้าพันผูกตีแล้วลีลา  
สมอารมณ์รีบออกนอกคอกา  
แลชลาล้วนคลื่นเสียงครื้นโครม  
ไม่วายนึกถึงองค์พระทรงโหม  
พลอบประโลมลูกเมียเข้าเคลียคลอ  
ให้สมนัดซึ่งสัญญาเธอมาหนอ  
ค่อยเคลื่อนคลายว้ายคลอกันไคลคลา  
อยู่ชายหาดพร้อมกันก็ทรรษา  
คลานขึ้นมาชายฝั่งแล้วบังคม  
ดูแซมซ้อยโหมเฉลาทั้งแผ้วผม  
ทั้งเนื่อนมนวลเปล่งออกแต่งทรง  
ตั้งสุรางค์นางนาฏในวังหลวง  
แล้วหนักหน่วงนึกที่จะหนีไป  
ช่างสมกับวาจาจะหาไหน  
เดี๋ยวนี้ไปแรมทางกลางอรัญ  
พระโยคีมีเวทพิเศษขยัน  
จะป้องกันภัยพาลประการใด  
ขอรอบบาทบริรักษ์จนตักษัย  
พระหน่อไทให้ชีภริยา  
ปลาไม่กล้ากรายกลัวทั่วทิศา  
เมื่อจับข้าข้าจึงอ่อนหย่อนกำลัง



สัตว์ในน้ำจำแพแก่ผีเสื้อ  
อย่าเกรงภัยในชลที่วนวัง  
พงศ์กษัตริย์ตรัสชวนสินสมุทร  
พระทรงบำเพ็ญน้ำงามวิไล  
เงือกประคองสององค์ลงจากฝั่ง  
ค่อยฟูฟองล่องน้ำไปท่ามกลาง  
พระโหมยองค์อภัยมณีนาค  
เหล่าฉลามล้นฉลามตามกันมา  
ฉนากอยู่คู่ฉนากไม่จากคู่  
ฝูงพิมพาพาฝูงเข้าแฝงวน  
กระโท่เรียงเคียงกระโท่ขึ้นโบกหาง  
มังกรเกี่ยวเลี้ยวลอดคอดมังกร  
ฝูงม้าน้ำทำท่าเหมือนม้าเผ่น  
ตะเพียนทองท่องน้ำนำตะเพียน  
เห็นละเมาะเกาะเขาเขียวข่ม  
จะเหลียวซ้ายสายสมุทรสุดสายตา  
จะเหลียวดูสุริย์แสงเข้าแฝงเมฆ  
ฟังสำเนียงเสียงคลื่นดังครื้นโครม  
พอเย็นย่ำค่ำพลบลงโพล่พล้  
พระห้ามเงือกสองราด้วยปราณี  
เห็นละเมาะเกาะใหญ่ที่ไหนกว้าง  
เราหนีนางมาได้ก็ไกลครั้น  
ตาเงือกน้ำซ้าสอนพระทรงศักดิ์  
นางรู้ความตามมาไม่ช้านาน

เปรียบเหมือนเนื้อเห็นพยัคฆ์ให้ชักหลัง  
ขึ้นนั่งยังบ่าข้าจะพาไป  
สอนให้บุตรขอสมออัชฌาสัย  
พระหน่อโทขอสมาขึ้นบ้านาง  
มีกำลังลีลาศค่อยवादทาง  
ลูกสาวนางเงือกงามตามลีลา  
เพลินประพาสพิศดูหมุ่มมัจฉา  
ค่อยเคลื่อนคลาศคล้ายคล้ายในสายชล  
ขึ้นฟองฟูฟ่นฟองละอองฝน  
บ้างผุดพ่นฟองน้ำบ้างดำจร  
ลอยสร้างกลางกระแสแลสลอน  
ประชุมซ่อนแฝงชลขึ้นวนเวียน  
ขึ้นลอยเล่นเลี้ยวลัดฉวัดเฉวียน  
ดาษเตียรดูเพลินจนเกินมา  
โขดตะคุ่มเคียงเคียงเรียงรุกษา  
จะแลขวาควันคลุ้มคลุ้มโพนม  
ให้วิเวกวาดองค์พระทรงโหมย  
ยิ่งทุกขีโหมนัสในฤทัยทวี  
ท้องทะเลมืดมัวทั่ววิถี  
ประเดี๋ยวนี้ลมกล้าสลาตัน  
หยุดเสียบ้างให้สบายจึงผายผัน  
ต่อกลางวันจึงค่อยไปให้สำราญ  
ยังไถลันก้อย่าประมาททำอาจหาญ  
จะพบพานพากันตายวายชีวัน

(ยังมีเนื้อหาต่อ)

พระสุนทรโวหาร (ภู่)

จากหนังสือเรียน รายวิชาพื้นฐาน ภาษาไทย วรรณคดีวิจักษ์  
ชั้นมัธยมศึกษาปีที่ ๓ หน้า ๕๙ - ๖๒



ใบงาน  
“สื่อสาร...วางกลยุทธ์”

ชื่อ.....นามสกุล.....ชั้น.....

**คำชี้แจง** ให้นักเรียนตอบคำถามต่อไปนี้

๑. วิธีการที่พระอภัยมณีใช้หนีตามเนื้อเรื่องอย่างละเอียด

.....  
.....  
.....  
.....  
.....  
.....  
.....  
.....  
.....

๒. วิธีการที่กลุ่มนักเรียนคิดหากอยู่ในสถานการณ์เดียวกับพระอภัยมณี

.....  
.....  
.....  
.....  
.....  
.....  
.....  
.....  
.....



นิทานคำกลอนเรื่องพระอภัยมณี  
ตอนพระอภัยมณีหนีนางผีเสื้อสมุทร



อันตาข้าถ้าค่าเห็นสว่าง  
ถ้าแตกกล้าตามัวเป็นหมอกควัน  
แล้วว้ายแหวกแบกงศ์พงศ์ษัตริย์  
สลัดต้นลั่นพิลึกเสียงครึกครื้น  
ครั้นรุ่งเช้าเข้าเกาะเสาะลูกไม้  
เงือกก็หาอาหารกินตามเคย  
ฝ่ายนางผีเสื้อสมุทรที่สุดโง่  
ขอชีวิตพิชฐานตามตำรา  
ได้สามวันรันทศสลดจิต  
อุตสาห์ยีนฝืนใจให้ประทัง  
เห็นลูกไม้ในปากว่าเข้าปาก  
ที่มีตหน้าตาคล้ายค้อยหายมัว  
ถึงประตูคูหาเห็นเปิดอยู่  
เข้าไปในห้องมองเขม่นไม่เห็นใคร  
แลดูปีที่เป่าเล่าก็หาย  
เสียน้ำใจในอารมณ์ไม่สมประดี  
ลงกลิ้งเกลือกเสือกกายร้องไห้ไร้  
พระรูปหล่อพ่อคุณของเมียอา  
ทั้งลูกน้อยกลอยใจไปด้วยเล่า  
น้องร้อนรุ่มกลุ่มใจตั้งไฟเสีย  
ถึงแปดปีแล้วไม่แคล้วคลาด  
ตั้งแต่นั้นน้องจะได้ผู้ใดเซย  
เสียแรงรักหนักหนาอุตสาห์ถนอม  
ช่างกระไรใจจิตไม่ยึดยืน  
ด้วยแรงน้อยถอยทบสลับลับ  
ร้องเรียกลูกพี่เพื่อนเหมือนละเมอ  
ระกำอกหมกมุ่นหุนพิโรธ  
ประหลาดใจใครหนอมาก่อการ

ทั้งเดินทางเร็วแรงแข็งขยัน  
จะผายผันล่องทางไปกลางคืน  
พลางสะบัดโบกทางไปกลางคลื่น  
จนตีกตีนรีบรุดไม่หยุดเลย  
พระลูกให้บิตุรงค์ทรงเสวย  
แล้วรีบเลยล่องไปในคงคา  
ไปนั่งโซเซอาอยู่ริมภูผา  
ต้องอดปลาอดนอนอ่อนกำลัง  
เจียนชีวิตจะเด็ดดับไม่กลับหลัง  
ค้อยเซซังชวนทรงไม่ตรงตัว  
กำลังอยากยีนขยอกจนกลอกหัว  
คิดถึงผิวเหยาอย่างมากกลางไพร  
เอะออกกุกุเกิดเข็ญเป็นไฉน  
ยิ่งตกใจเพียงจะดั้นสิ้นชีวิ  
นางยักษ์ร้ายรู้ว่าพากันหนี  
สองมือตีกตุมพูนน้ำตา  
เสียงโฮโฮดังก้องห้องคูหา  
ควรหรือมาทิ้งขว้างหมองหมางเมีย  
เหมือนควักเอาดวงใจน้องไปเสีย  
ทูนหัวเมียช่างไม่ไว้อาลัยเลย  
เคยร่วมอาสน์นอกอุ้นพ่อคุณเอ๋ย  
เหมือนพระเคยคู่เคียงเมื่อเที่ยงคืน  
สู้ออดอมสารพัดไม่ขัดขึ้น  
นางสะอื้นอ้าปากจนรกรากเธอ  
แล้วก็กลับพลิกพินต้นเผยอ  
ไม่เห็นเธอทอดกายตั้งวายปราณ  
กำลังโกรธกลับแรงกำแหงหาญ  
ช่างคิดอ่านเอาคู่ของกูไป



ศิลาณีที่มนุษย์จะเปิดนั้น  
ยักขินีมีสาขหรืออย่างไร  
พลางรำพึงถึงจะไปไม่ไกลนัก  
โมโหหนผลุนออกนอกประตู  
กระโดดโครมโถมวายสายสมุทร  
ไม่เห็นผัวคว่ำไปได้แต่ปลา  
ค่อยมีแรงแผลงฤทธิ์คำรนร้อง  
ฝ่ายปีศาจราชทูตภูตพรายพาล  
อสุรีผีเสื้อจิ้งจกถาม  
เห็นมนุษย์นวลละอองทั้งสองคน  
ฝ่ายพวกผีที่อยู่ทิศทักษิณ  
เห็นเงือกพามนุษย์รีบรุดไป  
ข้านี้กร้ายหมายจะตามก็ขามเด็ก  
เห็นจะไปได้ครันจนวันนี้  
นางผีเสื้อเหลือโกรธโหดทะเลิ่ง  
ลุยทะเลโครมครามออกตามไป  
เหล่าละเมาะเกาะขวางหนทางยักษ์  
เสียงครีกริ้นคลิ้นคลุ้มขิ้นกลุ่มกาย  
ฝ่ายพระอภัยมณีซึ่งหนียักษ์  
บรรลู่ทางกลางชลได้ห้าคืน  
จึงถามเงือกว่าไฉนจึงไหวหวั่น  
ไม่เห็นแสงสุริยันตะวันเดือน  
ฝ่ายเงือกน้ำสำเหนียกแค้นในจิต  
ด้วยเดชนางยักขินีมีกำลัง  
จึงทูลองค์พระอภัยว่าใช้อื่น  
คงทันกันวันนี้หนีไม่พ้น  
พระอภัยใจหายไม่วายเหลียว  
แต่มานะกษัตริย์ผู้กัศป็น

สักหมื่นพันก็ไม่อาจจะหวาดไหว  
มาพาไปไม่เกรงขมเหงู  
จะตามหักคอกินเหมือนขึ้นหมู  
เที่ยวตามดูรอยลงในคงคา  
อุตุลุดดำดั้นเที่ยวค้นหา  
ควักลูกตาสูบเลือดด้วยเดียดดาล  
ตะโกนก้องเรียกหาโยธาหาญ  
อลหม่านขึ้นมาหาในสาชล  
มึงอยู่ตามเขตแขวงทุกแห่งหน  
มาในนวนวังบ้างหรืออย่างไร  
ครั้นได้ยินจึงแจ้งแถลงไข  
ข้างทิศใต้แต่เมื่อคืนวานขึ้นนี้  
ด้วยลูกเล็กเหลือตัวไม่กลัวผี  
ด้วยท่วงทีรีบร้อนไม่นอนใจ  
โตดั่งหนึ่งยุคคุณธรรขุนไศล  
สมุทรไทแทบจะลุ่มลุ่มหลาย  
ภูเขากหักหินหลุดทุดสลาย  
ผีเสื้อร้ายรีบรุดไม่หยุดยั้ง  
กับลูกรักเงือกน้ำไปตามคลิ้น  
เห็นทะมึนมาข้างหลังดังสะเทือน  
สลาตันลมใหญ่ก็ไม่เหมือน  
เป็นคลิ้นเคลื่อนคลอนลั่นสนั่นดัง  
คือว่าฤทธิ์ยักษ์ร้ายมาภายหลัง  
ชีวิตครั้งนี้เห็นไม่เป็นตน  
เสียงครีกริ้นมารนางมากกลางหน  
เห็นสุดจนจำม้วยลงด้วยกัน  
ให้เปล่าเปลี่ยววันยาวเพียงอาสัณ  
อุตสาห์กลั่นกลืนน้ำตาแล้วพาที



จะไปไหนไม่พ้นผีเสื้อน้ำ  
ท่านส่งเราเข้าที่เกาะละเมาะนี้  
แล้วว่าแกสินสมุทรสุดที่รัก  
อันตัวพ่อขอตายวายชีวิ้ง  
    สินสมุทรมิได้กลัวกลับหัวร่อ  
    แม่นมารดามาตามจะห้ามไว้  
    ลูกจะค่อยลอยตามแต่ห่างห่าง  
    แล้วแผ่นโผนโจนลงทะเลม  
    เที่ยวดำด้นค้นหามัจฉาใหญ่  
    เสียงโพงผางกลางน้ำแต่ลำพัง  
    ฝ่ายผีเสื้อสมุทรไม่หยุดหย่อน  
    กำลังน้อยถอยถดด้วยอดกิน  
    ได้สามวันทันผิวกับลูกน้อย  
    กระโจมโจนโผนโฆลโหลทร  
    ฝ่ายเจ็อกน้ำกำลังก็สิ้นสุด  
    เรียกลูกสาวคราวนี้พ่อจะมรณา  
    นางเจ็อกน้อยสร้อยเศร่าเข้ามาผลัด  
    กำลังสาวคราวด่วนด้วยจวนจน  
    สินสมุทรหยุดอยู่ดูนางยักษ์  
    ด้วยเห็นแม่แต่รูปนิมิตไว้  
    แล้วร้องถามตามประสาเป็นทารก  
    โจนกระโจมโครมครามตามเรามา  
    ฝ่ายนางอสุรีผีเสื้อน้ำ  
    เป็นห่วงผิวมัวแลชะแง้ดู  
    หรือจวนตัวกลัวเมียไปเสียก่อน  
    จำจะปลอบโดยดีแม่นมิไป  
    จึงตอบโต้ไปปิดโอรสราช  
    เจ้าแปลกหรือคือนี้แลมารดร

วิบากกรรมก็จะสู้อยู่เป็นผี  
แล้วรีบหนีไปในน้ำแต่ลำพัง  
    แม่นนางยักษ์จะมารับจงกลับหลัง  
    กันแสงสั่งลูกยาด้วยอาลัย  
    ลูกไม่ขอจากพระองค์อย่าสงสัย  
    พระรีบไปก่อนข้าอย่าปรารมภ์  
    อยู่ต้นทางจะได้พบประสบสม  
    พระปรารมภ์เรียกไว้ก็ไม่ฟัง  
    พอจับได้ปลาอินทรีขึ้นชีหลัง  
    ค่อยลอยรั้งรอมมาในวาริน  
    ครั้นลยอ่อนอุตสาห์วายสายกระสินธุ์  
    เจียนจะสิ้นชีวาในสาคร  
    เห็นเลื้อนลอยลิบลิบยั้งถีบถอน  
    คลื่นกระฉ่อนฉาดฉานสะท้านมา  
    ครั้นจะหยุดยักษ์ไล่ไกลนักหนา  
    เจ้าช่วยพาภูวไนยไปให้พ้น  
    แบกกษัตริย์วายเสือกเสือกสลน  
    ออกกลางชลโภกทางผางผางไป  
    เห็นผิดพักตร์มารดาน่าสงสัย  
    สงสัยใจออกขวางกลางคองคา  
    นี้สัตว์บกหรือสัตว์น้ำดำนักหนา  
    จะเล่นข้าทำอะไรจะใครรู้  
    ได้ยินคำโอรสนึกอดสู  
    ไม่เห็นอยู่ด้วยกันนี้ฉันใด  
    หรือซุ่มซ่อนอยู่เกาะละเมาะไหน  
    จึงจะได้จับกุมตะลุมบอน  
    มิใช่ชาติยักษ์มารชาญสมร  
    เมื่อนั่งนอนอยู่ในถ้ำไม่จำแลง

(ยังมีเนื้อหาดูต่อ)

พระสุนทรโวหาร (ภู่)

จากหนังสือเรียน รายวิชาพื้นฐาน ภาษาไทย วรรณคดีวิจักษ์  
ชั้นมัธยมศึกษาปีที่ ๓ หน้า ๖๓ - ๖๕





ใบงาน  
“ภาพวาดจากบทกลอน”

คำชี้แจง ให้นักเรียนเลือกวาดภาพจากนิทานคำกลอนเรื่องพระอภัยมณี ตอนพระอภัยมณี  
หนีนางผีเสื้อสมุทรที่แสดงความรู้สึกของตัวละครได้อย่างชัดเจน



นิทานคำกลอนเรื่องพระอภัยมณี  
ตอนพระอภัยมณีหนีนางผีเสื้อสมุทร



จะไปไหนไม่พ้นผีเสื้อน้ำ  
ท่านส่งเราเข้าที่เกาะละเมาะนี้  
แล้วว่าแก่สินสมุทรสุดที่รัก  
อันตัวพ่อขอตายวายชีวิ้ง

สินสมุทรมิได้กลัวกลับหัวร่อ  
แม้มารตามาตามจะห้ามไว้  
ลูกจะค่อยลอยตามแต่ห่างห่าง  
แล้วแผ่นโผนโจนลงทะเลม  
เที่ยวดำด้นค้นหามัจฉาใหญ่  
เสียงโพงผางกลางน้ำแต่ลำพัง

ฝ่ายผีเสื้อสมุทรไม่หยุดหย่อน  
กำลังน้อยลอยถดด้วยอดกิน  
ได้สามวันทันผิวกับลูกน้อย  
กระโจมโจนโผนโผนไซโลทร  
ฝ่ายเรือก้น้ำกำลังก็สิ้นสุด  
เรียกลูกสาวคราวนี้พ่อจะมรณา  
นางเรือก้น้อยสร้อยเศร้าเข้ามาผลัด  
กำลังสาวคราวถ้วนด้วยจวนจน

สินสมุทรหยุดอยู่ดูนางยักษ์  
ด้วยเห็นแม่แต่รูปนิมิตไว้  
แล้วร้องถามตามประสาเป็นทารก  
โจนกระโจมโครมครามตามเรามา

ฝ่ายนางอสุรีผีเสื้อน้ำ  
เป็นห่วงผิวมัวแลชะแง้ดู  
หรือจวนตัวกลัวเมียไปเสียก่อน  
จำจะปลอบโดยดีแม้นมิไป  
จึงตอบโต้ไปปดโอรสราช  
เจ้าแปลกหรือคือนี้แลมารดร

วิบากกรรมก็จะสู้อยู่เป็นผี  
แล้วรีบหนีไปในน้ำแต่ลำพัง  
แม้นนางยักษ์จะมารับจงกลับหลัง  
กันแสงสังลูกยาด้วยอาลัย  
ลูกไม่ขอจากพระองค์อย่าสงสัย  
พระรีบไปก่อนข้าอย่าปรารมภ์  
อยู่ต้นทางจะได้พบประสบสม  
พระปรารมภ์เรียกไว้ก็ไม่ฟัง  
พอจับได้ปลาอินทรีขึ้นชีหลัง  
ค่อยลอยรั้งรอมมาในวาริน  
ครั้นลุยอ่อนอุตุสำหรับวายสายกระสินธุ์  
เจียนจะสิ้นชีวาในสาคร  
เห็นเลื่อนลอยลิบลิบยิ่งถึบถอน  
คลื่นกระฉ่อนฉาดฉานสะท้อนมา  
ครั้นจะหยุดยักษ์ไล่ไกลันกหนา  
เจ้าช่วยพาภูวนายไปให้พ้น  
แบกกษัตริย์วายเสือกเสือกสลน  
ออกกลางชลโบกหางผางผางไป  
เห็นผิดพักตร์มารดาน่าสงสัย  
สงสัยใจออกขวางกลางคองคา  
นี่สัตว์บกหรือสัตว์น้ำดำนักรหนา  
จะเล่นข้าทำอะไรจะใครรู้  
ได้ยินคำโอรสนึกอดสู  
ไม่เห็นอยู่ด้วยกันนี้ฉันใด  
หรือซุ่มซ่อนอยู่เกาะละเมาะไหน  
จึงจะได้จับกุมตะลุมบอน  
มิใช่ชาติยักษ์มารชาญสมร  
เมื่อนั่งนอนอยู่ในถ้ำไม่จำแลง



ออกเดินทางอย่างนี้ต้องนิมิต  
ไม่ปิดงำอำพรางอย่ากลางแกลง  
ไไหนพ่อเจ้าเล่าแม่ไม่แลเห็น  
แต่จากอกหกวันแล้วขวัญตา  
    สินสมุทรฟังเสียงสำเนียงแน่  
ดูรูปร่างอย่างเปรตสมเพชใจ  
กระนี้หรือพระบิดามินาหนี  
จำจะบอกหลอกลวงหน่วงเนื้อความ  
จึงเสแสร้งแกล้งว่าข้าไม่เชื่อ  
ถ้าเป็นแม่แน่กระนั้นจงกรุณา  
ด้วยองค์พระชนนีเป็นผีเสื้อ  
พระบิดรร้อนรนทนทรมาณ  
คิดถึงวงศ์พงศาคนาญาติ  
เห็นมารดรซ่อนตัวด้วยกลัวตาย  
ประทานโทษโปรดปล่อยไปหน่อยเถิด  
ลูกขอลาฝ่าธุลีสักปีเดียว  
แม่นพบอย่าปู้ปู้เป็นสุข  
จึงจะชวนบิดุเรศเสด็จจร  
    อสุรีผีเสื้อไม่เชื่อถ้อย  
แกล้งดับเดือดเงือดงดอดฤทัย  
ถ้าแม่นแม่แต่แรกรู้กระนี้  
นี่นิกแห่งแกลงความจึงตามมา  
จะไปไหนไม่ห้ามจะตามส่ง  
แม่ขอพบพูดจาประสาเคย  
สินสมุทรสุดฉลาดไม่อาจบอก  
มิใช่การมารดาจะคลาไคล  
ซึ่งจะให้ไปบอกออกมาหา  
พระแม่อย่าทারণรมให้รำคาญ

รูปจึงผิดไปกว่าเก่าเจ้าจึงแห่ง  
แม่แกล้งแปลงตัวตามเจ้างามมา  
อย่างหลงเล่นจงไปอยู่ในคูลา  
ขอมารดาอ้อมหน้อยเถิดกลอยใจ  
รู้ว่าแม่มั่นคงไม่สงสัย  
ช่างกระไรราศีไม่มีงาม  
ทั้งท่วงที่ไม่สุภาพทำหยาบหยาบ  
อย่าให้ตามเข้าไปชิดพระบิดา  
จะฉีกเนื้อกินเล่นเป็นภักษา  
อย่าตามมามุ่งหมายให้วายปราณ  
อันชาติเชื้ออยู่ถ้าลalahan  
เคยอยู่บ้านเมืองมนุษย์สุดสบาย  
จึงสามารถมานี้ไม่หนีหาย  
ลูกจึงวายน้ำอยู่แต่ผู้เดียว  
ที่ละเมิดแม่คุณอย่าฉุนเฉียว  
ไปท่องเที่ยวหาประเทศเขตนคร  
บรรเทาทุกข์ภัยโณสุโมสร  
มาสถานมารดรไม่อนใจ  
นึกว่าน้อยหรือต่อแหลมาแก้ไข  
ทำปราศรัยเสียงหวานด้วยมารยา  
ชนนี้ก็จะได้ไม่เที่ยวหา  
ไมไกรธาทูนหัวอย่ากลัวเลย  
ไไหนทรงฤทธิ์ปีตุรงค์เล่าลูกเอ๋ย  
แล้วทรมเซยจึงค่อยพาบิดาไป  
ยังข้าหลอกลวงแม่พูดแก้ไข  
ขอเชิญไปอยู่ในถ้าให้สำราญ  
พระบิดาชี้ฉลาดไม่อาจหาญ  
ไม่ช้านานปีตุรงค์คงจะมา

(ยังมีเนื้อหาต่อ)

พระสุนทรโวหาร (ภู่)

จากหนังสือเรียน รายวิชาพื้นฐาน ภาษาไทย วรรณคดีวิจักษ์  
ชั้นมัธยมศึกษาปีที่ ๓ หน้า ๖๕ - ๖๗



ใบงาน  
“ปัญญาและคุณธรรม”

ชื่อ.....นามสกุล.....ชั้น.....

คำชี้แจง ให้นักเรียนตอบคำถามต่อไปนี้

๑. พฤติกรรมของสินสมุทรจากที่ได้อ่านตามหน้าที่กำหนดมีความเหมาะสมหรือไม่ อย่างไร

.....  
.....  
.....  
.....

๒. หากนักเรียนเป็นสินสมุทร นักเรียนจะมีวิธีการแก้ปัญหานี้อย่างไร

.....  
.....  
.....  
.....



นิทานคำกลอนเรื่องพระอภัยมณี  
ตอนพระอภัยมณีหนีนางผีเสื้อสมุทร



อสุรีผีเสื้อเหลือจะอด  
ช่างหลอกหลอนผ่อนผันจันทรจจา  
จะจับไว้ให้พาไปหาพ่อ  
โกธธवादผาดเสียงสำเนียงดัง  
ช่างว่ากล่าวราวกับกูไม่รู้เท่า  
เอาบิดรซ่อนไว้ในทะเล  
ยิ่งปลอบโยนโอบอ้อมยิ่งหลอนหลอก  
พรางโผฝนโจนโจนเสียงโครมคราม  
สินสมุทรผลุดอกนอกกรักแรร  
แกล้งหลบลี้หนีวนไปต้นทาง  
นางผีเสื้อเหลือแค้นแสนสาหัส  
อตุลตุลุดำปล้ำกันไป  
ถึงเขาใหญ่ในน้ำจ้ำชะเง้อม  
เข้าหาดทรายชายตื้นขึ้นบนเตียน  
เห็นมารดาล่าลับแล้วยับยั้ง  
ไม่พ่นผุ่รดไปในที่  
ฝ่ายผีเสื้อเมื่อลูกกลอบลงน้ำ  
ด้วยใจนางคิดว่าพาบิดร  
เที่ยวแลรอบขอบเขาเงาชะงุ้ม  
เสียงคลื่นโครมโถมตะครุบก้อนศิลา  
แล้วลุกขึ้นยืนชะงอกโยกสิงขร  
ยังมีดคำสำเหนียกร้องเรียกเดา  
เห็นไม่ขานมารร้ายหลายซ้ำ  
ไม่พบเห็นเป็นเพลาเข้าราตรี  
ช่างชาติชั่วหัวกระดุกกลุกตอแหล  
เออกระนั้นมันจึงทบทลบมา  
ด่าริพलगนางมารอ่านพระเวท  
แลเขม้นเห็นไปไวแหวแหว

แค้นโอรสราวกับไฟไหม้มั่งสา  
แม้จะว่าโดยดีเห็นมิฟัง  
แล้วหักคอเสียให้ตายเมื่อภายหลัง  
น้อยหรือยังโหยกหยอกเด็กเกร  
มาพูดเอาเปรียบผู้ใหญ่ทำไพล่ผล  
ทำไว้ไว้ว่ากล่าวให้ยาวความ  
แม้ไม่บอกโดยดีจะตีถาม  
เข้าไล่ตามคลุกคลีตีไปพลา  
แล้วล่อแม่ตบหัตถ์ผัดผางผาง  
หมายให้ห่างพระบิดาได้คลาไคล  
แต่ฉวยพลัดเพลงคลื่นลื่นไถล  
เหมือนเล่นไล่ตามละเมาะทุกเกาะเกี่ยว  
พระหลบเลื่อมเลี้ยวลัดฉวัดเฉวียน  
เที่ยววิ่งเวียนวนรอบขอบศิรี  
แกล้งถอยหลังลงน้ำแล้วดำหนิ  
ตั้งภักดีตามติดพระบิดร  
พอจวนคำคิดว่าวิ่งขึ้นสิงขร  
มาชุ่มซ่อนอยู่ที่นี้จึงหนีมา  
ยังมีดคลุ้มก็ยิ่งคลั่งตั้งแต่หา  
จนหน้าตาแตกยับลงสับเงา  
จนโคลงคลอนเคลื่อนดังทั้งภูเขา  
ไม่พ่นเราเร่งมาหาโดยดี  
เขาระย่ำย่อยยับดังสับสี  
อสุรีเหลือแค้นแน่นอุรา  
ลวงให้แม่หลงกลเที่ยวค้นหา  
ให้บิดาเลยไปเสียไกลแล้ว  
ให้สองเนตรโชติช่วงดั่งดวงแก้ว  
อญุโนนแล้วลุยตามโครมครามไป



หน่อนรินทรสินสมุทรไม่หยุดยั้ง  
จนแจ่มแจ้งสุริโยโณทัย  
จึงว่ารีบถีบถอนไปก่อนท่าน  
แล้วว้ายรอกลอปไปพอได้พัก  
พระลูกหลบพบเงือกจะเลือกหนี  
ตะคอกถามตามโมโหที่ไกรธา  
เดี๋ยวนี้องค์พระอภัยอยู่ไหนเล่า  
จะควักเอานัยนาออกมาดู  
ทั้งสองเงือกเสือกกายหมายไม่รอด  
จึงกล่าวแก้งแสรังเสด้วยเล่ห์กล  
ข้าจะพาไปจับจงกลับหลัง  
ไม่เหมือนคำรำพันที่สัญญา  
อสุรีผีเสื้อก็เชื่อถือ  
เงือกก็พามาถึงได้ครึ่งวัน  
นางผีเสื้อเปื้อนรู้เท่าถึง  
มาถึงนี้ชี้โน่นเนื่องกันไป  
แล้วนางยักษ์หักขาฉีกสองแขน  
แล้วกลับตามข้ามทางท้องสินธุ  
ฝ่ายกุมารสินสมุทรไม่หยุดหย่อน  
จึงเล่าความตามติดไม่ปิดบัง  
พอเห็นเงาเขาขวางอยู่กลางน้ำ  
จึงถามนางเงือกน้อยกลอยฤทัย  
นางเงือกน้ำบอกสำคัญว่านั่นแล้ว  
พระฟังนางสร้างโศกค้อยบรรเทา  
แล้วพิศดูภูผาศิลาเลื่อน  
แลลิลิบหลังศาลาราย  
พระยินดีซึ้งบอกสินสมุทร  
พระหน่อน้อยค้อยเรียงเคียงค้ำับ

รับมาทั้งคืนค้ำในน้ำไหล  
เห็นเงือกใหญ่ยาดายังล้ำนัก  
โน่นนางมารหนุนโล่มาใกล้หนัก  
พอนางยักษ์ทันโถมกระโจมมา  
เหยียบขยี้สองแขนแน่นหนักหนา  
โยมิ่งพาผิวพรากมาจากกู  
ไม่บอกเราหรือกระไรทำไขหู  
ตะคอกขู่คุกถามคำรามรน  
ถึงม้วยมอดมิให้แจ้งแห่งนุสนธิ์  
เธออยู่บนเขาขวางริมทางมา  
ให้ได้ดั่งมุ่งมาดปรารถนา  
จงเช่นฆ่าให้เราม้วยไปด้วยกัน  
ยุตเอามือขวาซ้ายให้ผายผัน  
แก้งรำพันพูดล่อให้ต่อไป  
จึงว่ามิ่งต่อแหลมาแก้ไข  
แก้งจะให้ห่างผิวไม่กลัวกู  
ไม่หายแค้นเคี้ยวกินสิ้นทั้งคู่  
ออกว้ายวู่แหวนน้ำด้วยกำลัง  
ตามบิตรทันสมอารมณ์หวัง  
พระทรงฟังลูกชายค้อยคลายใจ  
พิลึกล้ำกว่าครีที่ไหนไหน  
เกาะอะไรแก้วตาตรงหน้าเรา  
คือเกาะแก้วพิสดารเป็นชานเขา  
จึงว่าเราเห็นรอดไม่วอดวาย  
ชะงอกเงื่อนน้ำวนชลสาย  
มีเสาสงส์ตรงปลายปลิวระยับ  
โน่นแน่กุ่มมุงกระเบื้องเหลืองสลับ  
หมายประทับที่เสาสงส์ตรงเข้ามา  
(ยังมีเนื้อหาต่อ)

พระสุนทรโวหาร (ภู่)

จากหนังสือเรียน รายวิชาพื้นฐาน ภาษาไทย วรรณคดีวิจักษ์  
ชั้นมัธยมศึกษาปีที่ ๓ หน้า ๖๘ - ๖๙



ใบงาน  
“รู้จักที่จะรัก”

ชื่อ.....นามสกุล.....ชั้น.....

คำชี้แจง ให้นักเรียนตอบคำถามต่อไปนี้

๑. พฤติกรรมของนางผีเสื้อสมุทรตามเนื้อเรื่องที่ได้ศึกษาหน้า ๖๘ - ๖๙ รู้จักที่จะรักหรือไม่อย่างไร

.....  
.....  
.....  
.....

๑. การรู้จักที่จะรักอย่างถูกต้อง ทำอย่างไร

.....  
.....  
.....  
.....

นิทานคำกลอนเรื่องพระอภัยมณี  
ตอนพระอภัยมณีหนีนางผีเสื้อสมุทร



ฝ่ายโยคีที่อยู่บนภูเขา  
ทั้งจีนจามพราหมณ์แขกไทยชวา  
เป็นร้อยคนปรนนิบัติอยู่เช่าค่า  
เป็นเหล่าล้อมพร้อมหน้าเวลานั้น  
พอป่วยเปียงเสียงคลื่นดังครืนครึก  
ครั้นดูลมก็ไม่พัดสงบดี  
แล้วบอกศิษย์ซึ่งนั่งอยู่ทั้งหลาย  
ผีเสื้อน้ำทำฤทธิ์ติดตามมา  
จำจะไปคอยดูอยู่ที่หาด  
ฉวยไม้เท้ากำว้างจากบัลลังก์  
ถึงหาดกว้างทางแลกระแสนสมุทร  
ผีเสื้อน้ำทำฤทธิ์ติดตามมา

พระอภัยมณีเห็นผีเสื้อ  
ยักษ์กระโจมโถมจับแทบอัปจน  
เข้าถึงที่ผีเสื้อก็ถึงด้วย  
พอโยคีมีคาถาลงมาขึ้น  
พระอภัยภูมินทร์กับสินสมุทร  
แล้วกราบกรานโยคีมีกำลัง

พระโยคีมีจิตคิดสงสาร  
เราลงมาคอยช่วยด้วยเมตตา

พระอภัยได้สดับสุนทรภาม  
จะหนีนางกลางสมุทรก็สุดแรง  
แล้ววอนว่าข้ากับไอสรราช  
ขอพระองค์ทรงธรรมช่วยกันภัย

พระโยคีมีญาณว่าหลานรัก  
อันยักษ์ผีเสื้อสมุทรพราย  
เราลงเลขเสกทำไว้สำเร็จ  
มันอยู่แต่ห่างห่างช่างเป็นไร

กับคนเหล่าเหลือตายหลายภาษา  
วิลินดาฝรั่งพร้อมกัน  
บ้างตม่น้ำเก็บลูกไม้มาให้ฉัน  
บ้างนวดพื้นปรนนิบัตินั่งพัดวี  
อีกทีก็มาข้างหน้าคีรีศรี  
พระโยคีจับยามตามตำรา  
วันนี้ขायมีศักดิ์จักมาหา  
เสียงขลาเลื่อนลั่นสนั่นดัง  
ช่วยตวาดชูขับให้กลับหลัง  
แขกฝรั่งพร้อมล้อมลีลา  
เห็นมนุษย์ไรโรไกลหนักหนา  
เวทนาแลดูอยู่ทุกคน  
ความกลัวเหลือว้ายคว้างอยู่กลางหน  
พอเห็นคนอยู่ที่หาดตวาดครืน  
กระชั้นฉวยผัดเสือกเกลือกเข้าตื้น  
ผีเสื้อตื่นตัวสั่นขยับยัง  
ช่วยกันฉุดนางเงือกเสือกเข้าฝั่ง  
แขกฝรั่งพร้อมล้อมพุดจา  
จึงว่าท่านหนีตายหมายมาหา  
แต่กิจจาไม่กระจ่างยังกลางแคลง  
จึงยกความก่อนเก่าเล่าแถลง  
รำพันแจ้งความจริงทุกสิ่งไป  
จะรองบาทประดีพิทจรันตัดชัย  
แต่พอได้หยุดหย่อนผ่อนสบาย  
จงสำนักอยู่ให้สมอารมณ์หมาย  
มาถูกทรายชายหาดก็ขาดใจ  
ตั้งเชื่อนเพชรภูตปีศาจไม่อาจใกล้  
ทำไม่ได้นัดดาเจ้าอย่ากลัว





ฝ่ายผีเสื้อเหลือโอรธโลดทะเลิ่ง  
เหตุไฉนไปนั่งกำบังตัว  
นิจจาเอ๋ยเคยอยู่เป็นคู่ซิ่น  
จนมีลูกปลุกเลี้ยงเคียงประคอง  
อยู่ดีดีหนีเมียมาเสียได้  
จึงอุตส่าห์พยายามสู้ตามมา  
พระเสด็จไปไหนจะไปด้วย  
ประทานโทษโปรดเลี้ยงแต่เพียงนั้น  
พระอภัยใจอ่อนถอนสะอื้น  
แม่ผีเสื้อเมื่อไม่เห็นในใจเลย  
คิดถึงน้องสองชนกที่ปกเกล้า  
ด้วยพลัดพรากจากมาเป็นช้านาน  
จึงจำร้างห่างห้องให้น้องโอรธ  
แม้จะไปได้ก็จะพาแก้วตาไป  
พี่มนุษย์สุดสวาทเป็นชาติยักษ์  
กลับไปอยู่คูหาอย่าอาดูร  
อย่าฆ่าสัตว์ตัดชีวิตพิชฐาน  
จะเกิดไหนขอให้พบประสบกัน  
พี่ขอบุตรสุดใจเอาไปด้วย  
ขอลาแก้วแววตาไปธานี  
ผีเสื้อน้ำซั่วอนด้วยอ่อนหวาน  
ถ้าทิ้งไว้ไหนน้องจะครองตัว  
มิขออยู่สู้ตายวายชีวิต  
เชิญพระองค์ลงมาชลาสัย  
แล้วร้องเรียกลูกยามาด้วยพ่อ  
อย่าสงสัยใจจริงทุกสิ่งอัน  
สินสมุทรสุดแสนสงสารแม่  
จึงกราบกรานมารดาแล้วว่าไป

เสียงโผงผิงแผ่นโผนตะโกนผ้า  
เชิญทูนหัวเยียมหน้ามาหาน้อง  
ทุกวันคืนค่ำเช้าไม่เศร้าหมอง  
มิให้ช่องเคืองขัดพระอชฌมา  
เสียน้ำใจน้องรักเป็นนักษณา  
ขอเป็นข้าบาททงสุ์พระทรงธรรม  
เป็นเพื่อนม้วยภัสดาจนอาสัญ  
อย่าบากบั่นความรักน้องนักษณ  
อุตส่าห์ฝันพักรว่านิจจาเอ๋ย  
พี่ไม่เคยอยู่ในถ้าให้รำคาญ  
จะสร้อยเศร้าโศกาน่าสงสาร  
ไม่แจ้งการว่าข้างหลังเป็นอย่างไร  
จงดโทษพี่อย่าอชฌสย  
นี่จนใจเสียด้วยนางต่างตระกูล  
จงคิดหักความสวาทให้ขาดสูญ  
จงเพิ่มพูนภวานารักษารธรรม  
หมายวิมานเมืองแมนแดนสวรรค์  
อย่าโศกศัลย์แคล้วคลาดเหมือนชาตินี้  
เป็นเพื่อนม้วยเหมือนสุตามารศรี  
อย่าราศีขุนช่องให้หมองมัว  
ไม่โปรดปรานอนุกุลเลยทูนหัว  
ทั้งจากผัวจากบุตรสุดอาลัย  
ไม่เห็นจิตน้องรักจะตักษย  
เมียจะให้มนตรีเวทวิเศษครัน  
แม่จะขออำลาเจ้าอาสัญ  
ไม่รำพันพูดลงเจ้าดวงใจ  
ข้าเลื่องแลดูหน้าน้ำตาไหล  
จะเข้าใกล้ทูนหัวลูกกล้วนัก  
(ยังมีเนื้อหาต่อ)

พระสุนทรโวหาร (ภู่)  
จากหนังสือเรียน รายวิชาพื้นฐาน ภาษาไทย วรรณคดีวิจักษ์  
ชั้นมัธยมศึกษาปีที่ ๓ หน้า ๗๐ - ๗๑



นิทานคำกลอนเรื่องพระอภัยมณี  
ตอนพระอภัยมณีหนีนางผีเสื้อสมุทร



ฝ่ายผีเสื้อเหลือโอรธโลดทะลิ่ง  
เหตุไฉนไปนั่งกำบังตัว  
นิจจาเอ๋ยเคยอยู่เป็นคู่ชู้  
จนมีลูกปลูกเลี้ยงเคียงประคอง  
อยู่ดีดีหนีเมียมาเสียได้  
จึงอุตส่าห์พยายามสู้ตามมา  
พระเสด็จไปไหนจะไปด้วย  
ประทานโทษโปรดเลี้ยงแต่เพียงนั้น  
พระอภัยใจอ่อนถอนสะอื้น  
แม่ผีเสื้อเมื่อไม่เห็นในใจเลย  
คิดถึงน้องสองชนกที่ปกเกล้า  
ด้วยพลัดพรากจากมาเป็นช้านาน  
จึงจำร้างห่างห้องให้น้องโอรธ  
แน่นไปได้ก็จะพาแก้วตาไป  
พี่มนุษย์สุดสวาทเป็นชาติยักษ์  
กลับไปอยู่คูหาอย่าอาดูร  
อย่าฆ่าสัตว์ตัดชีวิตพิษฐาน  
จะเกิดไหนขอให้พบประสบกัน  
พี่ขอบุตรสุดใจเอาไปด้วย  
ขอลาแก้วแววตาไปธานี  
ผีเสื้อน้ำข้าวอนด้วยอ่อนหวาน  
ถ้าทิ้งไว้ไหนน้องจะครองตัว  
มิขออยู่สู้ตายวายชีวิต  
เชิญพระองค์ลงมาชลาสัย  
แล้วร้องเรียกลูกยามาด้วยพ่อ  
อย่าสงสัยใจจริงทุกสิ่งอัน  
สินสมุทรสุดแสนสงสารแม่  
จึงกราบกรานมารดาแล้วว่าไป

เสียงโผงผิงแผ่นโผนตะโกนผัว  
เชิญทูนหัวเยี่ยมหน้ามาหาน้อง  
ทุกวันคืนค่าเช่าไม่เศร้าหมอง  
มิให้ช่องเคืองขัดพระอัชฌา  
เสียน้ำใจน้องรักเป็นนักรหา  
ขอเป็นข้าบาททงษ์พระทรงธรรม  
เป็นเพื่อนม้วยภักสาดจนอาสัญ  
อย่าบากบั่นความรักน้องนักรเลย  
อุตส่าห์ฝืนพักตร์ว่านิจจาเอ๋ย  
พี่ไม่เคยอยู่ในถ้าให้รำคาญ  
จะสร้อยเศร้าโศกาน่าสงสาร  
ไม่แจ้งการว่าข้างหลังเป็นอย่างไร  
จงงดโทษพี่อย่าอ้อมสย  
นี่จใจเสียด้วยนางต่างตระกูล  
จงคิดหักความสวาทให้ขาดสูญ  
จงเพิ่มพูนภาวนารักษาธรรม  
หมายวิมานเมืองแมนแดนสวรรค์  
อย่าโศกศัลย์แคล้วคลาดเหมือนชาตินี้  
เป็นเพื่อนม้วยเหมือนสุตามารศรี  
อย่าราศีขุ่นข้องให้หมองมัว  
ไม่โปรดปรานอนุกุลเลยทูนหัว  
ทั้งจากผัวจากบุตรสุดอาลัย  
ไม่เห็นจิตน้องรักจะตักขัย  
เมียจะให้มนตรีเวทวิเศษครัน  
แม่จะขออลาเจ้าอาสัญ  
ไม่รำพันพุดลวงเจ้าดวงใจ  
ข้าเลื่องแลดูหน้าน้ำตาไหล  
จะเข้าใกล้ทูนหัวลูกกล้านัก



เมื่อวานนี้ตีข้าน้อยไปหรือ  
ซึ่งรักลูกลูกก็รู้ยู่ว่ารัก  
ถึงตัวไปใจลูกยังผูกคิด  
อย่างกริ้วโกรธโปรดปรานเถิดมารดา  
ฝ่ายโยคีมีศพจนารถ  
จงตัดบ่วงห่วงใยอาลัยลาน  
ทั้งนี้เพราะเคราะห์กรรมทำให้วุ่น  
เห็นมิได้ไปอยู่เป็นคู่เซย  
อย่าครวญคิดติดตามด้วยความโกรธ  
จงยับยั้งฟังคำรूपราพัน  
นางผีเสื้อเหλιοโกรธพิโรธร้อง  
ช่างแฉโกโยคีหนีเขาใช้  
เขาว่ากันผิวเมียกับแม่ลูก  
แม่นคคบคู่กูไวมิให้นอน  
แล้วชี้หน้าคำอึงหึงนางเงือก  
เห็นผัวรักยกคอทำท้อแท้  
ทำปิ่นเจ้อเยอหึงมาชิงผัว  
พलगเช่นเขี้ยวเคี้ยวกรามคำรามร้อง  
พระโยคีชี้หน้าว่าอูเหม  
เพราะหวงผัวมัวเมาเฝ้าตะโกรง  
อียักขาตาโตโมโหมาก  
นมสองข้างอย่างกระโปรงคูโตงเตง  
จึงหนีมาอาศัยกูให้อยู่  
มาตรีชาว่ากูผิดในกิจกรรม  
แล้วเสกทรายปรายขว้างมากลางคลื่น  
ผีเสื้อกั้วตัวสั้นเพียงบรรลัย

ระบมมือเหมือนกระดุกลูกจะหัก  
มิใช่จักลิมคุณกรุณา  
พอลดปลิดเรื่องธูระจะมาหา  
ไปไสยาอยู่ในถ้ำให้สำราญ  
ให้โอวาทนงยักษ์ไม่หักหาญ  
อย่าปองผลาญลูกผิวของตัวเลย  
จึงสิ้นบุญวาสนาสีกาเอ่ย  
ด้วยสองเคยปลุกเลี้ยงกันเพียงนั้น  
จะเป็นโทษกับสีกาเมื่ออาสัญ  
ไปสวรรคันฤพานสำราญใจ  
มาตั้งช่องศีลจะมีอยู่ที่ไหน  
ไม่อยู่ในศีลสัตย์มาตัดรอน  
ยื่นจุมุกเข้ามาบ้างช่วยสั่งสอน  
จะราญรอนรบเร้าเฝ้าต่อแยะ  
ทำชบเสือกสอพลออีตอแหล  
พอกับแม่มึงเข้าไปอยู่ในห้อง  
ระวังตัวมึงให้ดีอิจองทอง  
เสียงกีกก้องโกลาลูกตาโพลง  
ยังไว้วุ่นวายอีตายโหง  
ว่ากูโงมึงก็ตคนรกเอง  
รูปก็กากปากก็เปราะไม่เหมาะเหม็ง  
ผิงของเอ็งเขาระอาไม่น่าชม  
มิใช่กูรู้เห็นเท่าเส้นผม  
จะให้สมน้ำหน้าสาแก่ใจ  
ดังลูกปิ่นยิงยักษ์ให้ตักษย  
ก็หลบไปตามวอนชลธาร

พระสุนทรโวหาร (ภู่)  
จากหนังสือวรรณคดีวิจักษ์ ชั้นมัธยมศึกษาปีที่ ๓ หน้า ๗๑ - ๗๒



ใบงาน  
“ภาพสื่อความคิด”

คำชี้แจง ให้นักเรียนวาดภาพจาก นิทานคำกลอนเรื่องพระอภัยมณี ตอนพระอภัยมณี  
หนีนางผีเสื้อสมุทร ตอนที่ประทับใจ



ใบงาน  
“สื่อสารอย่างสร้างสรรค์”

คำชี้แจง ให้นักเรียนเขียนโต้แย้งกับประเด็นที่กลุ่มเลือก ใช้เหตุผลสนับสนุนในเชิงสร้างสรรค์

ประเด็นโต้แย้ง

.....

เหตุผลสนับสนุน

.....

.....

.....

.....

.....

.....

.....

.....

.....

.....

.....

.....

.....

.....

.....

.....

.....

.....

.....



ใบงาน  
“พัฒนาตนด้วยภาษาในการสื่อสาร”

คำชี้แจง ให้นักเรียนเขียนแผนภาพความคิดเรื่อง “การพัฒนาตนด้วยภาษา”

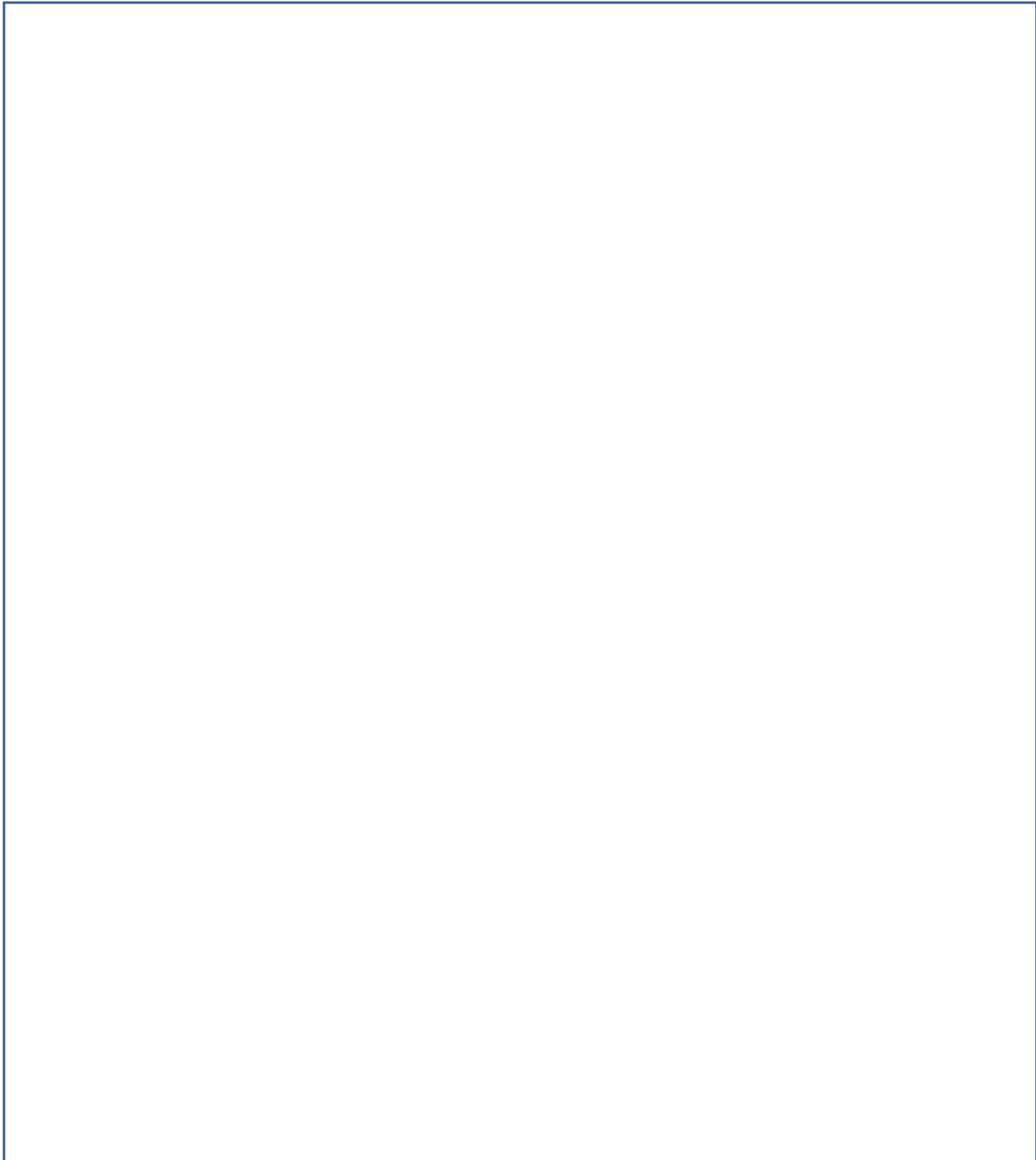

## หน่วยที่ ๒ กรองคำนำจิต

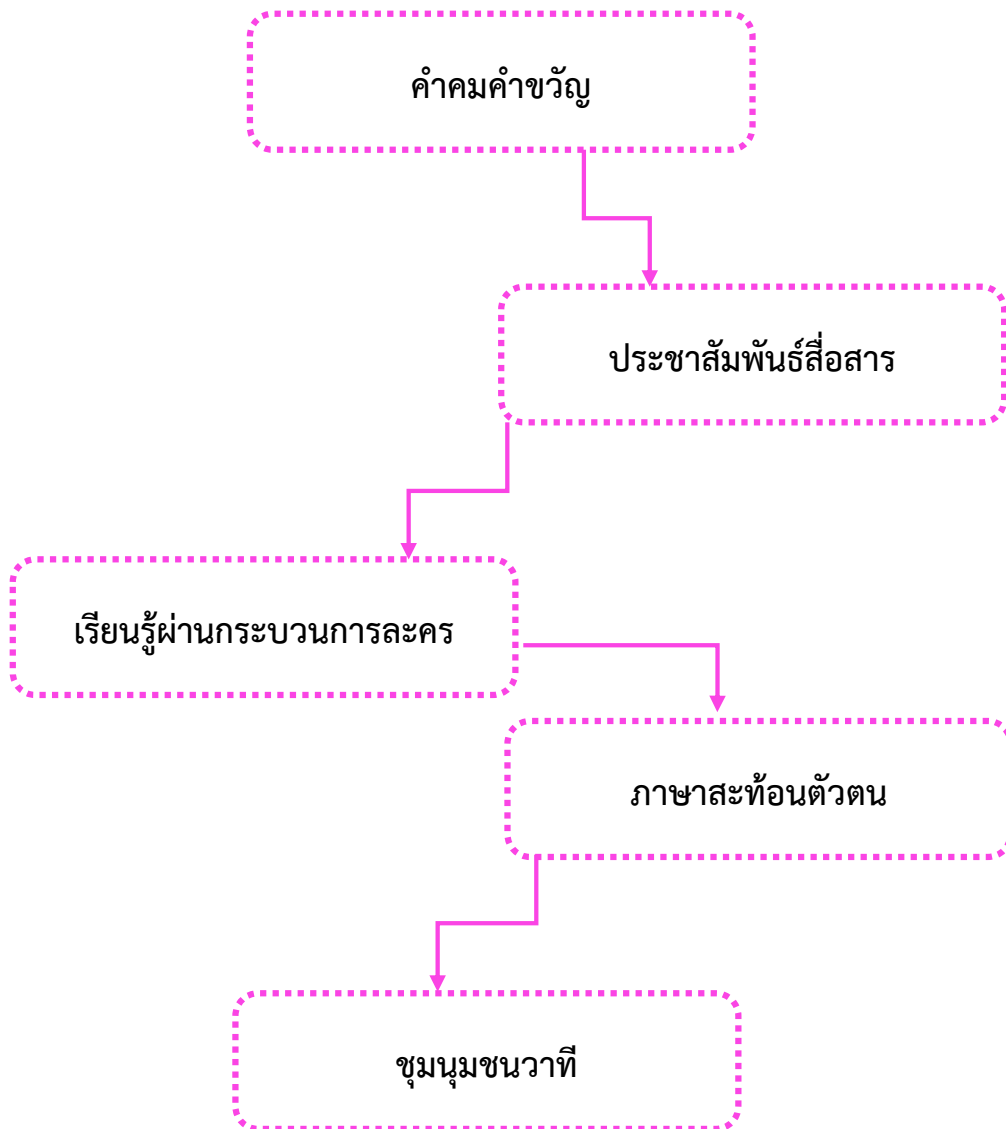

## ใบความรู้ “การโน้มน้าวใจ”



**การโน้มน้าวใจ** การโน้มน้าวใจของโฆษณามีหลายวิธี เช่น

๔.๑ การอ้างสถิติ บุคคล หรือองค์กร เช่น

คุณสดสวย ดารายอดนิยมนตลอดกาลรักษาสุขภาพด้วยสาหร่ายทองเป็นประจำ  
หนังสือเล่มนี้พิมพ์เผยแพร่มากกว่า ๑๐ ภาษา จำนวนมากกว่า ๒ ล้านเล่ม  
ชากลิ่นหอม รสชาติชวนดื่มจากเทือกเขาเมืองเหนือ แหล่งปลูกชาลือชื่อ  
บริษัทนำเที่ยวที่ได้รับรางวัลจากสมาคมผู้ประกอบการบริการท่องเที่ยวของ

อาเซียน

๔.๒ การตอบสนองธรรมชาติพื้นฐานของมนุษย์ซึ่งหวังใยสุขภาพความปลอดภัย ความสุข  
ความมั่นคงในชีวิต ฯลฯ เช่น

ผักสดปลอดสารพิษ เพื่อชีวิตที่ดีกว่า

ออกกำลังกาย เติมพลังให้ร่างกาย

อาหารอร่อย ดนตรีไพเราะ ราคาตัวเอง





## ใบงาน “การพูดโน้มน้าวใจ”



**คำชี้แจง** ให้นักเรียนอ่านข้อความต่อไปนี้แล้วระบุวิธีการโน้มน้าวใจ

วิธีที่ ๑ การอ้างสถิติ บุคคล หรือองค์กร

วิธีที่ ๒ การตอบสนองธรรมชาติพื้นฐานของมนุษย์

๑. อาหารที่มีกะทิเป็นส่วนประกอบที่ร้านนี้เป็นกะทิเพื่อสุขภาพอย่างแท้จริง

.....

๒. กระเป๋าผ้าแอนด์เมดใช้ผ้าฝ้าย ๑๐๐ เปอร์เซ็นต์ ผสมผสานกับลวดลายไม่ซ้ำใคร

.....

๓. บ้านจัดสรรเฟสใหม่ มีสระว่ายน้ำและห้องออกกำลังกาย ระบบรักษาความปลอดภัย ๒๔ ชั่วโมง  
จองก่อนฟรีดาวน์

.....

๔. หนังสือเล่มนี้ตีพิมพ์มากกว่า ๑๐ ภาษา จำนวนมากกว่า ๒ ล้านเล่ม

.....

๕. คาดเข็มขัดนิรภัย ปลอดภัยตลอด

.....

๖. รับสอนภาษาจีน โดยครูผู้มีประสบการณ์การสอนมากกว่า ๑๕ ปี

.....

๗. ผักปลอดสารพิษ เพื่อชีวิตที่ดีกว่า

.....



## ใบความรู้ “คำขวัญ คติพจน์ คำคม”



### คำขวัญ คติพจน์ คำคม

#### คำขวัญ

คำขวัญ คือ ข้อความที่แต่งขึ้นเพื่อปลุกฝังค่านิยมที่ดีงาม เตือนใจให้ไม่เผลอกระทำความผิด เตือนให้คิดหรือปฏิบัติตนในเรื่องเฉพาะอย่างใดอย่างหนึ่ง หรือใช้แสดงอัตลักษณ์ขององค์กรใดองค์กรหนึ่งก็ได้ คำขวัญอาจออกตามวาระ เช่น คำขวัญวันเด็ก คำขวัญวันครู คำขวัญวันแม่แห่งชาติ หรือใช้ต่อเนื่องกันเป็นระยะเวลาจนกว่าการดำเนินงานโดยใช้คำขวัญนั้นจะประสบความสำเร็จตามเป้าหมายที่วางไว้ เช่น คำขวัญรณรงค์ขององค์กรหรือหน่วยงานต่างๆ ส่วนคำขวัญที่ใช้แสดงอัตลักษณ์ขององค์กรหรือหน่วยงานมักใช้ต่อเนื่องกันไปโดยไม่เปลี่ยนแปลง เช่น คำขวัญของโรงเรียน

#### คำขวัญประจำจังหวัด

คำขวัญมักมีคุณสมบัติ ๓ ประการ ดังนี้

- ๑) เป็นข้อความที่สั้น กระชับ โดยมากมักกำหนดให้มีคำไม่เกิน ๑๕ คำ
- ๒) สื่อความคิดในทางสร้างสรรค์ คำที่ใช้มักเป็นคำที่แสดงคุณสมบัติที่ดี แสดงให้เห็นคุณค่าของชีวิต ธรรมชาติ คุณธรรม และความดีงาม
- ๓) มีจังหวะสละสลวย มีเสียงสัมผัสให้จดจำง่าย
- ๔) ไม่ใช่บทร้อยกรอง

เช่น - สุรา ยาเสพติด เป็นภัยต่อชีวิต เป็นพิษต่อสังคม

- ยึดอกพกถุง
- ใช้น้ำอย่างคุ้มค่า เพื่อวันนี้ เพื่อวันหน้า
- ตัวตายดีกว่าชาติตาย
- รักชาติ ศาสน์ กษัตริย์ เป็นคุณสมบัติของเยาวชนไทย
- เรียนดี กีฬาเด่น เน้นคุณธรรม
- ยึดคุณธรรม มีน้ำใจ ใฝ่รู้ สู้งาน
- ยิ้มวันละนิด จิตแจ่มใส
- ใต้สุดสยาม เมืองงามชายแดน





### คติพจน์

คติพจน์ คือ ข้อความใช้เป็นคติเพื่อเตือนใจบุคคลให้ยึดมั่นความดีงาม แนวคิด ค่านิยม หรือหลักปรัชญาอย่างใดอย่างหนึ่ง บุคคลที่มีคติพจน์ประจำตนและจำคตินั้นไว้ได้จนขึ้นใจเพื่อใช้เตือนตนเองให้ดำรงอยู่แต่ในความดีงามตลอดเวลา บางคนจึงเรียกคติพจน์ว่า คติประจำใจ บุคคลอาจนำภาชิตที่อยู่ในคัมภีร์ศาสนา ภาชิตของนักคิดนักปรัชญา คำขวัญหรือคำพูดคมคาย บางส่วนของบทร้อยกรองที่มีคติน่าประทับใจมาใช้เป็นคติพจน์หรือติประจำใจได้ทั้งสิ้น เช่น

- ออมไว้ไม่ขาดสน
- ลูกผู้ชาย คำไหนคำนั้น
- ชื่อกินไม่หมด คดกินไม่นาน
- พึ่งรักษาความดีดุจเกลือรักษาความเค็ม
- ความพยายามอยู่ที่ไหน ความสำเร็จอยู่ที่นั่น
- อุปสรรคมีไว้ให้ฝ่าฟัน
- เสือตายไว้หนัง คนตายไว้ชื่อ
- ขายชื่อแต่ไม่ขายชาติ
- เสียสินสงวนศักดิ์ไว้ วงศ์หงส์

### คำคม

คำคม คือ คำพูดที่มีลักษณะคมคาย คือ แฝงไว้ด้วยข้อคิดที่ลึกซึ้ง บางครั้งอาจใช้ถ้อยคำที่ฟังผิน ๆ อาจดูขัดแย้งกัน แต่กลับตีความได้อย่างมีชั้นเชิง มักใช้ความเปรียบที่น่าสนใจ ชวนให้ขบคิดว่าเป็นจริงตามคำคมนั้นหรือไม่ เช่น

- ขาดทุนคือกำไร
- รักยาวให้บัน รักสั้นให้ต่อ
- จินตนาการสำคัญกว่าความรู้
- พอตัดฟันจึงได้รู้ว่าขวานทื่อ
- ของที่ได้มาง่าย ๆ ก็ยอมสูญเสียไปง่าย ๆ
- คนทั่วไปมองว่าผมทดลองร้อยครั้งกว่าจะสำเร็จ แต่ผมมองว่าผมทดลองร้อยครั้งเพื่อให้สำเร็จ
- รู้เขา รู้เรา รบร้อยครั้ง ชนะร้อยครั้ง
- ผู้ที่ไม่จมอยู่กับอดีตคือผู้ที่ไม่หวนเกรงอนาคต



## ใบความรู้ “การโฆษณา”



**โฆษณา** เป็นการสื่อสารโน้มน้าวใจประเภทหนึ่ง มุ่งจูงใจเพื่อประโยชน์ในการขายสินค้าและบริการต่าง ๆ ทั้งยังจูงใจให้ผู้รับสารปฏิบัติตามจุดมุ่งหมายของผู้ส่งสารด้วย

### ส่วนประกอบของโฆษณา

๑

**เนื้อหา :** ชี้ให้เห็นความดีของสินค้า บริการ และกิจกรรมที่โฆษณา

**ตัวอย่าง** ผลผลิตจากธรรมชาติ สะอาด ปลอดภัย  
ท่องเที่ยวสุดหรู ราคาสบายกระเป๋า  
เล่นเกมสนุก ช้อปสินค้าราคากันเอง ชมการแสดงรูปแบบใหม่

๒

**รูปแบบการนำเสนอ :** การนำเสนอโฆษณามีรูปแบบต่าง ๆ เช่น คำขวัญ  
ข้อความขนาดสั้น บทสนทนา เรื่องราวแบบละคร

๓

**ภาษาโฆษณา :** โฆษณาจะใช้ทั้งคำพูดและภาษาที่สื่อผ่านสิ่งอื่น ๆ เช่น ท่าทาง  
รูปภาพ มักจะใช้ถ้อยคำที่แปลกใหม่ สร้างความดึงดูดใจ มีสัมผัสเพื่อให้จำง่าย ใช้  
ประโยคหรือวลีขนาดสั้นเพื่อให้ผู้รับสารรับสารได้รวดเร็ว

๔

**การโน้มน้าวใจ** สามารถทำได้หลายวิธี เช่น

- การอ้างสถิติ บุคคล หรือองค์กร  
เช่น หนังสือเล่มนี้พิมพ์เผยแพร่มากกว่า ๑๐ ภาษา จำนวนมากกว่า ๒ ล้านเล่ม
- การตอบสนองธรรมชาติพื้นฐานของมนุษย์ ซึ่งห่วงใยสุขภาพ ความปลอดภัย ความสุข และความมั่นคงในชีวิต  
เช่น ออกกำลัง เติมพลังให้ร่างกาย อาหารอร่อย ดนตรีไพเราะ ราคากันเอง





## มองโฆษณาอย่างวรรณกรรม

### เรียนรู้เรื่องโฆษณา

โฆษณาเป็นการสื่อสารโน้มน้าวใจประเภทหนึ่ง มุ่งจูงใจเพื่อประโยชน์ในการขายสินค้าและบริการต่าง ๆ ทั้งยังจูงใจให้ผู้รับสารประพฤติปฏิบัติตามความมุ่งหมายของผู้โฆษณาด้วย

#### ส่วนประกอบของโฆษณา

โฆษณามีส่วนประกอบที่สำคัญคือ เนื้อหา รูปแบบการนำเสนอ ภาษาที่ใช้ และการโน้มน้าวใจ

๑. **เนื้อหา** เนื้อหาของโฆษณาจะชี้ให้เห็นแต่ความดีพิเศษของสินค้า การบริการ หรือกิจกรรมที่โฆษณา เช่น

#### แสดงความดีพิเศษของสินค้า

เคล็ดลับความงามสมบูรณ์แบบ  
ความทันสมัยสำหรับวัยรุ่น  
ผลผลิตจากธรรมชาติ สะอาด ปลอดภัยพิช  
ดูแลผิวของคุณให้เรียบเนียนนาน ๑๒ ชั่วโมง

#### แสดงความดีพิเศษของการบริการ

ห้องเที่ยวสุดหรู ราคาสบายกระเป๋า  
เราคือโรงพยาบาลที่ให้ความรู้สึกเหมือนอยู่บ้านของท่านเอง  
มีอาจารย์เจ้าของภาษาดูแลตัวต่อตัว  
ออกแบบทันสมัย เสร็จเร็วทันใจ

#### แสดงความดีพิเศษของกิจกรรม

คอนเสิร์ตรวมนักร้องขวัญใจ  
เล่นเกมสนุก ซื้อสินค้าราคาพิเศษ ชมการแสดงรูปแบบใหม่  
ชมผลงานประดิษฐ์ล้ำยุคของนักเรียน  
แสดงผลงานวิจัยสาขาต่าง ๆ ที่ได้รับรางวัลกว่าร้อยเรื่อง



๒. รูปแบบการนำเสนอ การนำเสนอโฆษณาในรูปแบบต่าง ๆ เช่น เป็นคำขวัญ เป็นข้อความสั้น ๆ เป็นบทสนทนา เป็นเรื่องราวแบบละคร คือมีตัวละคร ฉาก และบทสนทนา เป็นตำนาน นิทาน เป็นต้น

๓. ภาษาโฆษณา โฆษณาจะใช้ทั้งคำพูดและภาษาที่สื่อด้วยสิ่งอื่น ๆ เช่น ท่าทาง รูปภาพ เป็นต้น ในโฆษณามักใช้ถ้อยคำแปลกใหม่เพื่อให้สะดุดหู สะดุดตา สะดุดใจ ใช้ภาษาที่มีสัมผัสเพื่อให้จำง่าย ใช้ประโยคหรือวลีสั้น ๆ เพื่อให้ผู้รับสารได้รวดเร็ว เช่น

- กลิ่นสดชื่น
- คุ้มเกิดคาด
- ง่ายกว่าที่คิด
- รูปลักษณ์โดนใจ
- เบอร์เดียวเที่ยวทั่วไทย
- หวานเต็มร้อย แคลอรีน้อยกว่าครึ่ง

๔. การโน้มน้าวใจ การโน้มน้าวใจของโฆษณามีหลายวิธี เช่น

๔.๑ การอ้างสถิติ บุคคล หรือองค์กร เช่น

คุณสดสวย ดารายอดนิยมตลอดกาลรักษาสุขภาพด้วยสาหร่ายทองเป็นประจำ หนังสือเล่มนี้พิมพ์เผยแพร่มากกว่า ๑๐ ภาษา จำนวนมากกว่า ๒ ล้านเล่ม ชากลิ่นหอม รสชาติชวนดื่มจากเทือกเขาเมืองเหนือ แหล่งปลูกชาลิ้นชื้อ บริษัทนำเข้าที่ได้รับรางวัลจากสมาคมผู้ประกอบการบริการท่องเที่ยวของอาเซียน

๔.๒ การตอบสนองธรรมชาติพื้นฐานของมนุษย์ซึ่งห่วงใยสุขภาพ ความปลอดภัย ความสุข ความมั่นคงในชีวิต ฯลฯ เช่น

- ฝึกสติลดสารพิษ เพื่อชีวิตที่ดีกว่า
- ออกกำลังกาย เติมพลังให้ร่างกาย
- อาหารอร่อย ดนตรีไพเราะ ราคาตัวเอง



## ประโยชน์และโทษของการโฆษณา

โฆษณามีทั้งประโยชน์และโทษ **ประโยชน์ของโฆษณา** คือ เปิดโอกาสให้คนทั่วไปได้รู้จักสินค้าหรือบริการหลายประเภท ทำให้มีโอกาสเลือกสินค้าหรือบริการที่เหมาะสมหรือตรงตามความต้องการช่วยให้ตัดสินใจได้ว่าจะไปร่วมกิจกรรมใดที่น่าสนใจ ได้รับความสะดวก นอกจากนี้โฆษณาที่ดียังให้ข้อคิดที่เป็นประโยชน์ ทำให้ผู้ดูผู้ฟังฉุกคิดถึงเรื่องที่ควรคิดควรทำ เช่น เรื่องช่วยกันรักษาสิ่งแวดล้อม รักท้องถิ่น รู้จักประหยัด และรู้จักกาลเทศะ เป็นต้น

**โทษของโฆษณา**มีหลายประการ เช่น คำโฆษณาที่เกินจริงทำให้เข้าใจผิด หรือหลงผิดไปตามคำโฆษณาที่มุ่งแต่จะขายสินค้าหรือบริการเท่านั้น ทำให้ตัดสินใจผิดซื้อสินค้าหรือบริการที่ไม่สมควรแก่ฐานะ และความจำเป็นของตน การโฆษณาที่เสนอค่านิยมที่ผิด ๆ หรือเสนอให้เห็นกิริยาอาการที่ไม่เหมาะสม อาจทำให้ศีลธรรมจรรยาของผู้ชมเสื่อมทรามลง เช่น โฆษณาที่แสดงถึงการใช้ความรุนแรงเพื่อให้ได้สินค้าที่ต้องการ การพูดปดหลอกหลวงเพื่อให้ได้ของของผู้อื่น การกระทำที่ผิดมารยาทของวัฒนธรรมไทย

โฆษณาอาจสะท้อนภาพสังคมในแต่ละสมัยได้ โฆษณาบางเรื่องแสดงให้เห็นค่านิยมที่เปลี่ยนไป ของคนไทย เช่น เดิมสังคมเห็นว่าผู้หญิงควรเป็นฝ่ายอยู่กับเหย้าเฝ้ากับเรือน แต่โฆษณปัจจุบันแสดงให้เห็นว่าผู้ชายก็อาจเป็นฝ่ายอยู่ดูแลบ้านช่องได้ ในขณะที่ผู้หญิงออกไปทำงานนอกบ้านแทน โฆษณาบางเรื่องสะท้อนให้เห็นการเปลี่ยนแปลงของค่านิยมของสังคมไทยไปในทางไม่ดีงามไม่เหมาะสม เช่น ผู้หญิงเปิดเผย เนื้อตัวมากขึ้น ไม่สงวนท่าทีเมื่อสนใจผู้ชายและบางครั้งกล้าแสดงความสนใจฝ่ายชายก่อน โฆษณาในปัจจุบันยังนิยมให้เด็ก ๆ โดยเฉพาะเด็กวัยรุ่นเป็นสื่อในการโฆษณา บางครั้งให้เด็กเหล่านี้ทำตัวเกินวัยในเรื่องการมีคู่



## อิทธิพลของภาษาโฆษณา

ภาษาโฆษณาเป็นตัวอย่างของภาษาสร้างสรรค์ ผู้คิดภาษาโฆษณายามสรรหาคำที่ กระชับ เข้าใจง่าย มีความเปรียบที่ชัดเจน และสามารถสื่อความหมายได้ตรงกับคุณสมบัติของ สินค้าและบริการ บางครั้งจึงไม่เคร่งครัดว่าจะต้องใช้ภาษาตามแบบที่เคยใช้มาแต่เดิม เช่น อาจ นำคำที่ไม่เคยปรากฏร่วมกันมาเรียงอยู่ด้วยกัน เช่น นำคำว่า โดน มาใช้ร่วมกับคำว่า ใจ เป็น โดนใจ เพื่อสื่อความหมายว่า ประทับใจอย่างมาก ตรงตามต้องการอย่างยิ่ง การใช้ภาษา ลักษณะที่ไม่จำกัดในกรอบที่เคยใช้ ทำให้เกิดผลสำคัญกับภาษา ๒ ประการ ดังนี้

๑. ทำให้เกิดการสร้างสรรค์ภาษาวรรณศิลป์ และสะท้อนความคิดที่ลึกซึ้งหรือความคิด ที่น่าประทับใจ เช่น คำขวัญโฆษณาว่า *เที่ยวเมืองไทย ไม่ไปไม่รู้* มีลักษณะทางวรรณศิลป์ที่ สำคัญคือ ใช้คำง่าย กระชับ สื่อความหมายอย่างกว้างขวาง ลึกซึ้ง คำว่า *เที่ยว-ไทย* มีเสียง สัมผัสพยัญชนะ /ท/ คำว่า *เมือง-ไม่* มีเสียงสัมผัสพยัญชนะ /ม/ คำว่า *ไทย-ไม่-ไป* มีเสียงสัมผัส สระ ไอ คำว่า *ไม่ไปไม่รู้* มีจังหวะของคำที่สมดุล ใช้คำปฏิเสธ *ไม่* ร่วมกับคำกริยา *ไป* และ *รู้* ตามลำดับ นอกจากนี้ คำว่า *เที่ยว ไป* และ *รู้* ยังสื่อความหมายที่ลึกซึ้งว่า การท่องเที่ยวคือการ เดินทางไปให้ได้พบเห็นสิ่งใหม่เพื่อจะได้เรียนรู้ผ่านประสบการณ์ที่มีค่า

๒. เป็นแบบอย่างให้คนในสังคมใช้ตามจนเกิดความเปลี่ยนแปลงขึ้นกับภาษา เช่น เกิด คำใหม่ วลีใหม่ สำนวนใหม่ ซึ่งไม่เคยมีใช้มาก่อน ในขณะเดียวกัน คำ วลี และสำนวน ซึ่งมีความหมายใกล้เคียงกันและใช้มาแต่เดิม เริ่มนิยมใช้น้อยลง เช่น เมื่อคนในสังคมใช้คำว่า *โดนใจ* แทน *ประทับใจ* หรือ *ตรงใจ* มาก ๆ ผู้ที่ใช้คำว่า *โดนใจ* ก็มักจะนึกคำว่า *ประทับใจ* หรือ *ตรงใจ* ไม่ออก ทำให้พบคำว่า *โดนใจ* มากขึ้นและพบคำว่า *ประทับใจ* *ตรงใจ* น้อยลง นานเข้า คำว่า *ประทับใจ* *ตรงใจ* อาจสูญไปจากภาษา หรือมีความหมายเปลี่ยนแปลงไป กรณีคำที่มีความหมายเปลี่ยนแปลงไป อาจทำให้คนที่อยู่ต่างสมัยกัน เข้าใจคำคำเดียวกันไปคนละทาง

จากหนังสือวิธีภาษา ชั้นมัธยมศึกษาปีที่ ๓ หน้า ๑๕ - ๑๘





ใบงาน  
“การโฆษณา”



**คำสั่ง** ให้นักเรียนทำแผ่นป้ายโฆษณา เพื่อประกอบการนำเสนอโดยมีองค์ประกอบ  
ตามหลักการเขียนโฆษณา



## บทละครพูด เรื่อง เห็นแก่ลูก



### บทวิเคราะห์

พระบาทสมเด็จพระมงกุฎเกล้าเจ้าอยู่หัวเป็นพระมหากษัตริย์ผู้ทรงพระปรีชาสามารถ ยอดเยี่ยมในทางอักษรศาสตร์ ได้ทรงพระราชนิพนธ์วรรณคดีเรื่องต่างๆ ไว้มากกว่า ๑,๒๐๐ เรื่อง ทั้งร้อยแก้วและร้อยกรอง ทั้งสารคดีและบันเทิงคดี งานประพันธ์ประเภทหนึ่งที่ทรงพระราชนิพนธ์ไว้เป็นจำนวนมากคือบทละครพูดมีทั้งที่ทรงผูกเค้าโครงเรื่องเองและที่แปลหรือแปลงมาจาก ภาษาต่างประเทศ

### บทละครพูด

ละครพูด คือ ละครที่แสดงโดยให้ตัวละครสนทนาโต้ตอบกันเหมือนในชีวิตจริง ไม่มีดนตรี การรำ หรือการขับร้องประสม ละครประเภทนี้ตรงกับการเล่นที่เรียกว่า play ของตะวันตก เริ่มมีในประเทศไทยตั้งแต่รัชสมัยพระบาทสมเด็จพระจุลจอมเกล้าเจ้าอยู่หัว แต่ได้รับความนิยมแพร่หลาย และเจริญสูงสุดในรัชสมัยของพระบาทสมเด็จพระมงกุฎเกล้าเจ้าอยู่หัว เนื่องจากพระองค์โปรด ละครเป็นอย่างยิ่ง ตั้งแต่ยังทรงศึกษาอยู่ ณ ประเทศอังกฤษ ก็ได้เสด็จทอดพระเนตรละครและ ทรงแสดงละครเป็นประจำ เมื่อเสด็จนิวัตประเทศไทยได้ทรงตั้งคณะละครขึ้น ทรงอำนวยการฝึกซ้อม และบางครั้งทรงร่วมแสดงด้วย บทละครพระราชนิพนธ์ซึ่งมีเป็นจำนวนมากนั้นนอกจากจะมุ่ง ให้ความสนุกสนานเพลิดเพลินแล้วยังแฝงแง่คิดและคติธรรมไว้เสมอ ทั้งนี้เพราะพระบาทสมเด็จพระ มงกุฎเกล้าเจ้าอยู่หัวทรงใช้ละครเป็นเครื่องอบรมจิตใจของประชาชนและสื่อสาระที่พระองค์ มีพระราชประสงค์ ในรัชสมัยของพระองค์มีการจัดแสดงละครพระราชนิพนธ์เป็นประจำเพื่อระดมทุน เป็นค่าใช้จ่ายในกิจการกุศลด้านต่าง ๆ และเพื่อสร้างสาธารณสมบัติ

บทละครพูดนอกจากจะแต่งขึ้นเพื่อใช้แสดงแล้วยังใช้อ่านได้ด้วย การอ่านบทละครพูดให้ เข้าใจลึกซึ้งนั้นต้องอ่านอย่างพินิจพิจารณา เนื่องจากในบทละครพูดไม่มีการบรรยายเหตุการณ์ สถานที่ บรรยายฉาก ตลอดจนความรู้สึกนึกคิดของตัวละครไว้อย่างละเอียดเหมือนอย่างในบทละครรำ มีเพียงการบรรยายฉากและลักษณะตัวละครอย่างคร่าว ๆ ไว้ตอนต้นเรื่อง และการบรรยายปฏิกิริยา ของตัวละครอยู่ในวงเล็บแทรกไว้ระหว่างบทสนทนา ผู้อ่านจะต้องพิจารณาด้วยวิจารณญาณและ จินตนาการว่า ที่ตัวละครแสดงพฤติกรรมเช่นนั้น พูดเช่นนั้น เขาคิดอย่างไร รู้สึกอย่างไร บทสนทนา ของตัวละครจึงเป็นสิ่งสำคัญที่จะไขไปสู่ความหมายของเรื่อง



ละเอียดเหมือนอย่างในบทละครรำ มีเพียงการบรรยายฉากและลักษณะตัวละครอย่างคร่าว ๆ ไว้ตอนต้นเรื่อง และการบรรยายปฏิกิริยาของตัวละครอยู่ในวงเล็บแทรกไว้ระหว่างบทสนทนา ผู้อ่านจะต้องพิจารณาด้วยวิจารณญาณและจินตนาการว่าที่ตัวละครแสดงพฤติกรรมเช่นนั้น พูดเช่นนั้น เขาคิดอย่างไร รู้สึกอย่างไร บทสนทนาของตัวละครจึงเป็นสิ่งสำคัญที่จะไขไปสู่ความหมายของเรื่อง

#### บทละครพูดเรื่องเห็นแก่ลูก

เรื่องเห็นแก่ลูกเป็นบทละครพูดขนาดสั้น มีความยาวเพียงองก์<sup>๑</sup>เดียวและมีฉาก<sup>๒</sup>เดียว พระบาทสมเด็จพระมงกุฎเกล้าเจ้าอยู่หัวทรงใช้พระนามแฝงในการพระราชนิพนธ์ว่า พระขรรค์เพชร บทละครพูดเรื่องนี้พระองค์ทรงคิดเค้าโครงเรื่องขึ้นเอง มิได้ทรงแปลหรือดัดแปลงจากบทละครต่างประเทศ หม่อมหลวงปิ่น มาลากุล ผู้ต้นคว้าเกี่ยวกับงานละครของพระบาทสมเด็จพระมงกุฎเกล้าเจ้าอยู่หัวอย่างละเอียดได้สันนิษฐานว่า บทละครเรื่องเห็นแก่ลูกอาจเป็นละครพูดภาษาไทยเรื่องแรกที่ทรงพระราชนิพนธ์ขึ้นโดยมิใช่เป็นการแปล

แม้บทละครเรื่องนี้จะแต่งขึ้นมากกว่า ๙๐ ปีแล้ว ความนิยมบางอย่างในสมัยนั้นอาจหมดไป วิธีใช้คำพูดตลอดจนกิริยามารยาทบางอย่างอาจเปลี่ยนไป ถึงกระนั้นก็ดีความรักอันยิ่งใหญ่ของบุพการีที่มีต่อบุตรของตนอันเป็นคุณธรรมสำคัญที่แสดงไว้ในเรื่องรวมไปถึงความรู้สึกผิดชอบชั่วดี และความรักในศักดิ์ศรี ล้วนเป็นสิ่งที่มิอยู่ในมนุษยทุกผู้ทุกนามทุกชาติทุกภาษาและทุกยุคทุกสมัย บทละครพูดเรื่องนี้นอกจากจะได้รับคัดเลือกให้นักเรียนระดับมัธยมศึกษาได้ศึกษามาเป็นเวลายาวนานแล้ว ยังได้รับการแปลเป็นภาษาต่างประเทศได้แก่ ภาษาเกาหลี จีน ญี่ปุ่น นอร์เวย์ ฝรั่งเศส มาเลเซีย รัสเซีย สเปน สิงคโปร์ อังกฤษ อาหรับ อินโดนีเซีย และฮินดี เพื่อเป็นการเฉลิมพระเกียรติในวาระฉลองวันพระบรมราชสมภพครบ ๑๐๐ ปีของพระบาทสมเด็จพระมงกุฎเกล้าเจ้าอยู่หัวอีกด้วย

---

องก์<sup>๑</sup> หมายถึง ตอนหนึ่ง ๆ ในบทละคร แต่ละตอนอาจมีเพียงฉากเดียวหรือหลายฉากก็ได้  
ฉาก<sup>๒</sup> หมายถึง ดอนย่อยที่เปิดม่านหน้าเวทีครั้งหนึ่ง ๆ ในพระราชนิพนธ์เรื่องนี้ได้แก่ฉากห้องหนังสือ



## ความ "เห็นแก่ลูก" ของนายล้า

บทละครพูดเรื่องเห็นแก่ลูก มีตัวละครเพียง ๔ ตัว ตัวละครที่สำคัญที่สุดคือนายล้า (ทิพเดชะ) เมื่อเริ่มเรื่อง ผู้อ่านได้ทราบข้อมูลเกี่ยวกับนายล้าเพียงว่าเป็นผู้ดื่มเหล้าจัดและแอลกอฮอล์มากกว่าวัย บทสนทนาระหว่างนายล้าและอ้ายดำ ข่าวของพระยาภักดี เริ่มเผยให้ผู้อ่านเห็นว่านอกจากเครื่องแต่งกายที่ดูเก่าปอนแล้ว นายล้าคงมีท่าทางไม่น่าไว้วางใจ ทำให้อ้ายคำยืนยันที่จะนั่งเฝ้าอยู่ด้วย แม้นายล้าจะกล่าวว่าจะตนก็มาจากตระกูลดีเช่นกันก็ตาม เมื่อพระยาภักดีกลับมาถึงบ้าน นายล้าได้เล่าอดีตของตนให้ฟัง นอกจากผู้อ่านจะได้เห็นว่านายล้าไปต้องโทษจำคุกถึง ๑๐ ปี เมื่อพ้นโทษแล้วก็คงประพศุทธิหากินทางทุจริตเช่นเดิมผู้อ่านยังได้ทราบว่านายล้าเคยเป็น "ผู้ดี" จริง และเคยรับราชการจนมีราชทินนามว่า "ทิพเดชะ" เป็นที่น่าสังเกตว่าแม้นายล้าและพระยาภักดีจะเคยเป็นเพื่อนรักกันมาก่อน แต่พระยาภักดีก็มีได้แสดงอาการดีใจเมื่อได้มาพบกันอีกหลังจากไม่พบกันนานถึง ๑๕ ปี และเมื่อนายล้าแสดงความประสงค์อยากพบแม่ล่อ พระยาภักดีก็ได้แสดงออกอย่างเปิดเผยว่าไม่ต้องการให้พบด้วยเหตุผลที่ปรากฏในคำถามของพระยาภักดีว่า "ตั้งแต่แกพ้นโทษมาแล้ว แกได้พยายามที่จะสำแดงให้ปรากฏอย่างไรบ้าง ว่าแก่นะตั้งใจจะประพศุทธิแต่ในทางที่ดีที่ควร?"

ความขัดแย้งระหว่างนายล้ากับพระยาภักดีรุนแรงมากขึ้นเมื่อนายล้าบอกความประสงค์ว่าต้องการมาอยู่กับแม่ล่อบุตรสาวหลังจากได้ทราบว่าแม่ล่อจะแต่งงานกับบุตรพระยารณชิตซึ่งเป็นคนมั่งมี นายล้าเห็นว่า "เป็นหน้าที่ที่จะต้องมาอยู่ใกล้ชิดลูกสาวผมเพื่อจะได้ช่วยเหลือเจือจานในธุระต่าง ๆ ตามเวลาอันสมควร" และ "เมื่อยังอยู่ในบ้านเจ้าคุณผมก็วางใจได้ จะแยกไปมีเหย้ามีเรือนของตัวเองแล้ว ผมจะต้องเข้ามาอยู่กับเขาเพื่อจะได้เป็นกำลังแก่เขาบ้าง" คำอธิบายของนายล้าดูเหมือนจะแสดงให้เห็นว่านายล้าเป็นผู้ที่ "เห็นแก่ลูก" อย่างยิ่ง แต่ไม่ช้านายล้าก็ยอมรับกับพระยาภักดีอย่างตรงไปตรงมาว่า "ผมนะมันหมดทางหากินแล้ว ไม่แลเห็นทางอื่นนอกจากที่จะอาศัยลูกสาวให้เขาเลี้ยง"

ความ "เห็นแก่ตัว" ของนายล้าได้เปลี่ยนไปเป็นความ "เห็นแก่ลูก" เมื่อนายล้าได้พบกับแม่ล่อและได้รับรู้ความรู้สึกของแม่ล่อที่มีต่อตนในฐานะผู้ให้กำเนิด การที่แม่ล่อแสดงความรักและภาคภูมิใจในตัวบิดาแท้ ๆ แม้จะไม่เคยได้พบตัวจริง ทำให้นายล้าผู้ฝักใฝ่ในทางทุจริตและมีความเห็นแก่ตัวอย่างยิ่ง เกิดความรู้สึกผิดชอบชั่วดีและยอมพ่ายแพ้แก่ความรักของแม่ล่อ ทั้งยังมอบความรักของพ่อตอบแทนกลับไปโดยการไม่เปิดเผยความจริงว่าตนคือใคร ยอมมีชีวิตที่ลำบากต่อไปด้วยความ "เห็นแก่ลูก" อย่างแท้จริงเพื่อให้แม่ล่อได้มีชีวิตที่สุขสบาย ไม่เป็นที่รังเกียจในสังคม



ความ "เห็นแก่ลูก" ของพระยาภักดีดินนาถ

บทสนทนาระหว่างนายล้ากับพระยาภักดีบอกให้เราทราบว่า บุคคลทั้งสองมีเพียงเคยเป็นเพื่อนกันเท่านั้น แต่ยังคงรักผู้หญิงคนเดียวกันอีกด้วย หญิงนั้นคือแม่นวล มารดาของแม่ล่อ ชีวิตแต่งงานอันปราศจากความสุขทำให้แม่นวลตัดสินใจฝากลูกสาวไว้กับพระยาภักดีเมื่อตนใกล้จะสิ้นชีวิต ความผูกพันระหว่างพระยาภักดีกับแม่นวลคงจะเป็นเหตุผลสำคัญประการหนึ่งที่ทำให้พระยาภักดีรักแม่ล่อเหมือนเป็นลูกแท้ๆ และได้ทำหน้าที่พ่อด้วยความเต็มใจ นอกจากนี้จะเลี้ยงดูอบรมแม่ล่ออย่างดีตามแบบบุตรผู้มีตระกูล พระยาภักดียังปลูกฝังให้ลูกมีความรักและภาคภูมิใจในตัวบิดาผู้ให้กำเนิดอีกด้วย

ก็คุณพ่อดิฉันที่ตายละคะ รู้จักไหม? (นายล้าพยักหน้า,  
ถ้ายังงั้นคุณก็ดีกว่าดิฉัน ดิฉันไม่รู้จักเลย, เคยเห็นแต่รูปที่  
ในห้องคุณแม่ รูปร่างสูงๆ หน้าอกกว้าง ดิฉันช่างชอบหน้า  
เสียจริงๆ หน้าตาเป็นคนชื่อ ใจคอกว้างขวาง, ถ้าใครบอกดิฉันว่า  
เป็นคนไม่ดี ดิฉันไม่ยอมเชื่อเป็นอันขาดเทียว แต่ท่านก็เป็นคนดี  
จริงๆ อย่างที่ดิฉันนึกเอาในใจ คุณพ่อนี้ก็ได้บอกดิฉันว่า  
จริงไหมคะคุณพ่อ? (พระยาภักดีพยักหน้า.,)

เมื่อนายล้าต้องการแสดงตนว่าเป็นพ่อของแม่ล่อ พระยาภักดีได้ขัดขวางทุกทาง เพราะเกรงว่าบุตรสาวจะต้องอับอายขายหน้าและถูกสังคมรังเกียจ ผู้อ่านจะทราบจากการบรรยายฉากในตอนเริ่มเรื่องว่าพระยาภักดีมิได้มีฐานะมั่งคั่งร่ำรวย แต่พระยาภักดีก็ยินดีที่จะจ่ายเงินจำนวนมากเพื่อ "ปิดปาก" นายล้า และเมื่อเห็นว่าใช้วิธีการนี้ไม่ได้ก็ยอมแม้กระทั่งจะต่อสู้ใช้กำลังกับนายล้า พฤติกรรมตอนนี้ยืนยันความ "เห็นแก่ลูก" ของพระยาภักดีได้ชัดเจนมากยิ่งขึ้น ทั้งยังแสดงให้เห็นว่าบิดาบุญธรรมก็รักบุตรได้มากเท่าหรืออาจจะมากกว่าบิดาบังเกิดเกล้าได้

แม้บทละครพูดเรื่องเห็นแก่ลูกจะมีขนาดสั้น ไม่มีปมที่ซับซ้อนในโครงเรื่อง แต่มีความประณีตอย่างยิ่งในการวางเนื้อเรื่องให้ชวนติดตาม ตัวละครมีน้อยตัว แต่แต่ละตัวมีลักษณะเด่นและมีความสำคัญต่อการดำเนินเรื่องและการเสนอแนวคิดสำคัญในการกำหนดบทสนทนาของตัวละคร พระบาทสมเด็จพระมงกุฎเกล้าเจ้าอยู่หัวทรงใช้คำพูดที่สั้นกะทัดรัด แผงรายละเอียดเกี่ยวกับตัวละครทุกตัวเอาไว้อย่างกระชับรัดกุม เปิดโอกาสให้ตัวละครเอกทั้งสองได้แสดงความรักของพ่อซึ่ง "เห็นแก่ลูก" ออกมาในลักษณะที่แตกต่างกันแต่ได้สร้างความซาบซึ้งจับใจผู้อ่านได้ไม่ยิ่งหย่อนไปกว่ากันเลย ทำให้บทละครเรื่องนี้เป็นที่ประทับใจและอยู่ในความนิยมมานาน



ใบงาน  
“บทละครพูด เรื่อง เห็นแก่ลูก”

คำชี้แจง ให้นักเรียนอ่านบทวิเคราะห์ บทละครพูด เรื่อง เห็นแก่ลูก จากใบความรู้และตอบคำถามต่อไปนี้

๑. ละครพูดคืออะไร

.....  
.....  
.....

๒. ละครพูดเป็นที่นิยมแพร่หลายในรัชสมัยใด และเพราะเหตุใด

.....  
.....  
.....

๓. แนวคิดสำคัญของบทละครพูด เรื่อง เห็นแก่ลูก คืออะไร

.....  
.....  
.....

๔. ความเห็นแก่ตัวของนายลำเปลี่ยนเป็นความเห็นแก่ลูกได้เพราะเหตุใด

.....  
.....  
.....

๕. พฤติกรรมใดของพระยาภักดีที่แสดงถึงความเห็นแก่ลูก

.....  
.....  
.....



## คำอธิบายศัพท์และข้อความ

เกล้าผม	คำใช้แทนตัวผู้พูดเพศชาย เมื่อพูดกับผู้ใหญ่ด้วยความเคารพมาก
ขยาย	ปัจจุบันเชื่อว่า เกล้ากระผม
ครีมโซดา	เปิดเผย ในความว่า “เฮ้! นี่แกจะขยายขึ้นว่า แกเป็นพ่อแม่ลอย ยั้งนั่นหรือ?”
ฉาย	น้ำหวานสีเขียวผสมโซดา
ชั่ง	ถ่ายภาพ
ช่างพูด	มาตราเงินของโบราณ ๑ ชั่งมีจำนวนเท่ากับ ๘๐ บาท
ตกรก	มีวาจากมคาย
ใต้เท้ากรุณา	อ่านว่า ตก - กะ - รก คือคำว่า ตกนรก
ปอน ๆ	คำที่ใช้แทนผู้ที่เราพูดด้วย ใช้กับขุนนางที่มีศักดิ์สูง เป็นสรรพนาม บุรุษที่ ๒ ในที่นี้พูดสั้น ๆ ว่า ใต้เท้า
เป็นโทษ	ขอมช่อ อัดคัต ชัดสน
ระหายน	ได้รับโทษ ติดคุก
แล	กระหายน
เสมียนบาลูชี	และ
หมอความ	พนักงานบัญชี
หมาหัวเน่า	ทนายความ
อาณาจักร	คนที่เป็นที่รังเกียจของคนอื่นจนไม่สามารถเข้ากับใครได้
อินัง	คนที่ไม่มีใครรักหรือคบหา
	การลงโทษตามกฎหมาย
	เอาใจใส่ เอาใจช่วย ดูแล เหลียวแล อินังขังขอบ ก็ว่า มักใช้ในความ ปฏิเสธ

พระบาทสมเด็จพระมงกุฎเกล้าเจ้าอยู่หัว  
จากหนังสือเรียน รายวิชาพื้นฐาน ภาษาไทย วรรณคดีวิจักษ์  
ชั้นมัธยมศึกษาปีที่ ๓ หน้า ๓๘



ใบงาน  
“คำศัพท์ในบทละครพูด เรื่อง เห็นแก่ลูก”

คำชี้แจง ให้นักเรียนแปลความหมายคำศัพท์ต่อไปนี้ให้ถูกต้อง และเลือกเขียนลงในตารางบิงโก

ข้อ	คำศัพท์	ความหมาย	ข้อ	คำศัพท์	ความหมาย
๑	เกล้าผม		๑๐	เป็นโทษ	
๒	ขยาย		๑๑	ระหายนะ	
๓	ครีมโซดา		๑๒	แล	
๔	ฉวย		๑๓	เสมียนบาญชี	
๕	ซึ้ง		๑๔	หมอบความ	
๖	ช่างพูด		๑๕	หมาหัวเน่า	
๗	ตกรก		๑๖	อาญาจักร	
๘	ใต้เท้ากรุณา		๑๗	อินัง	
๙	ปอน ๆ		๑๘	เฉโก	

Bingo





## ใบความรู้ “คำบุพบท”

### คำบุพบท

พิจารณาประโยคตัวอย่างต่อไปนี้

แม่บอก**ตั้งแต่**ตอนกลางคืนว่า วันเกิด ใส่บาตรเสียน้อย จะได้เป็นมงคล

### แก่ชีวิต

ฉันมองหน้าแม่**ด้วยความ**แปลกใจ

ฉันรู้สึก**ได้ถึง**ความสงบเสียบและเยือกเย็นที่ยังแผ่ซ่านอยู่ภายใน

วันนี้**เป็น**วันเกิดของฉัน

คำว่า **ตั้งแต่, แก่, ด้วย, ถึง, ของ** ในประโยคข้างต้นนี้ คือ **คำบุพบท** คำบุพบทคือ คำที่อยู่หน้าคำนามหรือคำสรรพนามและรวมกับคำนามและคำสรรพนามที่ตามมา กลายเป็นบุพบทวลี มักทำหน้าที่ขยายข้อความหรือบอกรายละเอียดเพิ่มเติมให้แก่คำกริยาที่อยู่ข้างหน้ามัน

แม่**บอกตั้งแต่**ตอนกลางคืน

**ตั้งแต่** เป็นคำบุพบทนำหน้าคำนาม *ตอนกลางคืน* เพื่อขยายความของคำกริยา *บอก* ให้ทราบว่า บอกเมื่อไร

ใส่บาตรเสียน้อยจะได้**เป็นมงคลแก่**ชีวิต

**แก่** เป็นคำบุพบทนำหน้าคำนาม *ชีวิต* เพื่อขยายความของกริยาวลี *เป็นมงคล* ให้ทราบว่า *มงคล* นั้นเกี่ยวกับอะไร

ฉัน**มองหน้าแม่ด้วยความ**แปลกใจ

**ด้วย** เป็นคำบุพบทนำหน้าคำนาม *ความแปลกใจ* เพื่อขยายความ คำกริยา *มอง* เพื่อให้ทราบว่ามองด้วยอาการใด

ฉัน**รู้สึกได้ถึง**ความสงบเสียบ

**ถึง** เป็นคำบุพบทนำหน้าคำนาม *ความสงบเสียบ* เพื่อขยายความคำกริยา *รู้สึก* ให้ทราบว่าสิ่งที่รู้สึกคืออะไร

วันนี้**เป็น**วันเกิดของฉัน

**ของ** เป็นคำบุพบทนำหน้าคำสรรพนาม *ฉัน* เพื่อให้รายละเอียดเพิ่มเติมว่า ผู้ใดเป็นเจ้าของวันเกิด



## ใบความรู้ “คำเชื่อม”

### คำเชื่อม

ในประโยคตัวอย่างต่อไปนี้ คำที่พิมพ์ตัวหนา คือ คำเชื่อม เช่น

บ้านของเราอยู่ในซอยลึก **ดังนั้น** ยามเช้าจึงสงบ

**พอ**เข้ามาในครัว แม่ก็เรียกฉันไปหุงข้าว ข้อนี้ฉันทำได้สบายมาก**เพราะ**เป็นงานประจำของฉันแค่ข้าวข้าว ใส่น้ำ**แล้วก็**ตั้งในหม้อเสียบปลั๊ก**แล้วก็**กดปุ่ม

คำว่า **ดังนั้น...จึง, พอ...ก็, เพราะ...แล้วก็, แล้ว** ในประโยคข้างต้น คือ คำเชื่อม คำเชื่อมมีหลายชนิด ที่จะกล่าวถึงในที่นี้คือ คำเชื่อมที่ตามด้วยกริยาวลีหรือประโยคย่อย คำเชื่อมแต่ละคำใช้เชื่อมและบอกความสัมพันธ์ของกริยาวลีหรือประโยคที่เชื่อมแตกต่างกัน ดังตัวอย่างต่อไปนี้

บ้านของเราอยู่ในซอยลึก **ดังนั้น** ยามเช้าจึงสงบ

**ดังนั้น...จึง** เป็นคำเชื่อมใช้เชื่อมประโยคที่ตามมา คือ **ยามเช้าสงบ** เพื่อบอกผล

ส่วน**บ้านของเราอยู่ในซอยลึก** เป็นประโยคบอกเหตุ

**พอ**เข้ามาในครัว แม่ก็เรียกฉันไปหุงข้าว

**พอ** เป็นคำเชื่อมใช้เชื่อมประโยคที่ตามมา คือ (**ฉัน**) **เข้ามาในครัว** เพื่อบอกลำดับเหตุการณ์ว่าเป็นเหตุการณ์ที่เกิดขึ้นก่อนและมีอีกเหตุการณ์หนึ่งเกิดตามมาอย่างต่อเนื่อง คือ เหตุการณ์**แม่เรียกฉันไปหุงข้าว** เหตุการณ์หลังมีคำเชื่อม **ก็** อยู่ด้วย

แค่**ข้าวข้าว ใส่น้ำ****แล้วก็**ตั้งในหม้อ

**แล้วก็** เป็นคำเชื่อมเชื่อมประโยค ๓ ประโยค คือ **แค่ข้าวข้าว** ประโยคหนึ่ง **ใส่น้ำ** ประโยคหนึ่งกับ **ตั้งในหม้อ** อีกประโยคหนึ่ง เพื่อบอกลำดับเหตุการณ์ ๓ เหตุการณ์ที่เกิดตามลำดับ **แค่ข้าวข้าว** เป็นเหตุการณ์ที่เกิดขึ้นก่อน **ใส่น้ำ** เป็นเหตุการณ์ที่เกิดลำดับต่อมา **ตั้งในหม้อ** เป็นเหตุการณ์ที่เกิดลำดับสุดท้าย



## ใบความรู้ “คำอุทาน”

### คำอุทาน

ในเรื่องที่อ่านมีคำอุทานอยู่หลายคำ เช่น

“อ้าว...ก็บ่ไป วันก่อนหนุยังเห็นพระเดินมาขอตั้งค์คุณยายข้างบ้านเลย”

“โอ๊ย...” แม่ร้อง “นั่นไม่ใช่พระจริงหรือ พระปลอม”

ผู้เขียนใช้คำอุทานแสดงความรู้สึกของตัวละคร อ้าว แสดงความแปลกใจหรือต้องการ  
แย้ง โอ๊ย แสดงความไม่เห็นด้วย ทำให้ไม่ต้องใช้คำอธิบายยืดเยื้อดั่งนั้น การเลือกใช้คำอุทานที่  
เหมาะสมในการเขียน จะช่วยสื่อความหมายได้ชัดเจนมากยิ่งขึ้น รวมทั้งทำให้ผู้อ่านได้รับอารมณ์รส  
เพิ่มมากขึ้นด้วย



## ใบความรู้ “ภาษาปากและคำสแลง”

### คำสแลง

**คำสแลง** หรือคำคะนอง เป็นคำที่คิดขึ้นใช้เพื่อสื่ออารมณ์ความรู้สึกต่าง ๆ มักมีลักษณะแตกต่างกับภาษาปรกติ คำสแลงเป็นคำที่ใช้เฉพาะในกลุ่มคนที่เป็นพวกเดียวกัน มีกิจกรรมร่วมกัน หรือมีความสนิทสนมกันเป็นพิเศษ เป็นคำที่ถือว่าต่ำกว่าภาษามาตรฐาน จึงใช้แต่เฉพาะในภาษาพูด ไม่ใช่ในภาษาวิชาการหรือภาษาทางการ คำสแลงอาจนิยมใช้กันในระยะสั้น ๆ อาจแยกตามลักษณะที่มาได้ดังนี้

๑. ยืมหรือคัดคำมาจากภาษาต่างประเทศซึ่งมีคำไทยที่เป็นมาตรฐานใช้อยู่แล้ว เช่น ฮิ้ว ไฮโซ แอ๊ป เก็ต แก๊ป โก๋ หลี่ คิกขุ คิว เคลม จอย แอ็บ เซ็กบิล ชิว แซ่ต จิ๊กโก๋ ซ่งเต ซิงซิง ซัมโปะ ดวล น็อก เบ้ พะบู๊ ฟิต ลิวลือ

๒. นำคำมาประสมกันเพื่อใช้ในความหมายเปรียบเทียบกับเรื่องหรือสิ่งอื่น ๆ เช่น ตกกระป๋อง ชิดซ้าย ดาวไถ เด็กฝาก เด็กเส้น ตีนแมว เตะถ่วง ถังแตก พิวส์ขาด ไม่มีหูรูด ยันป้าย ยิงกระต่าย รำพัน รุมกินโต๊ะ สร้างภาพ หัวปิงปอง หางเลข อารามบอย ไฟเขียว ไฟแลบ เสือสิงห์ กระทิงแรด

๓. สร้างคำใหม่ให้แปลกสะดุดหู สะดุดตา สะดุดใจ เช่น บั้ง กิ๊ก เท่ เจ๋ง จิ๊ก เต๊ะจ๊วย เจ๋งบั้ง เฉ็ม ชะเลียร์ งามบ จีเง่า ชกมก ซ่า ซิ่ง แซว เซอ เด็ง เดิน โต๊ะเต๋ นิ่ง เนี้ยบ โนพรอมแพรม เบี้ยว ปิว โป๊ะเซะ ้วยสะรุ่น แวบ สะเหล่อ หงายแก่ง เหล่ เหวอ แหล แห้ว โทลยโท่ย เอ๊าะ

๔. จงใจใช้คำให้ผิดความหมาย ผิดบริบท ผิดหลักภาษา เช่น โดนใจ บ้าน ๆ โคตร เดท โดโนเสาร์ ตี เต็มสติม ไปโลด ผา ฟัน ฟาดแข็ง เม้าร์แตก ไม่เอาไหน วัดใจ วัดดวง วิน สับ สุดชวย สุดยอด สุดหล่อ ตัวแสบ ใส่ไข่ หงายแก่ง อ่อย หัว เด็ง จัดไป จัดเต็ม

๕. นำมาจากนวนิยาย ละครโทรทัศน์ ชื่อร้าน บุคคล สิ่งที่มีชื่อเสียงหรือเป็นที่รู้จักกันดี เช่น เพิ่ง เซย เจ่ง เจ่งเป็ง แจ้ว ร้ายบริสุทธิ์ ตกม้ายตาย เพลย์บอย ม้วนีม วักเพี้ย สยืมก๊วย



## กิจกรรมแสดงบทบาทสมมติ

ตัวละคร

พระยาภักดีนฤนาถ

นายล้ำ (ทิพเดชะ)

อ้ายคำ (บ่าวพระยาภักดีนฤนาถ)

แม่ล่อ

ฉากห้องหนังสือ ในบ้านพระยาภักดีนฤนาถ มีประตูข้างซ้ายเข้าไปในห้องนอน ข้างขวาออกไปเฉลียงทางขึ้นลง หลังมีหน้าต่าง เครื่องประดับประดาไม่เป็นของมีราคาแต่ใช้ได้ดี ๆ

พอเปิดม่าน อ้ายคำพานายล้ำ (ทิพเดชะ) เข้ามาทางประตูขวา นายล้ำนั้นเป็นคนอายุราว ๔๐ แต่หน้าตาแก่ ผมหงอกหน้าย่นมาก แลจมูกออกจะแดง ๆ เห็นได้ว่าเป็นคนกินเหล้าจัด แต่งกายค่อนข้างจะปอน ๆ แต่ยังเห็นได้ว่าได้เคยเป็นผู้ดีมาครั้งหนึ่งแล้ว

นายล้ำ. ก็แล้วเจ้าคุณเมื่อไหร่จะกลับ?

อ้ายคำ. เห็นจะไม่ช้าแล้วครับ ท่านเคยกลับจากออฟฟิศราวบ่าย ๕ โมงทุกวัน.

นายล้ำ. ถ้ายังงั้นฉันคอยอยู่ที่นี้ก็ได้.

อ้ายคำ. ครับ. (ลงนั่งกับพื้นที่ริมประตูขวา.)

นายล้ำ. (ดูอ้ายคำแล้วจึงพูด.) แกไม่ต้องนั่งคอยอยู่กับฉันหรอก มีธุระอะไรก็ไปทำเสียเถอะ.

อ้ายคำ. ครับ. (นั่งนิ่งไม่ลุกไป.)

นายล้ำ. ฮือ! (มองดูอ้ายคำครู่หนึ่งแล้วไปยืนมองดูอะไรเล่นที่หน้าต่างสักครู่หนึ่งอ้ายคำก็ยังนั่งนิ่งอยู่เฉยๆ จึงหันไปพูดอีก.) แกจะคอยอะไรอีกล่ะ?

อ้ายคำ. เปล่าครับ.

นายล้ำ. ถ้าจะต้องคอยอยู่เพราะฉันล่ะก็ ฉันขอบอกว่าไม่จำเป็น แกจะไปก็ได้.

อ้ายคำ. ครับ. (นั่งนิ่งไม่ลุกไป.)

นายล้ำ. (ดูอ้ายคำอีกครู่หนึ่ง แล้วก็หัวเราะ.) ฮะๆ ฮะๆ แกเห็นท่าทางฉันมันไม่ได้การกระมัง แต่ที่จริงฉันนะเป็นผู้ดีเหมือนกัน มีตระกูลไม่ต่ำไม่เลวไปกว่าเจ้าคุณภักดีเลย.



- อ้ายคำ. (ออกไมใคร่เชื่อ.) ครับ.  
 นายล้า. อือ! แก่ไม่เชื่อ! ที่จริงแกก็ไม่น่าเชื่อ รูปร่างฉันทันโทรมเต็มที เครื่องแต่งตัวหรือก็บอบ  
 เต็มที่ยังงี้ แต่ฉันสาบานได้เทียวว่า ฉันจะไม่แตะต้องสิ่งของอะไรของเจ้าคุณภักดี  
 ก่อนที่จะได้รับอนุญาต เข้าใจไหม?  
 อ้ายคำ. ครับ. (นายล้ามองดูอ้ายคำ เห็นจะไม่ไปแน่แล้วก็ถอนใจใหญ่ แล้วไปหยิบหนังสือ  
 เล่มหนึ่งมานั่งอ่านที่เก้าอี้ เฝ้ายอยู่ครู่หนึ่ง.)  
 (พระยาภักดีตื่นฤบาทเข้ามาทางประตูขวา พระยาภักดีอายุราวนายล้าหรือจะแก่กว่า  
 นิดหน่อย กิริยาท่าทางเป็นขุนนางผู้ใหญ่ ฝ่ายอ้ายคำ พอนายเข้ามา ก็ยกมือไหว้  
 แล้วตั้งท่าจะพูด.)  
 พระยาภักดี. อะไรวะ?  
 อ้ายคำ. รับประทานโทษขอรับ! (บ้วยปากไปทางนายล้า.)  
 พระยาภักดี. ไครวะ?  
 อ้ายคำ. อ้างว่าเป็นเกลอเก่าของใต้เท้า ผมบอกว่าใต้เท้ายังไม่กลับจากออฟฟิศ ก็ไม่ยอมไป  
 เดินเรื่อยขึ้นมาที่นี่ว่าจะมาคอยพบใต้เท้า.  
 พระยาภักดี. แล้วยังไงล่ะ?  
 อ้ายคำ. เกล้าผมก็ตามขึ้นมาด้วย มานั่งคุมอยู่นี่.  
 พระยาภักดี. เออ! ตีลวะวะ! เอ็งออกไปนั่งคอยอยู่ข้างนอกก็ได้.  
 อ้ายคำ. ขอรับผม.  
 พระยาภักดี. คอยอยู่ใกล้ๆ เผื่อข้าจะเรียก แล้วก็ถ้าคุณออกมา บอกข้าด้วยนะ.  
 อ้ายคำ. ขอรับผม. (ออกไปทางประตูขวา.)  
 พระยาภักดี. (แลดูนายล้าอยู่ครู่หนึ่ง แล้วกระแอม.) ฮะแอม!  
 นายล้า. (เหลียวมาเห็น.) อ้อใต้เท้ากรุณา ผมไหว้ (ยกมือไหว้แล้วลุกขึ้นยืน.) ใต้เท้า  
 เห็นจะจำผมไม่ได้.  
 พระยาภักดี. (มองดู.) ฉันไม่สู้แน่ใจ ดูเหมือนจะจำได้คล้ายคล้ายคล้าคล้า.  
 นายล้า. ก็ยังงั้นซีครับ ใต้เท้ามีบุญขึ้นแล้วจะมาจดมาจำคนเช่นผมยังไงได้.  
 พระยาภักดี. อือ! พิศๆ ไปก็ออกจะจำได้ นายล้าใช่ไหม?  
 นายล้า. ขอรับ นายล้า ทิพเดชะ.



พระยาภักดี. อ้อๆ นิ่งเสียก่อนซิ, (นั่งทั้งสองคนด้วยกัน.) เป็นยังไง สบายดีอยู่ดอกหรือ?

นายล้า. ขอรับ ผมก็ไม่เจ็บไข้มีอาการถึงจะล้มจะตายอะไร.

พระยาภักดี. แก่แปลกไปมาก คุณแก่ไป.

นายล้า. ขอรับ ผมก็รู้สึกตัวว่าผมแก่ไปมาก.

พระยาภักดี. ฉันทันยังไม่ได้พบแกเลยตั้งแต่...

นายล้า. จริงขอรับ หลายปีมาแล้ว สิบห้าปีได้แล้ว.

พระยาภักดี. แหม! ยังนั่นเทียวหรือ?

นายล้า. แน่ละซีครับ เมื่อ...เมื่อเกิดความขึ้นนะ ใต้เท้ากับผมยังหนุ่มอยู่ด้วยกัน  
นี่ครับ ผมเป็นทิพเดชะ ใต้เท้ายังเป็นหลวงกำรอยู่ยังงี้ละ.

พระยาภักดี. ถูกล่ะๆ.

นายล้า. แล้วก็ผมยังต้องไป...เอ้อ... ไปเป็นโทษเสียสิบปียังงี้ละครับ.

พระยาภักดี. อือๆ! สิบบุหรีใหม่ล่ะ?

นายล้า. ขอบพระเดชพระคุณ. (รับบุหรีไปจุดสูบ.)

พระยาภักดี. แล้วแกไปทำอะไร เห็นหายไป.

นายล้า. ผมขึ้นไปอยู่พิชญโลกครับ พอพ้นโทษแล้ว ผมก็เลยเปิดไปให้พ้นบางกอก  
จะอยู่ดูหน้าพวกพ้องยังงี้ได้.

พระยาภักดี. ถูกแล้ว, ถูกแล้ว, ทำมาหากินยังงี้ที่พิชญโลก?

นายล้า. แต่แรก ผมพยายามหางานทำทางเสมียนบาญชี ก็ไม่สำเร็จ. (หัวเราะ.)

พระยาภักดี. ฮือๆ! ในขั้นต้นๆ เห็นจะลำบากจริง แล้วยังงี้ละ?

นายล้า. แล้วผมก็เข้าหุ้นค้าขายกับเจ๊กสองสามคนด้วยกัน.

พระยาภักดี. แล้วเป็นยังงี้?

นายล้า. ก็ดีทรอกครับ พอไถๆ ไปได้ ไม่สู้ฝืดเคืองนักแต่ภายหลังอ้ายผีโลภมันก็เข้า  
ดลใจผมอีก.

พระยาภักดี. เอ๊ะ! อะไร เล่นอย่างเก่าอีกหรือ?

นายล้า. เปล่าขอรับ อ้ายอย่างเก่าผมเข็ด, แต่ถึงจะไม่เข็ดมันก็ทำอย่างเก่าอีกไม่ได้  
เพราะผมไม่ได้เป็นข้าราชการแล้วอย่างที่ทำครั้งก่อน มันก็ไม่มีโอกาสอยู่เอง  
ถูกใหม่ล่ะครับ?

พระยาภักดี. ถูกแล้ว เป็นเคราะห์ดีของแกที่ไม่มีโอกาส.



นายล้า. ที่จริงถึงมีโอกาสผมก็ไม่เล่นอีก ผมก็แ่กจนหัวหงอกแล้วต้องมีความคิด  
ดีขึ้นกว่าแต่ก่อนสักหน่อย, การที่ผมทำอย่างครั้งก่อนนะ ผลที่ได้มันไม่มี  
น้ำหนักเท่าผลที่เสียเลย, เพราะฉะนั้น ผมจึงได้คิดหาหนทางที่จะทำการ  
ให้ได้ผลมากๆ และให้มีทางลำบากน้อยๆ.

พระยาภักดี. อ้อ! แล้วก็ทำยังไงล่ะ ฉันทึ่งใจว่าการที่ทำนั้นไม่เป็นสิ่งที่ผิดกฎหมาย,  
แต่ที่จริงนี่ก็ไม่ต้องกล่าวเพราะถ้าผิดกฎหมายแ่กคงไม่มาให้ฉันฟัง.

นายล้า. อ้อ! เจ้าคุณนี่ก็ช่างพูดอยู่เหมือนหนุ่มๆ นะเอง การที่ผมทำนะ  
เป็นการค้าขายครับ.

พระยาภักดี. คำอะไร?

นายล้า. ผีน.

พระยาภักดี. อ้อ! ได้กำไรดีหรือ?

นายล้า. ฉิบหายหมดตัว.

พระยาภักดี. อ้าว! ทำไมยังงั้น?

นายล้า. เขาจับได้เสียล่ะซิ เเคราะห์ดีที่ไม่ติดคุกเข้าไปด้วย.

พระยาภักดี. จริง เเคราะห์ดี.

นายล้า. รอดตัวที่หมอกความของผมดี แ่กว่าผมไม่รู้ไม่เห็นด้วย,เงินกิมจิ้นเง็กมากู้เงิน  
ผมไปว่าจะไปทำทุนในการค้าขายล่องเรือข้าวหรืออะไรอันหนึ่ง, ผมก็จำ  
ไม่ได้ถนัดเสียแล้ว และเงินกิมจิ้นเง็กเอาเงินนั้นไปลงทุนซื้อผีน ผมไม่รู้  
ไม่เห็นด้วย, ที่จริงผมระวังตัวมาก คอยเลี้ยงไม่ออกหน้าออกตาเลย  
เพราะยังงั้นถึงได้หาพยานมายันผมยากนัก.

พระยาภักดี. อ้อ! ก็เงินกิมจิ้นเง็กเล่า?

นายล้า. ติดตะรางอยู่ที่พิษณุโลก.

พระยาภักดี. อ้อ!

นายล้า. แหม! วันนี่ร้อนจริง ทำให้ระหายน้ำพิลึก.

พระยาภักดี. (เรียก.) อ้ายคำ! ไปหาโชดามาถ้วเถอะ.

นายล้า. โชดาเปล่าหรือครับ?

พระยาภักดี. จะเอาครีมโชดาก็ได้ หรือน้ำแดง.

นายล้า. น้ำเหลืองๆ ไม่มีหรือครับ มันค่อยขึ้นนอกขึ้นใจหน่อยหนึ่ง?

พระยาภักดี. ไม่มี ถึงจะมีฉันก็ไม่เห็นควรจะกินเวลาร้อนๆ ยังงี้. (อ้ายคำยกโชดาเข้ามา  
ทางขวา วางโชดาบนโต๊ะแล้วกลับออกไป นายล้ายกโชดาขึ้นดื่ม ทำหน้าเหย  
แล้ววาง.)





นายล้า. ที่พิชญ์โลกก็พอหาอะไรดื่มได้พอใช้เที่ยวครับ.

พระยาภักดี. (แลดูหน้านายล้า.) ฉันทื่นเชื่อ, เชื่อทีเดียว เออ! นี่แน่ะ ฉันทื่นขอถามอะไรสักหน่อย  
เถอะ แกมาหาฉันทื่นวันนี้มีธุระอะไร อย่าเกรงใจเลย เสียแรงเป็นเกลอกันมา  
แต่เก่า แต่แก่.

นายล้า. ผมมาก็ตั้งใจมาเยี่ยมเจ้าคุณ นันแหละอย่างหนึ่ง อีกอย่างหนึ่งผมนึกว่า  
ถ้ามีโอกาสจะได้พบแม่ล่อบ้าง.

พระยาภักดี. (หน้าตึง.) อ้อ!

นายล้า. เขาว่าเป็นสาวใหญ่แล้วไม่ใช่หรือครับ?

พระยาภักดี. ก็สาวอายุ ๑๗ แล้ว.

นายล้า. อ้อ! ถูกครับ แล้วเขาว่าเหมือนแม่เขาไม่ใช่หรือครับ?

พระยาภักดี. ก็เหมือน.

นายล้า. ผมจะพบสักทีได้ไหมครับ?

พระยาภักดี. ฉันทื่นบอกไม่ได้ว่าเมื่อไหร่จะมีโอกาสที่จะพบแม่ล่อ.

นายล้า. นัยว่านะ เจ้าคุณไม่เต็มใจให้ผมพบยังงั้นหรือ?

พระยาภักดี. ถ้าจะให้ฉันทื่นตอบตามใจจริงก็ต้องตอบว่า ถ้าไม่พบได้ดีกว่า.

นายล้า. (ออกโกรธ.) ทำไม?

พระยาภักดี. จะให้ฉันทื่นต้องอธิบายไปทำไม แกควรจะเข้าใจตัวเองดีเทียว.

นายล้า. เข้าใจยังไง?

พระยาภักดี. จะให้ฉันทื่นพูดตามตรงอีกหรือ?

นายล้า. เชิญ.

พระยาภักดี. ถ้าอย่างงั้นก็เอาซิ ที่ฉันทื่นไม่เต็มใจให้แกพบกับแม่ล่อก็เพราะแม่ล่อเป็นผู้ที่  
ได้รับการอบรมอันดี สมควรแก่ผู้มีตระกูล, ควรหรือที่หล่อนจะคบค้าสมาคม  
กับคน...เอ้อ...

นายล้า. คนซี้คู้กซี้ตระกูลอย่างผม ยังงั้นหรือ?

พระยาภักดี. ฉันทื่นเสียใจ ที่แกมาบังคับให้ฉันทื่นต้องพูดให้ระคายหูแกเช่นนี้.

นายล้า. ทำไมในโลกนี้มีผมคนเดียวหรือ ที่เคยติดคุก, คนอื่นที่เคยติดคุกแล้วมาเที่ยว  
ล่อยหน้าสมาคมอยู่ในหมู่ผู้ลากมาดี มีถมไปไม่ใช่หรือ?

พระยาภักดี. ทางที่จะต้องรับพระราชอาญามีหลายทาง บางคนก็พลาดอย่างโน้น บางคน  
ก็พลาดอย่างนี้, ความผิดที่คนกระทำก็มีหลายชั้น.

นายล้า. ยังงั้นซิ ถึงการฉ้อโกงก็มีหลายชนิดหลายชั้นเหมือนกัน ถ้าไม่ยังงั้นคุณเอง  
จะได้มาล่อยหน้าเป็นพระยาอยู่หรือ?



- พระยาภักดี. ที่แกพูดเช่นนี้ ถ้าเป็นคนอื่นเขาคงหาว่าแกหมิ่นประมาทเขา แต่ฉันน่าจะ  
เป็นคนที่ยู้งักแกมาช้านานแล้ว เพราะฉะนั้นพอจะให้อภัยได้.
- นายล้า. ขอบพระเดชพระคุณ ผมเข้าใจดีแล้ว ถ้าฉ้อโกงเล็กน้อยจึงจะมีโทษ  
โกงให้เป็นการใหญ่ไม่เป็นไร.
- พระยาภักดี. แกยังเข้าใจผิดอยู่มาก การที่คนได้รับพระราชอาญาคราวหนึ่งแล้ว ไม่ใช่  
ใครๆ เขาจะพากันคอยตัดรอนไม่ให้มีการฝังหัวได้อีก ไม่ใช่เช่นนั้น ถ้าใคร  
สำแดงให้ปรากฏว่า รู้สึกเข็ดหลาบเกรงพระราชอาญา ละความประพฤติชั่ว  
ประพฤติทางที่ดีแล้ว ก็คงจะต้องมีผู้รู้สึกสงสารสักคราวหนึ่ง.
- นายล้า. เจ้าคุณจะพูดอย่างไรก็พูดได้ เจ้าคุณไม่เคยติดคุกจะมารู้ยังงี้ได้ ว่าอายคนที่  
ติดคุกออกมาแล้วนะ มันจะได้รับความลำบากยังไง.
- พระยาภักดี. ฉันขอถามหน่อยเถอะ ว่าตั้งแต่แกพ้นโทษมาแล้วแกได้พยายามที่จะสำแดง  
ให้ปรากฏอย่างไรบ้าง ว่าแกจะตั้งใจจะประพฤติแต่ในทางที่ดีที่ควร?
- นายล้า. ผมจะพยายามหรือมิพยายามก็ไม่มีใครปรารภนาอีนัง.
- พระยาภักดี. อ้อ เพราะฉะนั้น แกก็เลยปล่อยตัวไปตามใจของแกยั้งนั้นซิ.
- นายล้า. (หัวเราะ.) เจ้าคุณต้องเข้าใจว่าผมก็รักชีวิตของผมเหมือนกัน ที่จะให้ผม  
อดตายนั้นเหลือเกินนัก ผมหาได้ทางไหนผมก็เอาทางนั้น.
- พระยาภักดี. ฮือ! แกอยากจะทำแม่ล่อทำไม?
- นายล้า. ผมไม่ได้เห็นหล่อน ตั้งแต่หล่อนอายุได้ ๒ ปีเศษเท่านั้น ผมก็อยากจะดูว่า  
เดี๋ยวนี้หล่อนจะเป็นยังไง.
- พระยาภักดี. อ้อ? นั่นแม่รูปแม่ล่อ ฉายเมื่อเร็วๆ นี้เอง, (ลุกไปหยิบรูปมาส่งให้นายล้า.)  
ดูรูปนี้ก็เท่ากับดูตัวเหมือนกัน.
- นายล้า. (รับรูปไปดูแล้วพูด.) ฮือ! เหมือนแม่จริงขอรับ ผมได้ทราบข่าวว่าจะแต่งงาน  
กับนายทองคำลูกเจ้าคุณรณชิตไม่ใช่หรือครับ?
- พระยาภักดี. ยั้งนั้น.
- นายล้า. จะแต่งงานเมื่อไรครับ?
- พระยาภักดี. ยังไม่แน่ เห็นจะในเร็วๆ นี้.
- นายล้า. ถ้ากำหนดวันแน่เมื่อไหร่ ได้เท่าโปรดบอกให้ผมทราบด้วยนะครับ.
- พระยาภักดี. จำเป็นหรือ?
- นายล้า. ผมจะได้มาช่วยงาน.



พระยาภักดี. อะไรแกจะมาด้วยหรือ ตริตรองเสียให้ตลอดหน่อยเถอะ.

นายล้า. ผมเห็นควรตัวผมจะมารดน้ำด้วยนะครับ.

พระยาภักดี. นี่แกเอาอะไรมานึก!

นายล้า. เอ๊ะ! เจ้าคุณนี่ชอบกลจริงๆ ก็แม่ล่อนะลูกผมแท้ๆ ไม่ใช่หรือ?

พระยาภักดี. อ้อ? นี่แกเพิ่งรู้สึกตัวแหละหรือว่าแม่ล่อเป็นลูกแก ที่จริงฉันเองก็เกือบจะลืมเสียแล้วว่าแกนะเป็นพ่อแม่ล่อ.

นายล้า. จริง, ผมมีความผิดที่ทิ้งแม่ล่อไปเสียนาน นี่แม่ล่อคงไม่รู้เลยละชีว่าผมเป็นพ่อ เห็นจะนึกว่าเจ้าคุณเป็นพ่อกระมัง.

พระยาภักดี. เขารู้ว่าฉันเป็นแต่พ่อเลี้ยงเขา ฉันบอกว่าพ่อเขาตายเสียตั้งแต่เขายังเล็กๆ เขาก็เลยนับถือฉันเป็นพ่อ.

นายล้า. ก็แม่เขาไม่บอกไม่เล่าอะไรให้ลูกเขารู้มั่งเลยหรือ?

พระยาภักดี. เขาไม่ได้บอก.

นายล้า. ทำไม?

พระยาภักดี. แกไม่ควรจะต้องถามเลย แกรู้ยุติแล้วว่า ตั้งแต่แรกได้แม่นวลมาแล้ว แกไม่ได้ทำให้เขาเป็นที่พอใจเลยสักขณะจิตเดียว.

นายล้า. จริงซี! นี่เจ้าคุณคงนึกละชีว่า ถ้าแม่นวลนะ ได้กะเจ้าคุณเสียจะดีกว่า.

พระยาภักดี. ก็หรือมันไม่จริงเช่นนั้นละ แม่นวลเลือกผัวผิดแท้ที่เดียว เมื่อจะตายหล่อนก็รู้สึก จึงได้มอบแม่ล่อไว้ให้เป็นลูกฉัน ขอให้ฉันเลี้ยงดูให้เสมอลูกในไส้ฉันเอง ฉันก็ได้ตั้งใจทะนุถนอมแม่ล่อเหมือนลูกในอกฉัน ฉันได้กระทำหน้าที่พ่อตลอดมา โดยความเต็มใจจริงๆ, แม่ล่อเองคงจะเป็นพยานว่าฉันไม่ได้กระทำให้เสียวจาที่ฉันให้ไว้แก่แม่นวลเลย.

นายล้า. จริง ผมนะ ได้ประพฤติไม่ดี บกพร่องในหน้าที่บิดามาก, แต่ต่อไปผมจะตั้งใจประพฤติให้สมควร.

พระยาภักดี. ดูเกินเวลาเสียแล้ว แม่ล่อก็จะมีเหย้ามีเรือนอยู่แล้ว.

นายล้า. ผมไม่เห็นจะเกินเวลาไปเลย.

พระยาภักดี. แกคิดจะทำอะไร?

นายล้า. ผมคิดว่า เป็นหน้าที่จะต้องมาอยู่ใกล้ชิดลูกสาวผม เพื่อจะได้ช่วยเหลือเงื่อนงานในธุระต่างๆ ตามเวลาอันสมควร.

พระยาภักดี. ฉันบอกแล้วว่า เขาจะมีเหย้ามีเรือนอยู่แล้ว.

นายล้า. ทราบแล้ว, เมื่อยังอยู่ในบ้านเจ้าคุณผมก็วางใจได้ นี่จะแยกไปมีเหย้ามีเรือนของตัวเองแล้ว ผมจะต้องเข้ามาอยู่กับเขาเพื่อจะได้เป็นกำลังแก่เขาบ้าง.



พระยาภักดี. เอ๊ะ! แกนี่จะเป็นบ้าเสียแล้วกระมัง?

นายล้า. ทำไม?

พระยาภักดี. แกจะคิดไปอยู่กับลูกสาวยั้งยั้งงังได้.

นายล้า. ทำไมครับ ก็ผู้ที่จะมาเป็นลูกเขยผมนะ เขาก็มั่งมีพออยู่ไม่ใช่ว่า  
เขาจะเลี้ยงผมไว้อีกสักคนไม่ได้เที่ยวหรือ?

พระยาภักดี. แกจะไปเป็นเจ้าบุญนายคุณอะไรเขา เขาจะได้เลี้ยงแก?

นายล้า. ผมเป็นพ่อแม่ล่อ คุณก็มีบุญคุณพอแล้ว.

พระยาภักดี. เอ๊ะ! นี่แกจะขยายขึ้นว่า แกเป็นพ่อแม่ล่ออย่างงั้นหรือ?

นายล้า. ก็ยั้งยั้งชิวรับ.

พระยาภักดี. พุทโธ่! นี่แกนะไม่มีความเมตตาลูกแกบ้างเลยเที่ยวหรือ ถึงได้คิดร้ายแก่เขา  
ได้ยั้งยั้ง?

นายล้า. คิดร้ายยังไง?

พระยาภักดี. นายทองคำจะมาแต่งงานกับลูกสาวคนเช่นแกได้อยู่หรือ?

นายล้า. ถ้าเขารักแม่ล่อจริงละก็ ถึงผมจะเป็นคนเลวกว่าที่ผมเป็นอยู่เนี่ย เขาคงไม่  
รังเกียจ.

พระยาภักดี. ถึงนายทองคำจะไม่รังเกียจ คนอื่นๆ ก็คงต้องรังเกียจ, ใครเขาจะมาคบค้า  
สมาคมได้อีกต่อไป ไปข้างไหนเขาก็จะแลดูพุดชุปซิบกัน ถ้าใครเขาเลี้ยงได้  
เขาก็คงเลี้ยง แกจะมาทำให้แม่ล่อเป็นหมาหัวเน่าหรือ?

นายล้า. เจ้าคุณ! ผมจะต้องพุดตามตรง ผมนะมันหมดทางหากินแล้ว ไม่แลเห็น  
ทางอื่นนอกจากที่จะอาศัยลูกสาวให้เขาเลี้ยง.

พระยาภักดี. อ้อ! นี่นะ แกต้องการเงินยั้งยั้งหรือ?

นายล้า. ก็แน่ละ ไม่มีเงินก็อดตายเท่านั้นเอง.

พระยาภักดี. ก็พุดกันเสียตรงๆ เท่านั้นก็จะแล้วกัน เอาเถอะฉันให้แกเดี๋ยวนี้ก็ได้  
เท่าไรถึงจะพอ เอาไปสืบซังก่อนพอไหม?

นายล้า. ไม่รับประทาน.

พระยาภักดี. ยี่สิบซัง!

นายล้า. ไม่รับประทาน.

พระยาภักดี. ห้าสิบซัง!

นายล้า. พุทโธ่! เจ้าคุณ! แต่ที่ผมฉิบหายไปในเรื่องค้ำฝิ่นนั้นก็เกือบร้อยซังเข้าไปแล้ว.

พระยาภักดี. เอา! ร้อยซังก็เอา!

นายล้า. ผมไม่อยากจะให้เจ้าคุณฉิบหายหรอก.

พระยาภักดี. ช่างฉันเถอะ ขอแต่ให้แกรับเงินร้อยซังแล้วก็ไปเสียให้พ้นเถอะ.



- นายล้ำ. ถ้าหมดผมจะไปเอาที่ไหนอีกล่ะ? ผมไม่โง่งนะเจ้าคุณ ถ้าให้ผมไปอยู่เสียกับลูกสาวผม เงินก็จะไม่เสียมาก.
- พระยาภักดี. เงินนะฉันไม่เสียดายหรอก ฉันเสียดายชื่อและเสียดายความสุขของแม่ล่อมากกว่า.
- นายล้ำ. คุณจะให้ผมขายลูกผมยังงั้นหรือ?
- พระยาภักดี. จะเรียกว่าอะไรก็ตามใจเถอะ แต่ที่จริงฉันตั้งใจซื้อความสุขให้แก่แม่ล่อเท่านั้น.
- นายล้ำ. ที่คุณจะมาพรากพ่อกับลูกเสียเช่นนี้นี่นะ คุณเห็นสมควรแล้วหรือ?
- พระยาภักดี. ฉันเห็นสมควรแล้ว ฉันจึงได้ประสงค์ที่จะทำ แม่ล่ออน่ะดีเกินที่จะเป็นลูกคนเช่นแก ยังไง จะต้องการเงินเท่าไร ว่ามา! (ลุกขึ้นยืนจ้องนายล้ำ.)
- นายล้ำ. ผมไม่ต้องการเงินของคุณ ผมจะพบกับลูกผม.
- พระยาภักดี. ฉันไม่ยอมให้แกพบ จะเอาเงินเท่าไรจะให้.
- นายล้ำ. ผมไม่เอาเงินของคุณ.
- พระยาภักดี. ถ้ายังงั้นก็ไปให้พ้นบ้านฉัน, ไป!
- นายล้ำ. ผมไม่ไป, จะทำไมผม?
- พระยาภักดี. นี่แน่, แกอย่ามาทำอวดดีกับฉัน ไป!
- นายล้ำ. ผมไม่ไป. (นั่งไขว่ห้างกระดิกขาเฉย.)
- พระยาภักดี. อย่าทำให้เกิดเคืองมากขึ้นหน่อยเลย ประเดี๋ยวฉันจะเหนียวใจไว้ไม่อยู่.
- นายล้ำ. คุณจะทำไมผม?
- พระยาภักดี. ฉันไม่อยากทำอะไรแก แต่ถ้าแกไม่ไปล่ะก็...
- นายล้ำ. จะทำไมผม แหม! ทำเก่งจริงนะ เจ้าคุณนะแก่แล้วนะครั้น จะประพฤติเป็นเด็กไปได้.
- พระยาภักดี. จริง, ฉันแก่จริง แต่ขอให้เข้าใจว่าแกสู้ฉันไม่ได้นะ ฉันได้เปรียบแถมมาก กำลังฉันยังมีพอดัว กำลังแกละมันอ่อนเสียแล้ว ฤทธิ์เหล้ามันเข้าไปฆ่ากำลังแกเสียหมดแล้ว.
- นายล้ำ. (หัวเราะเยาะ.) ฮะๆ! ช่างพูดจริง ยังไม่เบาบางลงกว่าเมื่อหนุ่มๆ เลย.
- พระยาภักดี. (โกรธ.) ยังไง จะเอาเงินหรือจะเอาสั้มา?
- นายล้ำ. ผมไม่เอาทั้งสองอย่าง.
- พระยาภักดี. ถ้อย่างงั้นก็ได้.



นายล้ำ. คุณพูดซ้ำซากผมเบื่อเต็มทีแล้ว.

พระยาภักดี. ก็ถ้าเมื่อพูดกันดีๆ ไม่ชอบ ก็ต้องพูดกันอย่างเดียวธนาน! (ไปหยิบแส้มาที่แขวนไว้ที่ผนังลงมา.) เอาเถอะ! เป็นไรก็เป็นไป จะต้องเล่นงานเสียให้ลายไปทั้งตัวละคร. (เงื้อแส้มาจะตีนายล้ำ.)

นายล้ำ. (ตกใจลุกขึ้นยืน.) อ๊ะ! อ๊ะ! เจ้าคุณ!  
(ยกแขนขึ้นป้อง.)  
(อ้ายคำเข้ามาทางขวา พระยาภักดีหย่อนมือลง.)

อ้ายคำ. ใต้เท้าขอรับ คุณล่อขึ้นกระโตมานี้แล้ว. (ออกไปตามทางเดิม.)  
(พระยาภักดีรีบเอาแส้มาไปแขวนไว้ตามที่เดิม.)

นายล้ำ. (หัวเราะ.) ฮะๆ! เคราะห์ดีจริงๆ ตกรกช.  
(แม่ล่อเข้ามาทางขวา แม่ล่ออายุประมาณ ๑๗ ปี แต่งกายออกไปเที่ยวนอกบ้าน ฟังกลับมา.)

แม่ล่อ. แหม! คุณพ่อ อะไรวันนี้กลับบ้านวันจริง ฉันทนายจะกลับมาให้ทันคุณพ่อกลับทีเดียว.

พระยาภักดี. (ยิ้ม.) พ่อได้เลิกงานเร็วหน่อยก็รีบกลับมา.

แม่ล่อ. (มองดูนายล้ำ แล้วหันไปพูดกับพระยาภักดี.) นั่นใครคะ?

พระยาภักดี. คนเขามาหาพ่อ.

นายล้ำ. ฉันทเป็นเกลอเก่าของเจ้าคุณ ท่านนับถือฉันทเหมือนน้องยังงัยขอรับ?  
(พระยาภักดีพยักหน้า.)

แม่ล่อ. อ้อ! (ลงนั่งไหว้.) ถ้ายังงั้นดิฉันทก็ต้องนับถือคุณเหมือนอาดิฉันทเหมือนกัน ทำไมดิฉันทยังไม่รู้จักคุณอาเลย.

นายล้ำ. ฉันทอยู่หัวเมือง ฟังกเข้ามา แต่ฉันทเคยเห็นหล่อนแล้ว.

แม่ล่อ. เมื่อไหร่คะ? ทำไมดิฉันทจำไม่ได้ ดิฉันทเป็นคนจำคนแน่นัก.

นายล้ำ. (ยิ้ม.) หล่อนเห็นจะจำฉันทไม่ได้เลย เมื่อฉันทได้เห็นหล่อนครั้งก่อนนี้นะ อายุหล่อนได้สองปีเท่านั้น.

แม่ล่อ. แหม! ถ้ายังงั้น คุณคงรู้จักคุณแม่ดิฉันทละชิคะ.

นายล้ำ. (แลดูตาพระยาภักดีแล้วจึงพูด เสียงออกเครือๆ.) ฉันทรู้จักคุณแม่หล่อนดี.



- แม่ลอย. ถ้ายังงั้นดิฉันก็ยังดีใจมากขึ้นที่ได้พบคุณ ก็คุณพ่อดิฉันที่ตายละคะ รู้จักไหม?  
(นายล้าพยักหน้า.) ถ้ายังงั้นคุณก็ดีกว่าดิฉัน ดิฉันไม่รู้จักเลย, เคยเห็นแต่รูปที่  
ในห้องคุณแม่ รูปร่างสูงๆ หน้าอกกว้าง ดิฉันช่างชอบหน้าเสียจริงๆ หน้าตา  
เป็นคนชื่อ ใจคอกว้างขวาง, ถ้าใครบอกดิฉันว่าเป็นคนไม่ดี ดิฉันไม่ยอมเชื่อ  
เป็นอันขาดเทียว แต่ท่านก็เป็นคนดีจริงๆ อย่างที่ดิฉันนึกเดาเอาในใจ  
คุณพ่อนี้ก็ได้บอกดิฉันว่านั่น จริงไหมคะคุณพ่อ? (พระยาภักดีพยักหน้า.)
- นายล้า. ถ้าใครบอกหล่อนว่า พ่อหล่อนที่ตายนะเป็นคนไม่ดีละก็หล่อนเป็นไม่ยอมเชื่อเลย  
เทียวหรือ?
- แม่ลอย. ดิฉันจะเชื่อยังไง ดูในรูปก็เห็นว่าเป็นคนดี. เออ! นี่คุณพ่อบอกแล้วหรือยังเรื่องดิฉัน  
จะแต่งงาน?
- นายล้า. บอกแล้ว, ฉันทินดีด้วย.
- แม่ลอย. คุณอาต้องมารดน้ำดิฉันนะคะ.
- นายล้า. ฉันท - เอ้อ - ฉันทจะต้องรีบกลับไปหัวเมือง.
- แม่ลอย. โอ้! จะอยู่รดน้ำดิฉันหน่อยไม่ได้เทียวหรือคะ?
- นายล้า. ฉันทจะขอตริตรองดูก่อน แต่ยังไง ก็ดี ถึงฉันทจะอยู่รดน้ำหล่อนไม่ได้  
ฉันทก็คงตั้งใจอวยพรให้หล่อนมีความสุข.
- แม่ลอย. (ไหว้.) ดิฉันรับพรล่วงหน้าไว้ก่อน. คุณพ่อคะ ช่วยพูดจาชวนคุณอาให้อยู่  
รดน้ำดิฉันหน่อยนะคะ ดิฉันจะเข้าไปในเรือนเสียทีละ คุณพ่อกับคุณอาคง  
อยากคุยกันอย่างผู้ชายๆ สนุกกว่า. (ออกไปทางประตูซ้าย.)
- นายล้า. (นั่งอยู่ครู่หนึ่ง แล้วพูด เสียงออกเครือๆ.)  
เจ้าคุณขอรับ ใต้เท้าพุดถุก, เด็กคนนี่ดีเกินที่จะเป็นลูกผม ผมมันเลวทราม  
เกินที่จะเป็นพ่อเขา ผมพึงรู้สึกความจริงเดี๋ยวนี้เอง.
- พระยาภักดี. (ตอบนายล้า.) พ่อล้า!
- นายล้า. หล่อนได้เขียนรูปพ่อของหล่อนขึ้นไว้ในใจเป็นคนดีไม่มีที่ติ ผมไม่ต้องการ  
จะลบรูปนั้นเสียเลย. (ถอดแหวนวงหนึ่งจากนิ้ว.) นี่แน่ะครับ แหวนนี้เป็น  
ของแม่นวล ผมได้ติดไปด้วยสิ่งเดียวเท่านี้แหละ เจ้าคุณได้โปรดเมตตา  
ผมสักที พอถึงวันแต่งงานแม่ลอย เจ้าคุณได้โปรดให้แหวนนี้แก่เขา บอกว่า  
เป็นของรับไหว้ของผม ส่งมาแทนตัว.
- พระยาภักดี. (รับแหวน.) ได้ซีเพื่อนเอ๋ย ฉันทจะจัดการตามแกสั่ง อย่าวิตกเลย.
- นายล้า. แล้วผมขออะไรอีกอย่าง.
- พระยาภักดี. อะไร? ว่ามาเถอะ ฉันทไม่ขัดเลย.



นายล้า. อย่าได้บอกความจริงแก่แม่ล่อเลย ให้เขาคงนับถือรูปผมอันเก่านั้น  
ว่าเป็นพ่อเขา และให้หันถือตัวผมเป็นเหมือนอา.

พระยาภักดี. เอาเถอะ, ฉันจะทำตามแก่ประสงค์.

นายล้า. ผมลาที พรุ่งนี้เช้าผมจะกลับไปพิษณุโลก.

พระยาภักดี. เอาเงินไปใช้มั่งซิ. (ไปไขกุญแจ เปิดลิ้นชักโต๊ะหีบธนบัตรออกมาบ้นหนึ่ง.)  
เอ้า! นี่แน่ะ มีสักสามสี่ร้อยบาทได้อยู่ เอาไปใช้ก่อนเถอะ ต้องการอีกถึงค่อยบอกมา  
ให้ฉันทราบ.

นายล้า. (เสียงเครือ.) เจ้าคุณ! ผม...ผม... (เช็ดน้ำตา.)

พระยาภักดี. อ้าย! ไม่รับไม่ได้ ไม่รับโกรธกันเทียว. (ยึดเยียดธนบัตรให้นายล้า.)

นายล้า. (รับธนบัตร.) ผมจะไม่ลืมพระเดชพระคุณได้เท่าจนตายทีเดียว ขอให้เชื่อผมเถอะ.

พระยาภักดี. อย่าพูดให้มากนักเลย เงินใส่กระเป่าเสียเถอะ แล้วก็คิดอ่านหาทางทำมาหากินต่อไปนะ.

นายล้า. ขอรับ ผมจะตั้งใจทำมาหากินในทางอันชอบธรรมจริงๆ ที่เดียว  
ถ้าผมนะคิดโดยไยไปอย่างใดอย่างหนึ่งอีก ขออย่าให้ผมแล้วอาญาจักรเลย.

พระยาภักดี. เออๆ ตั้งใจไว้ให้ดีเถอะ นึกถึงแม่ล่อบ้างนะ.

นายล้า. ผมจะลืมหลอนไม่ได้เลย จะเห็นหน้าหลอนติดตาไปจนวันตายทีเดียว.  
ผมลาที ผมไม่จำเป็นที่จะต้องฝากแม่ล่อแก่เจ้าคุณ เพราะเจ้าคุณได้เป็นพ่อหลอน  
ดียิ่งไปกว่าผมร้อยเท่าพันทวี. (เช็ดน้ำตา.)

พระยาภักดี. เอาเถอะ อย่าวิตกเลย แม่ล่อนะฉันคงจะรักถนอมเหมือนอย่างเดิม.

นายล้า. ผมเชื่อ, เชื่อแน่นอน!

(ยกมือขึ้นไหว้.) ผมลาเจ้าคุณที.  
(พระยาภักดีเข้าไปจับมือนายล้า ต่างคนต่างแลดูตากันอยู่ครู่หนึ่ง แล้วพระยาภักดี  
นีกอะไรขึ้นมามีออกเดินไปที่โต๊ะเขียนหนังสือ หีบรูปแม่ล่อทั้งกรอบด้วย ส่งให้นายล้า  
นายล้ารับรูปไปดูอยู่ครู่หนึ่ง ไหว้พระยาภักดีอีก แล้วก็รีบเดินออกไปทางประตูขวา  
พระยาภักดียืนมองไปทางประตูครู่หนึ่ง แล้วก็เดินออกไปที่หน้าต่างทางด้านหลัง  
ยืนพิงกรอบหน้าต่าง ตามองออกไปนอกหน้าต่างนั่งอยู่จนปิดม่าน.)

จบเรื่อง

พระบาทสมเด็จพระมงกุฎเกล้าเจ้าอยู่หัว  
จากหนังสือเรียนรายวิชาพื้นฐาน ภาษาไทย วรรณคดีวิจักษ์  
ชั้นมัธยมศึกษาปีที่ ๓ หน้า ๒๔ - ๓๗





## ใบความรู้ “การพูดในที่ประชุมชน”

**การโต้วาที** คือ การพูดโต้กันของบุคคล ๒ ฝ่ายในที่ประชุมตามหัวข้อหรือญัตติที่กำหนดขึ้น ฝ่ายหนึ่งเป็นฝ่ายเสนอปัญหาหรือหัวข้อซึ่งเรียกว่าญัตติอีกฝ่ายหนึ่งคัดค้านญัตติ ผู้พูดใช้คำพูดเพื่อโน้มน้าวใจผู้ฟังให้มีความคิดคล้อยตามและสนับสนุนเหตุผลของตน

การพูดโต้วาทีเป็นการแข่งขันมีการตัดสินแพ้ชนะโดยผู้ตัดสินจะพิจารณาว่าเหตุผลของฝ่ายใด มีน้ำหนักน่าเชื่อถือ สามารถหักล้างเหตุผลของฝ่ายตรงข้ามได้มากกว่า มีการใช้คำพูดที่ดึงดูดความสนใจ และมีการใช้สำนวนภาษาได้ดีกว่า **หัวข้อหรือญัตติในการพูดโต้วาที** ควรเป็นเรื่องที่เสริมสร้างสติปัญญา เป็นประโยชน์ต่อผู้ฟัง มีคุณค่า ไม่เป็นภัยต่อสังคม **ผู้โต้วาที** ประกอบด้วย **ประธาน** เป็นผู้กล่าวชี้แจงญัตติ และแนะนำผู้พูดโต้วาทีทั้งสองฝ่าย **หัวหน้าฝ่ายเสนอ** เป็นผู้พูดก่อนเพื่อสนับสนุนญัตติ **หัวหน้าฝ่ายค้าน** เป็นผู้พูดต่อจากหัวหน้าฝ่ายเสนอใช้เวลาพูดนานเท่ากับหัวหน้าฝ่ายเสนอ **ผู้สนับสนุนฝ่ายเสนอ** จะมีกี่คนก็ได้ส่วนมากมีประมาณ ๓ คน **ผู้สนับสนุนฝ่ายค้าน** มีจำนวนเท่ากับผู้สนับสนุนฝ่ายเสนอ ผู้โตวาทีควรมีความรู้เรื่องที่ตั้งเป็นญัตติ มีวาทศิลป์ มีเหตุผล มีมารยาทดีทั้งในการพูดและการฟัง ไม่พูดเสียดสีหรือนำเรื่องส่วนตัวมาพูดไม่มุ่งเอาชนะอย่างเดียวจนไม่นึกถึงผลเสียของส่วนรวม



หน่วยที่ ๓  
นิรมิตผ่านปัญญา

เรียงร้อยด้วยคำ

พำเรียนเพียรสอน

ภาษาสะท้อน  
ความคิด

ปริศนาเหตุการณ์

รังสรรค์คำประพันธ์

## ใบความรู้ “งานเขียนสร้างสรรค์”

### ความหมายของความคิดสร้างสรรค์

ความคิดสร้างสรรค์เป็นความสามารถทางปัญญาที่สามารถคิดได้กว้างไกลหลายทิศ หลายทาง คิดดัดแปลงปรุงแต่ง ผสมผสานความคิดเดิมเกิดเป็นความคิดใหม่ อันนำไปสู่การค้นพบสิ่งแปลกใหม่ที่มีประโยชน์ต่อสังคม ลักษณะความคิดสร้างสรรค์ อาจอธิบายได้หลายลักษณะ ดังนี้

๑. การประดิษฐ์สิ่งใหม่ ๆ เช่น ผลงานการประดิษฐ์หลอดไฟฟ้าของโทมัส อัลวา เอดิสัน นักวิทยาศาสตร์ผู้ยิ่งใหญ่ชาวอเมริกัน

๒. ความคิดอเนกนัย เป็นการคิดกว้าง คิดไกล หลายแง่หลายมุม ลักษณะความคิดเช่นนี้จะนำไปสู่การคิดประดิษฐ์สิ่งแปลกใหม่ รวมทั้งการค้นพบวิธีแก้ปัญหาแบบใหม่ ๆ นอกจากนี้ ความคิดอเนกนัยยังเน้นด้านปริมาณความคิด คือ ยิ่งคิดปริมาณมากก็ยิ่งดี หากคิดได้มากประเภทและมีรายละเอียดด้วย ก็ยิ่งทำให้ความคิดอเนกนัยสมบูรณ์ยิ่งขึ้น

๓. จินตนาการ เป็นลักษณะสำคัญของความคิดสร้างสรรค์ เป็นการคิดถึงสิ่งที่ยังไม่เกิดหรือดูเหมือนจะเป็นไปไม่ได้ เช่น ในอดีตที่มนุษย์ฝันอยากจะมีบินเหมือนนก ซึ่งดูเป็นเรื่องเหลือเชื่อ แต่ก็กลายเป็นความจริงได้ในเวลาต่อมา

๔. ความสามารถที่จะมองเห็นและมีปฏิกริยาอย่างรวดเร็ว เช่น คนที่มองเห็นความสวยงามของทะเล เกิดความชื่นชม มีความรู้สึกตอบสนองเขียนเป็นกลอนได้

ความคิดสร้างสรรค์ มิใช่พรสวรรค์ แต่เป็นสิ่งที่พัฒนาให้เกิดขึ้นได้ในตัวทุกคน เพียงขอให้เรากลับคิด คิดแล้วทดลองทำ ทำแล้วนำมาคิดใหม่ จากความคิดหนึ่งสู่อีกความคิดหนึ่ง ความคิดสร้างสรรค์ก็จะเกิดขึ้นในที่สุด

### องค์ประกอบของการเขียนสร้างสรรค์

การเขียนสร้างสรรค์อาจมีเนื้อหาแลรูปแบบต่าง ๆ ตามความคิดของผู้เขียน อาจใช้รูปแบบหรือฉันทลักษณ์ที่มีการกำหนดไว้เป็นที่รู้จักทั่วไป หรือมีการดัดแปลง หรือสร้างสรรค์ใหม่ตามความประสงค์ของผู้เขียน องค์ประกอบสำคัญที่มักพบในการเขียนสร้างสรรค์มีดังนี้

### เนื้อหา

การเขียนสร้างสรรค์นั้นน่าสนใจตรงที่อาจเป็นเรื่องที่นำมาจากชีวิตจริงหรือประสบการณ์ของผู้เขียน เป็นเรื่องที่คุณเขียนแต่งขึ้น หรือเป็นทั้งเรื่องจริงและเรื่องแต่งรวมอยู่ด้วยกัน เพื่อนำไปสู่จุดมุ่งหมายของการนำเสนอความคิดเห็นที่ซ่อนไว้ในเรื่องราวเหล่านั้น ผู้เขียนจะต้องใช้ประโยชน์จากเรื่องที่น่ามาแฝงไว้อย่างเต็มที่มิใช่สร้างขึ้นเพียงลอย ๆ



## ใบความรู้ “งานเขียนสร้างสรรค์” (ต่อ)

### รูปแบบ

การเขียนสร้างสรรค์นั้นไม่จำกัดรูปแบบ ดังที่ได้กล่าวไว้แล้ว ผู้เขียนสามารถเลือกใช้ตามใจชอบ ความถนัด หรือใช้สอดคล้องกับเนื้อหาและความมุ่งหมายที่ต้องการเสนอได้ เราจึงพบการเขียนสร้างสรรค์ได้ ทั้งที่เป็นร้อยแก้ว เช่น บทกวีส่วนตัวประจำวันไปจนถึงบทความ ความเรียง เรื่องสั้น นวนิยาย และบทร้อยกรองประเภทต่าง ๆ

### ภาษา

การเขียนสร้างสรรค์นั้น ไม่จำกัดระดับของภาษาว่าต้องใช้ระดับภาษาใด ผู้เขียนอาจเลือกใช้ภาษาพูดหรือภาษาเขียนหรือใช้ทั้งสองระดับก็ได้ แต่ต้องให้เหมาะสมกับรูปแบบและความมุ่งหมายของการเขียน หากผู้เขียนต้องการเสนออารมณ์ความรู้สึกซาบซึ้งประทับใจเรื่องใดเรื่องหนึ่ง ก็ต้องเลือกใช้ภาษาเขียนแบบพรรณนาเพื่อแสดงอารมณ์นั้น แต่หากเป็นการเล่าเรื่องที่น่ามาจากชีวิตจริงก็ต้องถ่ายทอดด้วยภาษาและถ้อยคำที่ใช้ในชีวิตจริง เช่น เรื่อง ใสบาตร ผู้เขียนใช้คำว่า ใสบาตร ซึ่งคนทั่วไปใช้เป็นปกติ มิได้ใช้ว่า ตักบาตร ซึ่งเป็นภาษาทางการ

### ความมุ่งหมาย

ความมุ่งหมายในการเขียนสร้างสรรค์นั้น อาจเริ่มได้ตั้งแต่ผู้เขียนต้องการสื่อความคิด อารมณ์ หรือความรู้สึกต่อสิ่งใดสิ่งหนึ่งหรือเหตุการณ์ใดเหตุการณ์หนึ่งหรือต้องการแสดงความคิดของผู้เขียนที่มีต่อสังคม ไปจนกระทั่งถึงการโน้มน้าวใจให้คนในสังคมเปลี่ยนแปลงไปในทางที่ผู้เขียนคิดว่าเหมาะสม

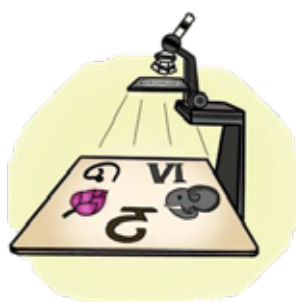

ใบงาน  
“งานเขียนสร้างสรรค์”

คำชี้แจง ให้นักเรียนช่วยกันนำประโยคของสมาชิกแต่ละคนในกลุ่มมาเขียนใหม่ให้เป็นเรื่องราวเดียวกัน พร้อมตั้งชื่อเรื่องให้สอดคล้องกับเนื้อหา

ประโยคของสมาชิกในกลุ่ม

๑. ....
๒. ....
๓. ....
๔. ....

แนวคิดของการแต่งเรื่อง

.....  
.....  
.....

โครงเรื่องที่จะแต่ง

.....  
.....  
.....

คำศัพท์สำคัญ

.....  
.....  
.....

ชื่องานเขียนสร้างสรรค์ของกลุ่ม

.....

.....  
.....  
.....  
.....  
.....  
.....  
.....  
.....  
.....  
.....  
.....





## ใบความรู้ “ความหมายโดยตรงและความหมายโดยนัย”



ความหมายโดยตรง

คือ ความหมายที่ใช้ตามปกติในภาษา

ความหมายโดยนัย

คือ ความหมายของคำที่ไม่ใช่ธรรมดาแต่เป็นความหมายเชิงเปรียบเทียบ (อุปมา)

ตัวอย่าง

คำ	ความหมายตรง	ความหมายโดยนัย
 <b>หิน</b>	ของแข็งที่ประกอบด้วยแร่ชนิดเดียว หรือหลายชนิดรวมกันอยู่ตามธรรมชาติ <b>ตัวอย่างเช่น</b> เขาขว้างก้อนหิน	เรื่องที่ยาก ไม่ง่าย <b>ตัวอย่างเช่น</b> แบบฝึกหัดที่โรงเรียนวันนี้หินจริง ๆ
 <b>หมู</b>	สัตว์เลี้ยงลูกด้วยนม เป็นสัตว์กีบคู่ ตัวอ้วน จมูกและปากยื่นยาว ปลาย จมูกบานใช้สำหรับคุนดินหาอาหาร <b>ตัวอย่างเช่น</b> ฉันทชอบกินหมูกระทะ	เรื่องที่ง่าย ๆ สบาย ๆ <b>ตัวอย่างเช่น</b> แบบฝึกหัดที่โรงเรียนวันนี้หมูมาก ๆ



## ใบงาน

### “ความหมายโดยตรงและความหมายโดยนัย”

คำชี้แจง ให้นักเรียนเขียนคำที่มีความหมายโดยตรงและความหมายโดยนัย คู่ละ ๓ คำ  
พร้อมทั้งยกตัวอย่างประโยคประกอบความหมายทั้ง ๓ คำ

คำ	ความหมายตรง	ความหมายโดยนัย
๑. ....	ประโยค .....	ประโยค .....
๒. ....	ประโยค .....	ประโยค .....
๓. ....	ประโยค .....	ประโยค .....



บัตรความรู้  
“ฐานกิจกรรมเบาแสความจริง”

บัตรความรู้

“ฐานกิจกรรมเบาแสความจริง ๑”

ชื่อเรื่อง : อิศรญาณภาชิต หรือ “เพลงยาวเจ้าอิศรญาณ” หรือ “ภาชิตอิศรญาณ”

ผู้ทรงนิพนธ์ : หม่อมเจ้าอิศรญาณ

ประวัติผู้ทรงนิพนธ์ : กวีสำคัญในรัชสมัยพระบาทสมเด็จพระจอมเกล้าเจ้าอยู่หัว หม่อมเจ้าอิศรญาณเป็นพระโอรสพระเจ้าบรมวงศ์เธอ กรมหลวงมหิศวรินทรากรมเรศ มีพระนามเดิมว่าอะไรนั้นไม่ปรากฏ แต่มีสมณฉายาขณะผนวชอยู่ที่วัดบวรนิเวศวิหารว่า อิสสรญาณโณ

บัตรความรู้

“ฐานกิจกรรมเบาแสความจริง ๒”

เรื่องเล่าเกี่ยวกับที่มาของเรื่องอิศรญาณภาชิต

มีเรื่องเล่ากันว่า ครั้งหนึ่งหม่อมเจ้าอิศรญาณทรงทำอะไรแปลกไป จนมีผู้ตำหนิให้รู้สึกน้อยพระทัย วรรณคดีเรื่องอิศรญาณภาชิตซึ่งทรงนิพนธ์ขึ้นในเวลาต่อมา จึงแฝงด้วยน้ำเสียงบ่นแถมเสียดสีประชดประชัน

บัตรความรู้

“ฐานกิจกรรมเบาแสความจริง ๓”

จุดมุ่งหมายของเรื่อง “อิศรญาณภาชิต”

๑. เพื่อสั่งสอนเตือนใจให้ลูกคิดก่อนที่จะทำสิ่งใด
๒. เพื่อสอนเกี่ยวกับการปฏิบัติตนต่อผู้อื่นในสังคมเพื่อให้อยู่ร่วมกันได้อย่างมีความสุข





## ใบงาน “ที่มาของอิศรญาณภษิต”

**คำชี้แจง** ให้นักเรียนเขียนแผนผังความคิดจากการทำกิจกรรม “นักสืบอิศรญาณ”  
ตามหัวข้อต่อไปนี้

๑. ชื่อเรื่อง
๒. ชื่อผู้แต่ง
๓. เรื่องเล่าเกี่ยวกับที่มาของเรื่อง
๔. จุดมุ่งหมายของเรื่อง

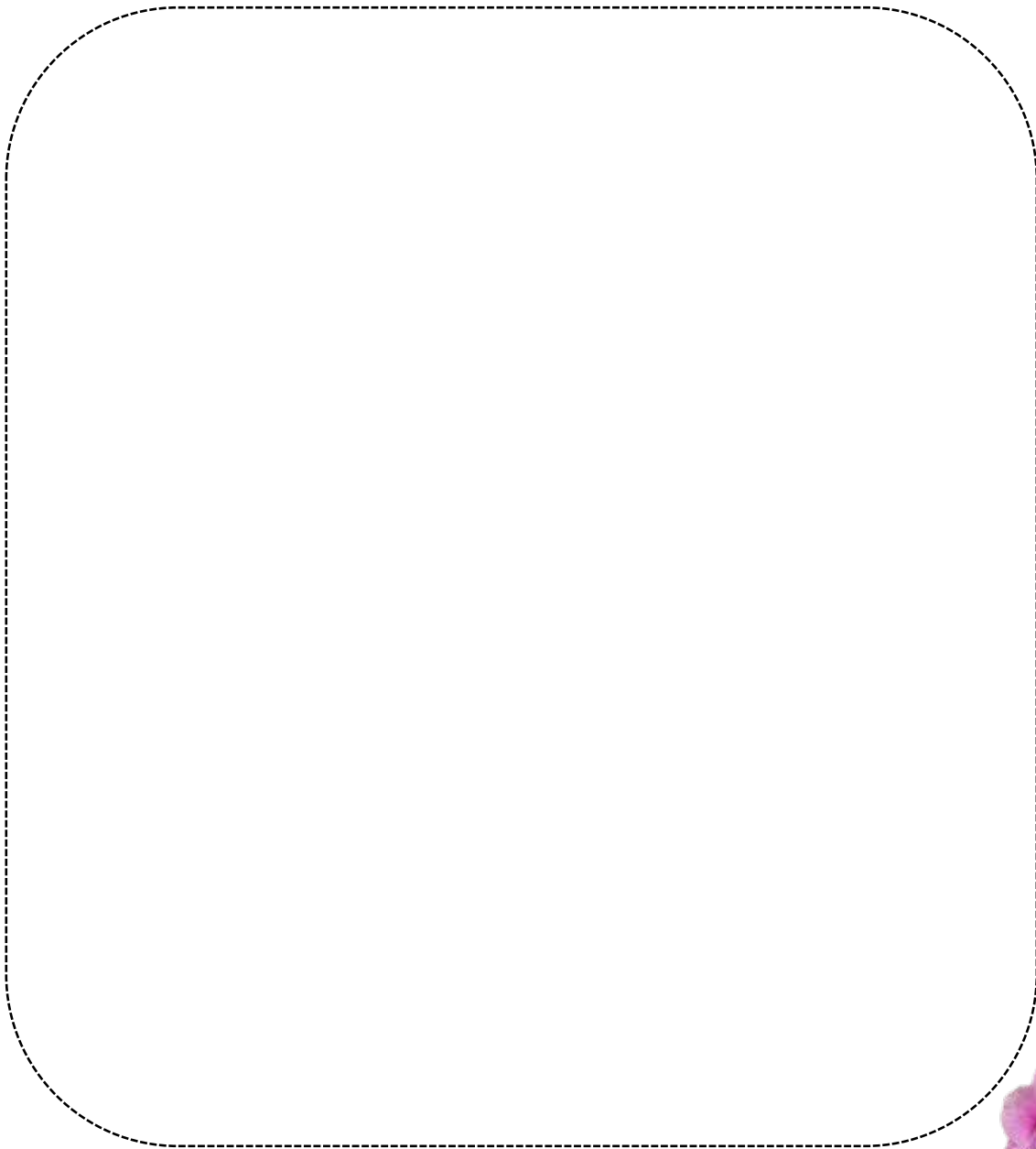

ใบงาน  
“คำสอนในอิศรญาณภาษิต”

คำชี้แจง ให้นักเรียนตอบคำถามในบทประพันธ์ของกลุ่มตนเอง

ชื่อสมาชิกในกลุ่ม

๑. ....
๒. ....
๓. ....
๔. ....

เลือกอิศรญาณภาษิต บทที่ .....

บทที่เลือกสอนเกี่ยวกับ

๑. ....
๒. ....
๓. ....

การนำข้อคิดที่ได้รับไปปรับใช้ประโยชน์ในชีวิตประจำวัน

.....

.....

.....

.....



ใบงาน  
“คำสอนในอิศรญาณภษิต”

คำชี้แจง ให้นักเรียนบอกคำสอนจากอิศรญาณภษิตที่ประทับใจ



## ใบงาน

“คำที่มีความหมายตรงและความหมายเปรียบเทียบในเรื่องอิศรญาณภาษิต  
ตอนที่ ๒”

คำชี้แจง ให้นักเรียนหาคำที่มีความหมายตรงและความหมายเปรียบเทียบในเรื่องอิศรญาณภาษิต  
ตอนที่ ๒



ใบงาน  
“โวหารเปรียบเทียบในเรื่องอิศรญาณภษิต”

คำชี้แจง ให้นักเรียนแต่ละกลุ่มอ่านบทประพันธ์ตามที่กลุ่มของตนเลือก และปรึกษากัน  
ในกลุ่มเกี่ยวกับคำสอนที่ปรากฏ

โวหารเปรียบเทียบในอิศรญาณภษิต

การใช้คำในโวหารเปรียบเทียบในอิศรญาณภษิตเป็นคำง่าย ๆ เช่นคำว่าแรง หิว ชั่งใจ สู้  
ช่าง แต่เมื่อนำมาเรียบเรียงเข้าด้วยกันแล้วทำให้เป็นโวหารเปรียบเทียบที่มีความนัยซ่อนอยู่  
จึงเป็นคำสั่งสอนเชิงเสียดสีที่คมคายทำให้เป็นที่จดจำกันต่อมา โดยเฉพาะสำนวนต่าง ๆ เช่น  
เดินตามรอยผู้ใหญ่หมาไม่กัด น้ำพึ่งเรือเสือพึ่งป่า ฆ่าควายเสียตายพริก เป็นต้น

กลุ่มที่ ๑

กลุ่มที่ ๒

กลุ่มที่ ๓

กลุ่มที่ ๔



## ใบความรู้ “คำสอนในอิศรญาณภาษิต”

เดินตามรอยผู้ใหญ่หมาไม่กัด

คำประพันธ์ในอิศรญาณภาษิตบทหนึ่ง ๆ อาจมีคำสอนหลายเรื่องอยู่ด้วยกัน แทนที่จะกล่าวถึงเรื่องใดเรื่องหนึ่งให้จบเป็นเรื่อง ๆ ไป เช่น

เดินตามรอยผู้ใหญ่หมาไม่กัด

ไปพูดขัดเขาทำไมขัดใจเขา

คำประพันธ์วรรคแรกสอนให้ประพฤติปฏิบัติตามแนวทางที่ผู้ใหญ่ทำมาก่อนแล้ว เพื่อไม่ให้เกิดความเสียหาย ส่วนวรรคหลังสอนให้ระมัดระวังคำพูด ไม่พูดขัดคอผู้อื่น

ชายข้าวเปลือกหญิงข้าวสารโบราณว่า      น้ำพึ่งเรือเสือพึ่งป่าอักษมาสัย

คำประพันธ์วรรคแรกเปรียบผู้ชายเหมือนข้าวเปลือก ซึ่งเมื่อตกที่ใดกิ่งอกและเจริญเติบโตได้ แต่ผู้หญิงเปรียบเหมือนข้าวสารซึ่งไม่อาจเจริญงอกงามต่อไปได้ ส่วนคำประพันธ์ที่สองเปรียบคนในสังคมเดียวกันเหมือนน้ำกับเรือและเสือกับป่าที่ต้องพึ่งพาอาศัยกัน

อิศรญาณภาษิตมีเนื้อหาคำสอนที่หลากหลาย ดังต่อไปนี้

สอนให้เห็นความสำคัญของปัญหาแต่อย่าอวดรู้ ดังที่ว่า "จะเรียนคมเรียนเถิดอย่าเปิดฝัก" คือให้เป็นคนใฝ่รู้ แต่ให้เก็บความรู้ไว้ใช้เมื่อถึงเวลาสมควร เช่นเดียวกับการสอนให้รู้จริงแต่มีให้อวด ดังที่ว่า "ถึงรู้จริงนิ่งไว้อย่าไชรู้"

สอนให้รู้จักคิดใคร่ครวญ ไตร่ตรองก่อนจะพูดหรือทำสิ่งใด ดังที่ว่า

เห็นตอหลักปักขวางหนทางอยู่      พิเคราะห์ดูควรทิ้งแล้วจึงถอน

เห็นเต็มตาแล้วอย่าอยากทำปากบอน      ตรองเสียก่อนจึงค่อยทำกรรมทั้งมวล

สอนให้รู้จักอดทนลำบาก หมั่นขวนขวายหาความรู้ เมื่อเติบโตใหญ่จึงจะสบาย ดังที่ว่า "เอาหลังตากแดดเป็นนิจคิดค่านวน รู้ถึถ้วนจึงสบายเมื่อปลายมือ"

สอนให้พิจารณาข้อบกพร่องของตนเองเพื่อจะได้ปรับปรุงแก้ไข ดังที่ว่า "อย่านอนเปล่าเอากระจกยกออกมา ส่องดูหน้าเสี้ยที่หนึ่งแล้วจึงนอน" คำกลอนนี้สอนว่าเราควรสำรวจจิตใจของตนเองอยู่เป็นนิจว่า คิดดีใฝ่ดีอยู่หรือไม่ เพื่อจะได้เตือนตนได้ทันการณ

สอนให้หมั่นพิจารณาใจของตน ดังที่ว่า "เกิดเป็นคนเชิงดูให้รู้เท่า ใจของเราไม่สอนใจใครจะสอน" เราจึงต้องสำรวจใจตน เพื่อว่าหากมีข้อผิดพลาดใดก็จะได้แก้ไขเสีย

สอนให้รู้จักพิจารณาการกระทำของผู้อื่น ว่าการกระทำนั้นอาจไม่ใช่ความจริงใจทั้งหมด จึงควรแยกแยะให้ได้ ไม่ควรหลงใหลกับคำป้อยซึ่งอาจจะถูกหลอกหลวงได้ ดังที่ว่า

อันยศศักดิ์มิใช่เหล้าเมาแต่พอ

ถ้าเขาอเหมือนอย่างเงาให้เราค้น

บ้างโลดเล่นเต้นรำทำเป็นเจ้า

เป็นไรเขาไม่จับผิดคิดดูชั้น

ฝึมนหลอกช่างผีตามที่มัน

คนเหมือนกันหลอกกันเองกลัวเกรงนัก



## ใบความรู้

### “คำสอนในอิศรญาณภาษิต” (ต่อ)

สอนให้มีใจหนักแน่น ไม่หลงเชื่อคำพูดขยงโดยง่าย ให้รู้จักไตร่ตรองให้ดีเสียก่อนที่จะคล้อยตามคำพูดของผู้อื่น ดังที่ว่า

อันเสาทินแปดศอกตอกเป็นหลัก      ไปมาผลักบ่อยเข้าเสายังไหว  
จงฟังหูไว้หูคอยดูไป      เชื่อน้ำใจดีกว่าอย่าเชื่อ

คำสอนนี้เปรียบว่า ถึงแม้ว่าจะมั่นคงดังเสาทินใหญ่สูงแปดศอก แต่เมื่อถูกผลักบ่อยเข้าเสาทินก็อาจคลอนแคลนได้ เปรียบเหมือนใจของคนที่ย่อมอ่อนไหวไปตามคำพูดของผู้อื่น จึงควรฟังหูไว้หูและคิดให้รอบคอบก่อนที่จะเชื่อใครสอนให้ระมัดระวังคำพูด ซึ่งต้องระมัดระวังว่าจะทำให้ผู้อื่นไม่สบายใจ เช่นสอนว่าไม่ควรพูดขัดใจผู้อื่น จะทำให้ผิดใจกันได้ ดังที่ว่า "ไปพูดขัดเขาทำไมขัดใจเขา" หรือเมื่อรู้เห็นสิ่งใดแล้วก็อย่าพูดเรื่องของผู้อื่นออกไป ดังที่ว่า "เห็นเต็มตาแล้วอย่าอยากทำปากบอน" และถ้าเรามียศศักดิ์ไม่เทียบเท่าผู้อื่น ก็ควรอ่อนน้อมถ่อมตนเข้าไว้ อย่าไปพูดโต้เถียงเขา เพราะเราอยู่ในฐานะต่ำต้อยจึงควรสงบเสงี่ยมไว้ หากพูดพล่อย ๆ ไปจะเป็นที่รังเกียจได้ ดังที่ว่า

วาสนาไม่คู่เคียงเถียงเขายาก      ถึงมีปากมีเสียงเปล่าเหมือนเต่าหอย  
ผีเรือนตัวไม่ดีผีอื่นพลอย      พูดพล่อยพล่อยไม่ดีปากซีริ้ว

สอนให้เคารพและให้ความสำคัญแก่ผู้อาวุโส ให้ทำตามผู้ใหญ่ ไม่อกตัญญู ดังที่ว่า "ค่อยดำเนินตามไต่ผู้ไปหน้า ใจความว่าผู้มีคุณอย่าหุนหวน" ที่เรียกผู้ใหญ่ว่า "ผู้ไปหน้า" หมายถึง คนที่เกิดก่อนย่อมมีความรู้และมีประสบการณ์มากกว่า อีกบทหนึ่งสอนให้ขอคำปรึกษาจากผู้เฒ่าผู้แก่ ดังที่ว่า "คนสามขา มีปัญหาหาไว้ทัก ที่ไหนหลักแหลมคำจงจำเอา "คนสามขา" ในที่นี้หมายถึง ผู้เฒ่าผู้แก่ที่เดินไม่ค่อยไหว ต้องใช้ไม้เท้าค้ำตัว จึงเปรียบว่าเป็นคนสามขา คนเหล่านี้มีประสบการณ์มาก ควรที่เราจะฟังคำทักท้วงของท่าน คำสอนที่กล่าวว่า "เดินตามรอยผู้ใหญ่หมาไม่กัด" ก็สอนให้ประพฤติปฏิบัติตามแนวทางที่ผู้ใหญ่ได้เคยทำมาก่อนแล้ว จะทำให้ไม่มีผู้ใดว่ากล่าวได้ และจะไม่เกิดความเสียหายในภายหลัง

สอนให้ทำความดี หากมีบุญแต่ไม่ทำความดี ก็ไม่เกิดผลดีแก่ตัว เมื่อวันใดที่หมดบุญแล้ว ก็จะไม่เป็นที่รักของคนทั้งปวงได้ ดังที่ว่า

ถึงบุญมีไม่ประกอบชอบไม่ได้      ต้องอาศัยคิดดีจึงมีผล  
บุญหาไม่แล้วอย่าได้ทะนงตน      บุญชนรักกับชังไม่ยั่งยืน

คำสอนส่วนใหญ่ในอิศรญาณภาษิตมีเนื้อหาที่ใช้ได้ทุกยุคทุกสมัย แม้สังคมปัจจุบันจะเปลี่ยนแปลงไปจากสังคมแต่ก่อนมาก คำสอนเหล่านี้ก็ยังคงใช้ได้ดียิ่ง เช่น สอนให้อ่อนน้อมถ่อมตน เมื่อจะต้องขอความช่วยเหลือจากผู้ใด ดังที่ว่า "อยากใช้เขาเราต้องก้มประนมกร" หรือที่ว่า "หญิงเรียกแม่ชายเรียกพ่อโยวไว้ใช้"

นอกจากนั้นคำสอนดังกล่าวยังสะท้อนให้เห็นแนวคิดในสังคมไทยซึ่งถือว่าผู้ใหญ่เป็น "ผู้อาวุโสร้อนมาก่อน" ย่อมมีประสบการณ์ชีวิตมากกว่า จึงมีหน้าที่สั่งสอนเยาวชน เพื่อให้ดำรงตนเป็นคนดี อยู่ในสังคมได้อย่างมีความสุข ไม่เบียดเบียนผู้อื่น ไม่ทำตนให้เป็นปัญหาแก่ผู้อื่น และเป็นคนที่มีความนอบน้อมถ่อมตน ไม่โอ้อวด ตลอดจนเป็นคนมีจิตใจหนักแน่น ไม่หลงเชื่อคนง่าย แนวคิดดังกล่าวสืบทอดมาช้านานจนนับได้ว่าเป็นส่วนหนึ่งของวิถีชีวิตไทยที่มีคุณค่าควรแก่การธำรงรักษาให้สืบต่อไป



ใบงาน  
“คำสอนในเรื่องอิศรญาณภาษิต”

คำชี้แจง ให้นักเรียนยกคำสอนในเรื่องอิศรญาณภาษิตมา ๑ เรื่องพร้อมบอกแนวทางในการนำไปใช้  
ในชีวิตประจำวัน





ใบงาน  
“คำสอนในเรื่องอิศรญาณภาษิต”

คำชี้แจง ให้นักเรียนยกคำสอนในเรื่องอิศรญาณภาษิตมา ๑ เรื่องพร้อมบอกแนวทางในการนำไปใช้ในชีวิตประจำวัน

บ้างโลดเล่นเต็นรำทำเป็นเจ้า  
ฝึมน้หลอกช่างฝึตามที่มัน  
สูงอย่าให้สูงกว่าฐานนานไปล้ม  
คนสามขามีปัญญาหาไว้ทัก  
เดินตามรอยผู้ใหญ่หมาไม่กัด  
ใครทำตึงแล้วหย่อนผ่อนลงเอา  
เป็นผู้หญิงแม่หม้ายที่ไร้ผ้า  
ไฟไหม้ยังไม่เหมือนคนที่จนเอง  
อันเสาทินแปดศอกตอกเป็นหลัก  
จงฟังหูไว้หูคอยดูไป  
หญิงเรียกแม่ชายเรียกพ่อโยไว้ใช้  
ที่ห่างปิดที่ชิดไซให้ทะลุ  
เอาปลาหมอบเป็นครูดูปลาหมอบ  
เขาย่อมว่าฆ่าควายเสียตายพริก  
มิใช่เนื้อเอาเป็นเนื้อก็เหลือปล้ำ  
อันโลกลาภบาปหนาตันทหาเย็บ  
ถึงรู้จริงนั่งไว้อย่าไขว้  
ไม่ควรกำเกินหน้าก็อย่าเกิน  
วาสนาไม่คู่เคียงเคียงเขายาก  
ผีเรือนตัวไม่ดีผีอื่นพลอย  
แต่ไม้ไฟอันหนึ่งต้นอันหนึ่งแขวะ  
ช่างถึบอย่าว่าเล่นกระเด็นปลิว  
ล่องเห่าเล่นก็ได้ใจกล้ากล้า  
ตัวว่องไวในทำนองคล่องท่าทาง  
ถึงเพื่อนฝูงที่ชอบพอก่อนได้  
พ่อแม่เลี้ยงปิดปกเป็นนกกอก  
ถึงบุญมีไม่ประกอบชอบไม่ได้  
บุญหาไม่แล้วอย่าได้ทะนงตน

เป็นไรเขาไม่จับผิดคิดดูชั้น  
คนเหมือนกันหลอกกันเองกลัวเกรงนัก  
จะเรียนคมเรียนเถิดอย่าเปิดฝัก  
ที่ไหนหลักแหลมคำจงจำเอา  
ไปพูดขัดเขาทำไมขัดใจเขา  
นักเลงเก่าเขาไม่หาญราญนักเลง  
ชายมักยั่วทำเสียบเทียบข่มเหง  
ทำอวดเก่งกับชื่อคว่าอะไร  
ไปมาผลักบ่อยเข้าเสายังไหว  
เชื่อน้ำใจดีกว่าอย่าเชื่อยุ  
มันชอบใจข้างปลอมไม่ชอบดู  
คนจักขุเหล่หลิวไหลพลิวพลิก  
บนบกหนออตุสำหรับเสือกกระเดือกกระดิก  
รักหยอกหยิกยับทั้งตัวอย่ากลัวเล็บ  
แต่หนามตำเข้าสักนิดกริดยังเจ็บ  
เมียรู้เก็บผ้ารู้ทำพำจำเริญ  
เต็มทีครู่เดียวเท่านั้นเขาสรรเสริญ  
อย่าเพลิดเพลินคนชังนักคนรักน้อย  
ถึงมีปากมีเสียงเปล่าเหมือนเต่าหอย  
พูดพล่อยพล่อยไม่ดีปากชี้รั้ว  
สีแหะแยะตอกตะบันเป็นควันฉิว  
แรงหรือหิวซึ่งใจดูจะสู้ข้าง  
แต่ว่าอย่ายักเยื้องเข้าเบื้องหาง  
ตบหัวผางเดียวมันวุ่นจึงควรล้อ  
ถ้าแม่ให้เสียทุกคนกลัวคนขอ  
จนแล้วหนอเหมือนเปรตเหตุด้วยจน  
ต้องอาศัยคิดดีจึงมีผล  
บุญชนรักกับชังไม่ยั่งยืน



## ใบความรู้ “คำสอนในอิศรญาณภาษิต”

คำประพันธ์ในอิศรญาณภาษิตบทหนึ่งเป็นเรื่องราว เช่น เดินตามรอยผู้ใหญ่หมาไม่กัด ไปพูดขัดเขาทำไมขัดใจเขา คำประพันธ์วรรคแรกสอนให้ประพฤติปฏิบัติตามแนวทางที่ผู้ใหญ่ทำมาก่อนแล้ว เพื่อไม่ให้เกิดความเสียหาย ส่วนวรรคหลังสอนให้ระมัดระวังคำพูด ไม่พูดขัดคอผู้อื่น

อิศรญาณภาษิตมีเนื้อหาคำสอนที่หลากหลาย ดังต่อไปนี้

สอนให้เห็นความสำคัญของปัญญาแต่อย่าอวดรู้

สอนให้รู้จักคิดใคร่ครวญ ไตร่ตรองก่อนจะพูดหรือทำอะไร

สอนให้รู้จักอดทนลำบากมันชนขวายหาความรู้

สอนให้พิจารณาข้อบกพร่องของตนเองเพื่อจะได้ปรับปรุงแก้ไข

สอนให้หมั่นพิจารณาใจของตน

สอนให้รู้จักพิจารณาการกระทำของผู้อื่น

สอนให้มีใจหนักแน่นไม่หลงเชื่อคำพูดยุยงโดยง่าย

สอนให้ระมัดระวังคำพูด

สอนให้เคารพและให้ความสำคัญแก่ผู้อาวุโส

สอนให้ทำความดี

นอกจากนี้คำสอนดังกล่าวยังแสดงให้เห็นแนวคิดในสังคมไทยเกี่ยวกับความคิดที่ว่าผู้ใหญ่เป็นผู้อาบน้ำร้อนมาก่อนย่อมมีประสบการณ์ชีวิตมากกว่าจึงมีหน้าที่สั่งสอนเยาวชนเพื่อให้ดำรงตนเป็นคนดีอยู่ในสังคมได้อย่างมีความสุขไม่เบียดเบียนผู้อื่นไม่ทำตนให้เป็นปัญหาแก่ผู้อื่นและเป็นคนที่มีความนอบน้อมถ่อมตนไม่อวดตลอดจนเป็นคนมีจิตใจหนักแน่นไม่หลงเชื่อคนง่าย



ใบงาน  
“คำสอนในอิศรญาณภาษิต”

คำชี้แจง ให้นักเรียนเลือกคำสอนในอิศรญาณภาษิตตามหัวข้อที่กำหนดให้

สอนให้เห็นความสำคัญของปัญหาแต่อย่าอวดรู้

.....  
.....

สอนให้รู้จักคิดใคร่ครวญ ไตร่ตรองก่อนจะพูดหรือทำอะไร

.....  
.....

สอนให้รู้จักอดทนลำบากหมั่นขวนขวายหาความรู้

.....  
.....

สอนให้พิจารณาข้อบกพร่องของตนเองเพื่อจะได้ปรับปรุงแก้ไข

.....  
.....

สอนให้หมั่นพิจารณาใจของตน

.....  
.....

สอนให้รู้จักพิจารณาการกระทำของผู้อื่น

.....  
.....



ใบงาน  
“คำสอนในอิสฺรณฺญาณภาศิต” (ตอ)

คำชี้แจง ใหนักเรียนเลือกคำสอนในอิสฺรณฺญาณภาศิตตามหัวข้อที่กำหนดให้

สอนใให้มีใจหนักแน่นไม่หลงเชื่อคำพูดยุยงโดยง่าย

.....  
.....

สอนใให้ระมัดระวังคำพูด

.....  
.....

สอนใให้เคารพและให้ความสำคัญแก่ผู้อาวุโส

.....  
.....

สอนใให้ทำความดี

.....  
.....



## ใบความรู้ “โวหารเปรียบเทียบในอิศรญาณภาษิต”

เมื่อจะสอนให้รู้จักประมาณตนมิให้ทำอะไรเกินกำลังและฐานะของตน กวีก็กล่าวเปรียบว่า จะสร้างสิ่งใดให้สูงก็อย่าสูงเกินกว่าที่ฐานจะรับน้ำหนักไว้ได้ เพราะจะทำให้ล้มและเมื่อมีความรู้สูง ก็มีให้อวดกล้าสามารถ แต่ให้เป็นคน "คมในฝัก" ต่อเมื่อถึงคราวที่ต้องแสดงภูมิรู้ให้ปรากฏจึงนำความรู้ นั้นออกมาใช้ เป็นคำสอนที่กล่าวเปรียบเทียบปัญญากับอาวุธที่มีความคมแต่ซ่อนเก็บไว้ในฝัก เมื่อจะ นำมาใช้จึงชักออกมาให้เห็นความคมนั้น ดังที่ว่า "สูงอย่าให้สูงกว่าฐานนานไปล้ม จะเรียนคมเรียนเถิด อย่าเปิดฝัก"

เมื่อจะเตือนให้ประเมินกำลังของศัตรูโดยเฉพาะผู้ที่มีอำนาจก่อนที่เราคิดจะต่อสู้ด้วย กวีก็เปรียบเทียบกับการล่อเล่นกับงูเห่าซึ่งเป็นสัตว์ที่อันตรายมาก ผู้ที่คิดจะล่อเล่นต้องเป็นคนใจกล้า มีความปราดเปรียวว่องไว ตัดสินใจได้อย่างเด็ดขาดทันที ต้องควบคุมสถานการณ์ได้ ไม่ให้เพลิงพล้ำ ดังที่ว่า

ล่องูเห่าเล่นก็ได้ใจกล้ากล้า	แต่ว่าอย่ายกเอียงเข้าเบื้องหาง
ต้องว่องไวในทำนองคล่องท่าทาง	ตบหัวผางเดียวม้วนจึงควรล่อ
คำสอนหลายบทแฝงความหมายที่ลึกซึ้ง	ต้องอ่านอย่างตีความจึงจะเข้าใจ
แต่ไม่ใฝ่อันหนึ่งตันอันหนึ่งแขวะ	สี่แหยะแหยะตอกตะบันเป็นควันฉิว
ช่างถึบอย่าว่าเล่นกระเด็นปลิว	แรงหรือหิวซึ่งใจดูจะสู้ช่าง

โวหารเปรียบเทียบข้างต้นสื่อความว่าอย่าประมาทการกระทำที่ดูเหมือนจะไม่เป็นพิษเป็นภัย เช่น การเอาไม้ไผ่มาสีกัน แม้จะเบาๆ ก็อาจทำให้ไฟติดได้ และอย่าประมาทสิ่งที่ทรงพลังเช่นช่าง หาก จะสู้หรือต่อกรด้วยก็ควรประเมินกำลังของเราว่าอยู่ในภาวะ "แรง"คือมีกำลัง หรือ "หิว" คืออ่อนแรง จะได้เตรียมสู้หรือหนีให้เหมาะแก่สถานการณ์

เมื่อพิจารณาคำศัพท์แต่ละคำที่กวีใช้ จะเห็นว่าเป็นคำง่ายๆ เช่น "แรง" "หิว" "ซึ่งใจ" "สู้" "ช่าง" แต่เมื่อนำมาเรียงร้อยเข้าด้วยกันแล้ว กลับเป็นโวหารเปรียบเทียบที่มีความนัยซ่อนอยู่ จึงเป็น คำสั่งสอนเชิงเสียดสีที่คมคาย ทำให้เป็นที่จดจำกันต่อๆ มาโดยเฉพาะสำนวนต่างๆ เช่น เดินตามรอย ผู้ใหญ่หมาไม่กัด น้ำพึ่งเรือเสือพึ่งป่า ฆ่าควายเสียตายพริก เป็นต้น นับได้ว่าอิศรญาณภาษิตเป็น วรรณคดีที่ทรงคุณค่า สมควรจะศึกษาเพื่อให้เข้าใจวิธีคิด ความเชื่อ และวิถีชีวิตของคนไทยสมัยก่อน



ใบงาน  
“โวหารเปรียบเทียบในอิศรญาณภษิต”

คำชี้แจง ให้นักเรียนหาโวหารที่ปรากฏในบทประพันธ์ดังนี้

ล่องเท้าเล่นก็ได้ใจกล้ากล้า ต้องว่องไวในทำนองคล่องทำทาง	แต่ว่าอย่ายกเอียงเข้าเบื้องหาง ตบหัวผางเดียวม้วนจึงควรล่อ
_____	_____
_____	_____

แต่ไม้ไผ่อันหนึ่งต้นอันหนึ่งแฉะ ข้างถีบอย่าว่าเล่นกระเด็นปลิว	สีแหะแหะตอกตะบันเป็นควันฉิว แรงหรือหิวซึ่งใจดูจะสู้ข้าง
_____	_____
_____	_____





## ใบความรู้ “ความหมายของปริศนาคำทาย”

ปริศนาคำทาย หมายถึง ถ้อยคำที่ยกขึ้นมาเป็นเงื่อนไขเพื่อให้แก้ ให้ทายกัน เป็นการเล่นอย่างหนึ่งของไทยที่นิยมเล่นกันทั้งเด็กและผู้ใหญ่มากมายทุกภูมิภาค เป็นการคิดเล่นเพื่อให้เกิดความสนุกเพลิดเพลิน และทดสอบภูมิปัญญาเกี่ยวกับสิ่งต่าง ๆ ในชีวิตประจำวันของคนเรา ช่วยฝึกให้รู้จักการสังเกต รู้จักใช้ความคิด ในสมัยโบราณเชื่อกันว่า นักปราชญ์หรือผู้มีปัญญาจะสามารถแก้ปริศนาต่าง ๆ ที่ยกมาให้ทายได้ การเล่นทายปริศนาจะสนุกยิ่งขึ้นเมื่อมีรางวัลเป็นเครื่องล่อใจ

คำปริศนาที่นำมาทายนั้น ไม่นิยมถามตรง ๆ แต่จะใช้สิ่งเปรียบเทียบ มักใช้ภาษาที่เป็นการเล่นคำ และสัมผัส ใช้คำง่าย ๆ สั้น ๆ กระชับ คล้องจองกันแต่ยากที่จะตีความตัวปริศนา บางปริศนาอาจมีเค้าหรือแนวทางที่จะทำให้รู้คำตอบได้ ผู้ตอบต้องใช้ความสังเกต ความคิด และไหวพริบในการคิดหาคำตอบ ปริศนาคำทายมักสะท้อนความเป็นอยู่ ความเชื่อ และวัฒนธรรมของคนในสังคมซึ่งแตกต่างกันไปตามสภาพของท้องถิ่น ปริศนาคำทายอาจใช้ภาษาร้อยกรอง เช่น กลอน โคลง หรือภาษาร้อยแก้วธรรมดาก็ได้ เช่น อะไรเอ๋ย...ใบหยัก ๆ ลูกรักเต็มคอก ซึ่งคำตอบก็คือ มะละกอ





ใบงาน  
“พิชิตปริศนาคำทาย”

คำชี้แจง ให้นักเรียนแบ่งกลุ่มตามความสมัครใจ กลุ่มละ ๓ - ๔ คน โดยให้แต่ละกลุ่มสัมภาษณ์  
บุคคลจำนวน ๒ - ๓ คน เกี่ยวกับปริศนาคำทายอย่างน้อยกลุ่มละ ๑๐ ปริศนาคำทาย

บุคคลที่สัมภาษณ์

- ๑.....
- ๒.....
- ๓.....

ปริศนาคำทาย

- ๑.....

คำตอบ

- ๒.....

คำตอบ

- ๓.....

คำตอบ

- ๔.....

คำตอบ

- ๕.....

คำตอบ

- ๖.....

คำตอบ

- ๗.....

คำตอบ

- ๘.....

คำตอบ

- ๙.....

คำตอบ

- ๑๐.....

คำตอบ



## ใบความรู้ “ฉันทลักษณ์ของโคลงสี่สุภาพ”

### ฉันทลักษณ์ของโคลง

โคลงสี่สุภาพ หนึ่งบทมี ๔ บาท หรือ ๔ บรรทัด แต่ละบาทมี ๒ วรรค บังคับจำนวนคำ บังคับสัมผัสและบังคับว่าต้องมีคำหรือพยางค์ที่ใช้เครื่องหมายวรรณยุกต์เอกจำนวน ๗ แห่ง และ เครื่องหมายวรรณยุกต์โทจำนวน ๔ แห่ง คำหรือพยางค์ที่กำหนดให้เป็นวรรณยุกต์เอก อาจใช้คำ ตายแทนได้

วรรคหลังของบาทที่ ๑ และบาทที่ ๓ อาจมีคำสร้อยได้ ๒ คำ ดังแสดงไว้ในเครื่องหมาย วงเล็บ

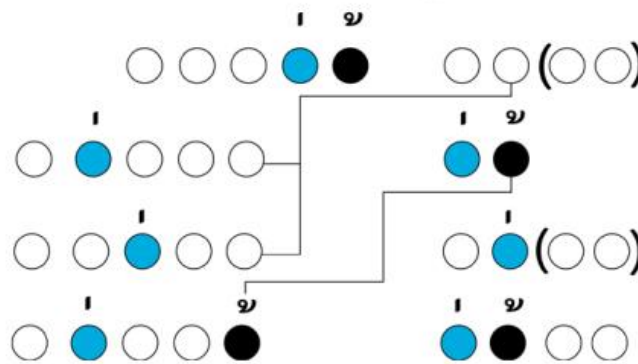

### ตัวอย่าง

เสียงลือเสียงเล่าอ้าง  
เสียงย่อมยอศใคร  
สองเชือพี่หลับไหล  
สองพี่คิดเองอ้า

อันใด พี่เอย  
ท้าวหล้า  
ลืมนั้น ฤพี่  
อย่าได้ถามเฝือ  
(ลิลิตพระลอ)



ใบงาน  
“นักคิด พิชิตโคลงสี่สุภาพ”

คำชี้แจง ให้นักเรียนเลือกคำสอนจากเรื่องอิศรญาณภาษิต คำสอนที่สนใจ หรือคำสอนเกี่ยวกับ  
ค่านิยมที่กำลังเป็นกระแสในสังคมแต่งเป็นโคลงสี่สุภาพ คนละ ๒ บท

หัวข้อคาสอนทเลอก

.....

โครงเรื่อง

.....  
.....  
.....  
.....

คำศัพท์สำคัญ

.....  
.....  
.....  
.....

ชื่อผลงาน .....

.....  
.....  
.....  
.....  
.....  
.....  
.....  
.....  
.....  
.....



## ใบความรู้ “คำที่ใช้ในกฎเกณฑ์ของฉันทลักษณ์”

คำที่ใช้ในกฎเกณฑ์ของฉันทลักษณ์มีความหมายและลักษณะที่ต้องพิจารณา ดังนี้

### ๑. ความหมายของคำในกฎเกณฑ์ของฉันทลักษณ์ มี ๒ ความหมาย

๑.๑ คำ หมายถึง หน่วยย่อยที่สุดของฉันทลักษณ์ และเป็นส่วนย่อยของวรรค คำ ๑ พยางค์ สามารถนับเป็น ๑ คำได้ การนับคำในทางฉันทลักษณ์จะแตกต่างจากการนับคำในทางไวยากรณ์ซึ่งถือตามความหมาย ตัวอย่างเช่น คำว่า พยายาม ในทางไวยากรณ์นับเป็น ๓ พยางค์ แต่ถือว่าเป็น ๑ คำ เพราะมีความหมายเดียว ส่วนในทางฉันทลักษณ์ คำว่า พยายาม สามารถนับเป็น ๒ คำ หรือ ๓ คำ ก็ได้ เพราะในทางฉันทลักษณ์ ๑ คำ จะนับเป็น ๑ พยางค์ หรือ ๑ จังหวะที่ลงเสียงหนัก ดังนั้น จำนวนคำ จึงอาจเปลี่ยนแปลงได้เพื่อให้สัมพันธ์กับกฎเกณฑ์ของฉันทลักษณ์แต่ละชนิด อาทิ กลอนสุภาพ กำหนดให้แต่ละวรรคมีคำจำนวน ๗ - ๙ คำ กาพย์ยานีกำหนดให้วรรคหน้ามี ๕ คำ และวรรคหลังมี ๖ คำ เป็นต้น

๑.๒ คำ หมายถึง กลอน ๑ บาท หรือ ๑ คำกลอน ประกอบด้วยกลอน ๒ วรรค เช่น วรรคสดับ กับ วรรครับ รวมกันเป็น ๑ คำกลอน วรรครอง กับ วรรคส่ง รวมกันเป็น ๑ คำกลอน ในบทละครที่เขียนเป็นกลอน เมื่อจบบทของตัวละครช่วงหนึ่ง ๆ มักจะมีคำอธิบายบอกจำนวนคำกลอน เช่น ๖ คำ ๘ คำ ๖ คำ หมายถึง คำกลอน ๑๒ วรรค หรือ ๓ บท เป็นต้น

### ๒. ลักษณะของคำที่บรรจุลงในคำประพันธ์ชนิดหนึ่ง ๆ มีข้อกำหนดต่างกัน เป็นคำเอก คำเอกโทษ คำโท คำโทโทษ คำตาย คำครุ คำลหุ

คำเอก คำโท เป็นลักษณะบังคับของคำในโคลง คำเอก คือ คำที่มีรูปวรรณยุกต์เอกกำกับ เช่น ท้า คู่ ปี่ คำ คำโท คือ คำที่มีรูปวรรณยุกต์โทกำกับ เช่น น่อง น้ำ ช้ำ ไชรี ให้ ช้ำ ลู ในโคลงสี่สุภาพบังคับให้มีคำเอก ๗ แห่ง คำโท ๔ แห่ง เป็นต้น

คำเอกโทษ โทโทษ หมายถึง คำที่ตามฉันทลักษณ์กำหนดให้เป็นคำเอกหรือคำโท แต่ผู้เขียนไม่สามารถหาคำที่ใช้รูปวรรณยุกต์เอกหรือโทตามกำหนดได้ จึงเปลี่ยนมาใช้คำที่มีรูปวรรณยุกต์เอกหรือโท ซึ่งมีเสียงเดียวกัน เช่น คำว่า คำ เมื่อใช้แทน ช้ำ เรียกว่า คำเอกโทษ ถ้าใช้ ช้ำ แทน คำ เรียกว่า คำโทโทษ

คำตาย คือ คำที่ประสมด้วยสระเสียงสั้น ไม่มีตัวสะกดและออกเสียงหนัก เช่น ปะ ตี จู หรือที่ประสมด้วยตัวสะกดในมาตราแม่กก กต กบ เช่น เมฆ ปิด ทีบ คำตายใช้แทนคำเอกในการแต่งโคลงได้

คำครุ ได้แก่ คำที่มีเสียงหนัก คือ คำที่ประสมกับเสียงสระยาวในมาตราแม่ ก กา เช่น ดู นา คำ ดี รวมทั้งคำที่ประสมด้วยสระ อำ ไอ โอ เอา เช่น จำ ไป ไบ เขา หรือคำที่มีตัวสะกด เช่น นก บิน ร้อง สวยงาม

คำลหุ ได้แก่ คำที่มีเสียงเบา คือ คำที่ประสมกับสระเสียงสั้นไม่มีตัวสะกด และออกเสียงเบา เช่น จะ ดู รี และคำ กี่ บ บ่



## ใบความรู้ “คำที่ใช้ในกฎเกณฑ์ของฉันทลักษณ์” (ต่อ)

๓. คำซึ่งทำหน้าที่ในส่วนต่าง ๆ ของคำประพันธ์ตามข้อบังคับของฉันทลักษณ์แบบหนึ่ง ๆ ได้แก่ คำนำ หรือ คำขึ้นต้น คำสร้อย คำลงท้าย

**คำนำ หรือ คำขึ้นต้น** คือ ข้อบังคับของกลอน ชนิดกลอนบทละคร กลอนดอกสร้อย กลอนสักวา กลอนเสภา กลอนเพลงพื้นบ้านบางชนิด ซึ่งบังคับคำขึ้นต้นวรรคของบทตามประเภทของกลอนสั้น ๆ

**กลอนบทละคร** บังคับคำขึ้นต้นว่า *เมื่อนั้น บัดนั้น มาจะกล่าววาทไป* หรือขึ้นต้นแบบกลอนดอกสร้อย เช่น *รถเอ๋ยรถทรง โคมเอ๋ยโคมเฉลา*

**กลอนดอกสร้อย** บังคับคำขึ้นต้น ๔ คำ โดยคำที่ ๒ ต้องเป็น *เอ๋ย* ส่วนคำที่ ๑ กับคำที่ ๓ ซ้ำคำเดียวกัน และคำที่ ๔ เป็นคำที่มีความหมายรับกัน เช่น *แมงมุมเอ๋ยแมงมุม เด็กเอ๋ยเด็กน้อย น้ำเอ๋ยน้ำใจ*

**กลอนเสภา** มักขึ้นต้นด้วยคำว่า *ครานั้น จะกล่าวถึง* ในช่วงแรกของวรรคแรกของคำกลอน เช่น *ครานั้นขุนแผนแสนสนิท ครานั้นจึงโฉมเจ้าพลายแก้ว จะกล่าวถึงนางแก้วกิริยา*

**กลอนเพลงพื้นบ้าน** บังคับขึ้นต้นบทตามลักษณะของการร้อง เช่น เพลงระบำชาวไร่ ขึ้นต้นบทว่า *ระบำทางไหนเล่าเอ๋ย* เพลงพวงมาลัย ขึ้นต้นบทว่า *เออระเหยลอมมา* เพลงพิชฐาน ขึ้นต้นบทว่า *พิชฐานเอ๋ย*

**คำสร้อย** หมายถึง คำที่ลงท้ายบทหรือบาทของคำประพันธ์ ปรกติจะมีคำที่มีความหมายอยู่ข้างหน้าแต่เนื่องจากยังไม่ครบจำนวนคำตามข้อบังคับ จึงต้องเติมคำสร้อยเพื่อให้มีจำนวนคำครบและอาจเพิ่มสำเนียง ให้ไพเราะในการอ่าน คำที่ใช้เป็นคำสร้อยมักไม่มีความหมายใดเด่น เช่น *พ่อ แม่ พี่ เทอญ นา นอ ฤา แล เฮย*

**คำลงท้าย** เป็นลักษณะบังคับของคำกลอนบางชนิดซึ่งกำหนดให้ลงท้ายด้วยคำว่า *เอ๋ย* เมื่อจบความ เช่น กลอนดอกสร้อยบทหนึ่งลงท้ายว่า *เกิดเป็นคนควรหมั่นขยันเอ๋ย* กลอนสักวาบทหนึ่งลงท้ายว่า *ดูแสงทองจับฟ้าขอลาเอ๋ย*



ใบงาน  
“นักคิด พิชิตโคลงสี่สุภาพ”

คำชี้แจง ให้นักเรียนแต่งโคลงสี่สุภาพ ๒ บท ให้ถูกต้องตามฉันทลักษณ์

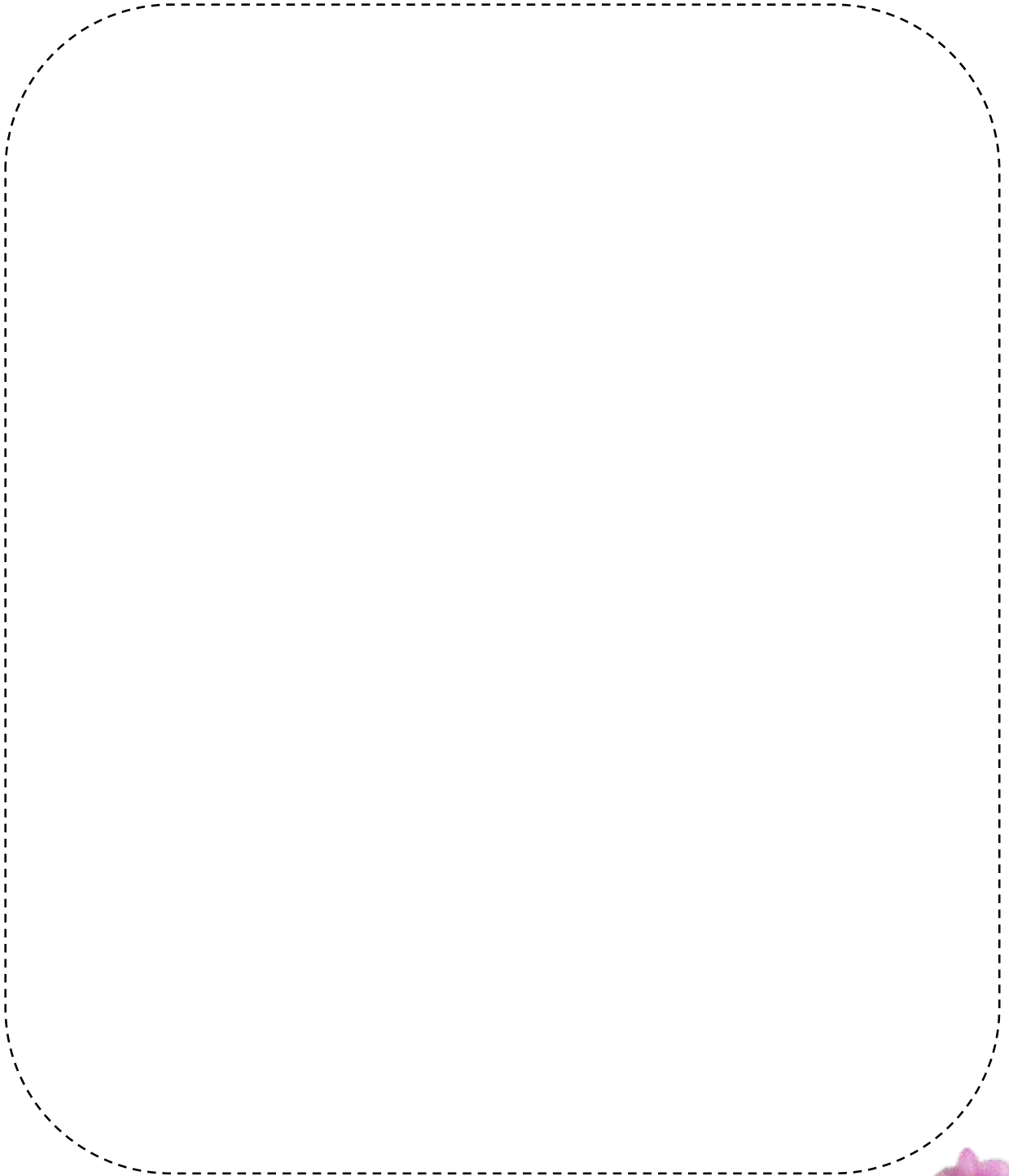



## คณะผู้จัดทำ

### ที่ปรึกษาสำนักงานโครงการส่วนพระองค์สมเด็จพระกนิษฐาธิราชเจ้า กรมสมเด็จพระเทพรัตนราชสุดาฯ สยามบรมราชกุมารี

คุณหญิงกษมา วรวรรณ ณ อยุธยา	ที่ปรึกษาโครงการส่วนพระองค์สมเด็จพระกนิษฐาธิราชเจ้า กรมสมเด็จพระเทพรัตนราชสุดาฯ สยามบรมราชกุมารี
นายสมเกียรติ ชอบผล	ประจำสำนักพระราชวังพิเศษ ระดับ ๑๐
นางมณฑนา ศังฆะกฤษณ์	ข้าราชการบำนาญ

### ที่ปรึกษา

นายอัมพร พิณะสา	เลขาธิการคณะกรรมการการศึกษาขั้นพื้นฐาน
นายกวิทร์เกียรติ นนธ์พละ	รองเลขาธิการคณะกรรมการการศึกษาขั้นพื้นฐาน
นายสุชาติ วงศ์สุวรรณ	ข้าราชการบำนาญ
นายชัยพลภักดิ์ เสรีรักษ์	ผู้ทรงคุณวุฒิ สำนักนโยบายและแผนการศึกษาขั้นพื้นฐาน สำนักงานคณะกรรมการการศึกษาขั้นพื้นฐาน
รองศาสตราจารย์ทีศนา แคมมณี	ราชบัณฑิต
นางเบญจลักษณ์ น้ำฟ้า	ที่ปรึกษาพิเศษ สำนักงานคณะกรรมการการศึกษาขั้นพื้นฐาน
นางวิวัฒนาพร ระงับทุกข์	ที่ปรึกษาพิเศษ ศูนย์บริหารงานการพัฒนาศักยภาพบุคคลเพื่อความเป็นเลิศ
ศาสตราจารย์ชูกิจ ลิ้มปิฉ่างค์	ผู้อำนวยการสถาบันส่งเสริมการสอนวิทยาศาสตร์และเทคโนโลยี
นางศรินธร วิริยะสินธุ์	ผู้อำนวยการโรงเรียนนานาชาติ เซนต์ แอนดรูวส์ กรุงเทพฯ
นางสาวรัตนา แสงบัวเดือน	ผู้อำนวยการสำนักวิชาการและมาตรฐานการศึกษา

### ที่ปรึกษากลุ่มสาระการเรียนรู้ภาษาไทย

ผู้ช่วยศาสตราจารย์สร้อยสน สกลรักษ์	คณะครุศาสตร์ จุฬาลงกรณ์มหาวิทยาลัย
ผู้ช่วยศาสตราจารย์สมชาย สำเนียงงาม	คณะอักษรศาสตร์ มหาวิทยาลัยศิลปากร
ผู้ช่วยศาสตราจารย์บุษบา บัวสมบูรณ์	คณะศึกษาศาสตร์ มหาวิทยาลัยศิลปากร
ผู้ช่วยศาสตราจารย์สรตี ปรีชาปัญญากุล	คณะมนุษยศาสตร์ มหาวิทยาลัยรามคำแหง
ผู้ช่วยศาสตราจารย์รัชนิญญา กลิ่นน้ำหอม	คณะมนุษยศาสตร์ มหาวิทยาลัยศรีนครินทรวิโรฒ
นายทรงฤทธิ์ ฉิมโหมด	คณะมนุษยศาสตร์และสังคมศาสตร์ มหาวิทยาลัยราชภัฏเพชรบุรี
นายสันติวัฒน์ จันทรีไธ	โรงเรียนสาธิตจุฬาลงกรณ์มหาวิทยาลัย ฝ่ายมัธยม
นางสุวิตรา เลิศวรรณวิทย์	โรงเรียนสาธิตจุฬาลงกรณ์มหาวิทยาลัย ฝ่ายมัธยม
นางสาวสุมิตรา คุณวัฒน์บัณฑิต	โรงเรียนสาธิตจุฬาลงกรณ์มหาวิทยาลัย ฝ่ายมัธยม
นางสาวดวงใจ บุญยะภาส	ผู้อำนวยการสถาบันภาษาไทย สำนักวิชาการและมาตรฐานการศึกษา



## คณะกรรมการเรียนรู้ภาษาไทย ชั้นมัธยมศึกษาปีที่ ๓

๑. นางสาวชนิตตา ปุยงาม ศึกษานิเทศก์  
สำนักงานเขตพื้นที่การศึกษามัธยมศึกษาพระนครศรีอยุธยา
๒. นายทศพล พูลพุด ศึกษานิเทศก์  
สำนักงานเขตพื้นที่การศึกษาประถมศึกษาพิจิตร เขต ๒
๓. นายนาทพงศ์ หนูสวัสดิ์ อาจารย์ โรงเรียนสาธิตจุฬาลงกรณ์มหาวิทยาลัย ฝ่ายมัธยม
๔. นายณัฐนันท์ สาริโก อาจารย์ โรงเรียนสาธิตมหาวิทยาลัยศรีนครินทรวิโรฒ ปทุมวัน
๕. นางสาวธัญญ์นรี สระทอง ครู โรงเรียนบ้านแหลมรัง “ราษฎร์บำรุง”  
สำนักงานเขตพื้นที่การศึกษาประถมศึกษาพิจิตร เขต ๒
๖. นางสาวศุภษร นิลนวล ครู โรงเรียนบูรพรัตน์วิทยาการ  
สำนักงานเขตพื้นที่การศึกษาประถมศึกษาพิจิตร เขต ๒
๗. นายอนันต์ เตชะระ ครู โรงเรียนบ้านดง  
สำนักงานเขตพื้นที่การศึกษาประถมศึกษาลำพูน เขต ๒
๘. นางสาวณัฐกานต์ อยู่เย็น ครู โรงเรียนวัดหนองหลุม  
สำนักงานเขตพื้นที่การศึกษาประถมศึกษาสุพรรณบุรี เขต ๒
๙. นางสาวนิสากร ดิษฐ์กระจัน ครู โรงเรียนวัดบ้านหนองไธ้  
สำนักงานเขตพื้นที่การศึกษาประถมศึกษาสุพรรณบุรี เขต ๒
๑๐. นางสาวปาริจิตร ไพเราะ ครู โรงเรียนนวมินทราชินูทิศ สตรีวิทยาพุทธมณฑล  
สำนักงานเขตพื้นที่การศึกษามัธยมศึกษากรุงเทพมหานคร เขต ๑
๑๑. นางสาวกนกวรรณ เชื้อวงศ์ ครู โรงเรียนราชวินิตบางเขน  
สำนักงานเขตพื้นที่การศึกษามัธยมศึกษากรุงเทพมหานคร เขต ๒
๑๒. นายทรงกลด เจนจิรวรกานต์ ครู โรงเรียนนวมินทราชินูทิศ บดินทรเดชา  
สำนักงานเขตพื้นที่การศึกษามัธยมศึกษากรุงเทพมหานคร เขต ๒
๑๓. นายสุนทร พรหมเพศ ครู โรงเรียนเขาพังไกร  
สำนักงานเขตพื้นที่การศึกษามัธยมศึกษาานครศรีธรรมราช
๑๔. นางสาวไพลิน ชูศรี ครู โรงเรียนป่าเต็งวิทยา  
สำนักงานเขตพื้นที่การศึกษามัธยมศึกษาเพชรบุรี
๑๕. นายศุภโชค ทัยธิชา นักวิชาการอิสระ
๑๖. นายอัคนิฤทธิ์ เปรมพัฒนพันธ์ ช่างเขียนอิสระ
๑๗. นางสาวดวงใจ บุญยะภาส สถาบันภาษาไทย สำนักวิชาการและมาตรฐานการศึกษา
๑๘. นางสาวพัชรา ตระกูลสิริพันธ์ สถาบันภาษาไทย สำนักวิชาการและมาตรฐานการศึกษา
๑๙. นางสาวอมราลักษณ์ วัฒนาปิยรมย์ สถาบันภาษาไทย สำนักวิชาการและมาตรฐานการศึกษา
๒๐. นางสาวสุชาดา สุตาชม สถาบันภาษาไทย สำนักวิชาการและมาตรฐานการศึกษา

## ผู้ประสานงาน

นางสาวปาริชาติ ศรีจุลลา

สถาบันภาษาไทย สำนักวิชาการและมาตรฐานการศึกษา

นางสาวนัฐติยา จงจิตร

สถาบันภาษาไทย สำนักวิชาการและมาตรฐานการศึกษา

นางสาวธนพร นิยมพานิช

สถาบันภาษาไทย สำนักวิชาการและมาตรฐานการศึกษา

นางสาวศศิธร กล่อมจิตร

นิสิตฝึกสหกิจ

มหาวิทยาลัยวิทยาลัยนเรศวร

นางสาวพงษ์นภา กลอยเดช

นิสิตฝึกสหกิจ

มหาวิทยาลัยวิทยาลัยนเรศวร

นายบวร เหลื่อมไทย

นิสิตฝึกสหกิจ

มหาวิทยาลัยวิทยาลัยนเรศวร

## ผู้รับผิดชอบโครงการ

นางผาณิต ทวีศักดิ์

รองผู้อำนวยการสำนักวิชาการและมาตรฐานการศึกษา

นางสาวพรทิพย์ ดินดี

ข้าราชการบำนาญ

นางสาวภัทรา ต่านวิวัฒน์

นักวิชาการศึกษา

สำนักวิชาการและมาตรฐานการศึกษา

นางสาวอริชาน คงช่วยสถิตย์

นักวิชาการศึกษา

สำนักวิชาการและมาตรฐานการศึกษา

นายอภิศักดิ์ สิทธิเวช

นักวิชาการศึกษา

สำนักวิชาการและมาตรฐานการศึกษา

นางสาวอัจฉราพร เทียงภักดิ์

นักวิชาการศึกษา

สำนักวิชาการและมาตรฐานการศึกษา

นางสาวปรมาพร เรืองเจริญ

พนักงานธุรการ

สำนักวิชาการและมาตรฐานการศึกษา

นางสาววศินี เขียวเขิน

นักวิชาการศึกษา

สำนักวิชาการและมาตรฐานการศึกษา



โครงการจัดทำสื่อ ๒๕ พรรษา  
เฉลิมพระเกียรติ สมเด็จพระกนิษฐาธิราชเจ้า  
กรมสมเด็จพระเทพรัตนราชสุดาฯ สยามบรมราชกุมารี

