



โครงการจัดทำสื่อ ๖๕ พรรษา
เฉลิมพระเกียรติ สมเด็จพระกนิษฐาธิราชเจ้า
กรมสมเด็จพระเทพรัตนราชสุดาฯ สยามบรมราชกุมารี

ชุดการจัดกิจกรรมการเรียนรู้ (สำหรับครูผู้สอน)
กลุ่มสาระการเรียนรู้ภาษาไทย ชั้นมัธยมศึกษาปีที่ ๓
ภาคเรียนที่ ๑ รายวิชาภาษาไทย



สำนักงานโครงการส่วนพระองค์สมเด็จพระกนิษฐาธิราชเจ้า
กรมสมเด็จพระเทพรัตนราชสุดาฯ สยามบรมราชกุมารี
สำนักงานคณะกรรมการการศึกษาขั้นพื้นฐาน
สถาบันส่งเสริมการสอนวิทยาศาสตร์และเทคโนโลยี



โครงการจัดทำสื่อ ๖๕ พรรษา
เฉลิมพระเกียรติ สมเด็จพระกนิษฐาธิราชเจ้า
กรมสมเด็จพระเทพรัตนราชสุดาฯ สยามบรมราชกุมารี

ชุดการจัดกิจกรรมการเรียนรู้ (สำหรับครูผู้สอน)
กลุ่มสาระการเรียนรู้ภาษาไทย ชั้นมัธยมศึกษาปีที่ ๓
ภาคเรียนที่ ๑ รายวิชาภาษาไทย

สำนักงานโครงการส่วนพระองค์สมเด็จพระกนิษฐาธิราชเจ้า
กรมสมเด็จพระเทพรัตนราชสุดาฯ สยามบรมราชกุมารี
สำนักงานคณะกรรมการการศึกษาขั้นพื้นฐาน
สถาบันส่งเสริมการสอนวิทยาศาสตร์และเทคโนโลยี

คำนำ

ตามที่ สมเด็จพระกนิษฐาธิราชเจ้า กรมสมเด็จพระเทพรัตนราชสุดาฯ สยามบรมราชกุมารี ทรงมีพระราชดำริ เมื่อวันที่ ๒๑ พฤษภาคม ๒๕๖๓ ให้จัดทำสื่อการเรียนรู้เป็นชุดการเรียนรู้สมบูรณ์แบบ (Comprehensive Learning Package) สำหรับโรงเรียนขนาดเล็ก สังกัดสำนักงานคณะกรรมการการศึกษาขั้นพื้นฐาน สังกัดกองบัญชาการตำรวจตระเวนชายแดน โรงเรียนพระปริยัติธรรม สังกัดสำนักงานพระพุทธศาสนาแห่งชาติ และโรงเรียนเอกชน สังกัดสำนักงานคณะกรรมการส่งเสริมการศึกษาเอกชน เพื่อส่งเสริมการเรียนรู้และพัฒนาคุณภาพของนักเรียนระดับมัธยมศึกษาตอนต้น โดยเน้นการใช้บริบทชีวิตจริงของผู้เรียนและชุมชนเป็นฐานในการเรียน ทำการบูรณาการสาระตามหลักสูตรให้เชื่อมโยงกับการดำรงชีวิตทั้งปัจจุบันและอนาคต ตามแนวพระราชดำริ ที่ทรงแนะนำให้ใช้โครงการศึกษาทัศน์ของพระบาทสมเด็จพระบรมชนกาธิเบศร มหาภูมิพลอดุลยเดชมหาราช บรมนาถบพิตร มาเป็นแนวทางในการพัฒนาสื่อการเรียนรู้

สำนักงานคณะกรรมการการศึกษาขั้นพื้นฐาน จึงได้จัดทำชุดการเรียนรู้ (สำหรับครูผู้สอน) ให้สอดคล้องกับหลักสูตรที่อิงมาตรฐานและเชื่อมโยงไปสู่สมรรถนะ เน้นการออกแบบกิจกรรมการเรียนรู้ที่ส่งเสริมความรู้ ทักษะ และพฤติกรรมผู้เรียนรอบด้าน ทั้งยังส่งเสริมให้ผู้เรียนสามารถค้นคว้าต่อเนื่องในลักษณะการเรียนรู้ตามความสนใจได้ และเพื่อให้สะดวกต่อการนำไปใช้ จึงจัดแยกเป็นระดับชั้นมัธยมศึกษาปีที่ ๑ - ๓ และแยกเป็นภาคเรียนที่ ๑ และภาคเรียนที่ ๒ ทั้ง ๕ กลุ่มสาระการเรียนรู้ ประกอบด้วย

- ชุดการจัดกิจกรรมการเรียนรู้ (สำหรับครูผู้สอน) กลุ่มสาระการเรียนรู้ภาษาไทย
ชั้นมัธยมศึกษาปีที่ ๑ - ๓ ภาคเรียนที่ ๑ และภาคเรียนที่ ๒
- ชุดการจัดกิจกรรมการเรียนรู้ (สำหรับครูผู้สอน) กลุ่มสาระการเรียนรู้วิทยาศาสตร์และเทคโนโลยี
ชั้นมัธยมศึกษาปีที่ ๑ - ๓ ภาคเรียนที่ ๑ และภาคเรียนที่ ๒
- ชุดการจัดกิจกรรมการเรียนรู้ (สำหรับครูผู้สอน) กลุ่มสาระการเรียนรู้คณิตศาสตร์
ชั้นมัธยมศึกษาปีที่ ๑ - ๓ ภาคเรียนที่ ๑ และภาคเรียนที่ ๒
- ชุดการจัดกิจกรรมการเรียนรู้ (สำหรับครูผู้สอน) กลุ่มสาระการเรียนรู้สังคมศึกษา ศาสนา และวัฒนธรรม
ชั้นมัธยมศึกษาปีที่ ๑ - ๓ ภาคเรียนที่ ๑ และภาคเรียนที่ ๒
- ชุดการจัดกิจกรรมการเรียนรู้ (สำหรับครูผู้สอน) กลุ่มสาระการเรียนรู้ภาษาต่างประเทศ (ภาษาอังกฤษ)
ชั้นมัธยมศึกษาปีที่ ๑ - ๓ ภาคเรียนที่ ๑ และภาคเรียนที่ ๒

การนำชุดการจัดกิจกรรมการเรียนรู้ไปใช้ ครูผู้สอนต้องศึกษาเอกสาร คู่มือการใช้ชุดการจัดกิจกรรมการเรียนรู้ และศึกษาคำชี้แจงในเอกสารชุดการจัดกิจกรรมการเรียนรู้ (สำหรับครูผู้สอน) เพื่อให้ทราบถึงแนวคิด การจัดการกระบวนการเรียนรู้ การเตรียมตัวของครู สื่อการจัดการเรียนรู้ ลักษณะชุดการจัดกิจกรรมการเรียนรู้ แผนการจัดการเรียนรู้ แนวทางการวัดและประเมินผลของแต่ละหน่วยการเรียนรู้

หวังว่าชุดการจัดกิจกรรมการเรียนรู้ (สำหรับครูผู้สอน) และชุดการจัดกิจกรรมการเรียนรู้ (สำหรับนักเรียน) นี้ จะเป็นประโยชน์ต่อการจัดกิจกรรมการเรียนรู้ของครูผู้สอน อันจะส่งผลต่อการพัฒนาคุณภาพ การศึกษาระดับมัธยมศึกษาตอนต้นต่อไป

ขอขอบคุณ ผู้ทรงคุณวุฒิ ผู้บริหารสถานศึกษา ศึกษาพิเศษ ครู อาจารย์ นักวิชาการ และทุกท่านที่มีส่วนเกี่ยวข้องกับการจัดทำเอกสารมา ณ โอกาสนี้

สำนักงานคณะกรรมการการศึกษาขั้นพื้นฐาน

สารบัญ

หน้า

คำนำ

โครงสร้างของชุดกิจกรรมการเรียนรู้ กลุ่มสาระการเรียนรู้ภาษาไทย ชั้นมัธยมศึกษาปีที่ ๓
แนวทางการจัดการเรียนรู้

คำอธิบายรายวิชา กลุ่มสาระการเรียนรู้ภาษาไทย ชั้นมัธยมศึกษาปีที่ ๓ ภาคเรียนที่ ๑

โครงสร้างรายวิชา กลุ่มสาระการเรียนรู้ภาษาไทย ชั้นมัธยมศึกษาปีที่ ๓ ภาคเรียนที่ ๑

วิเคราะห์หน่วยการเรียนรู้ที่ ๑ สร้างสรรค์สารพร้อม

วิเคราะห์หน่วยการเรียนรู้ที่ ๒ กรองคำนำจิต

วิเคราะห์หน่วยการเรียนรู้ที่ ๓ นิรมิตผ่านปัญญา

หน่วยการเรียนรู้ที่ ๑ สร้างสรรค์สารพร้อม

	๑
แผนการจัดการเรียนรู้ที่ ๑ เรื่อง สร้างงานสื่อสาร (๑)	๒
แผนการจัดการเรียนรู้ที่ ๒ เรื่อง สร้างงานสื่อสาร (๒)	๗
แผนการจัดการเรียนรู้ที่ ๓ เรื่อง สร้างงานสื่อสาร (๓)	๑๒
แผนการจัดการเรียนรู้ที่ ๔ เรื่อง สร้างงานสื่อสาร (๔)	๑๘
แผนการจัดการเรียนรู้ที่ ๕ เรื่อง ผ่านถ้อยวาจา (๑)	๒๔
แผนการจัดการเรียนรู้ที่ ๖ เรื่อง ผ่านถ้อยวาจา (๒)	๓๕
แผนการจัดการเรียนรู้ที่ ๗ เรื่อง ภาษาในวรรณคดี (๑)	๕๐
แผนการจัดการเรียนรู้ที่ ๘ เรื่อง ภาษาในวรรณคดี (๒)	๖๔
แผนการจัดการเรียนรู้ที่ ๙ เรื่อง วลีกรรม (๑)	๗๒
แผนการจัดการเรียนรู้ที่ ๑๐ เรื่อง วลีกรรม (๒)	๗๕
แผนการจัดการเรียนรู้ที่ ๑๑ เรื่อง วลีกรรม (๓)	๘๒
แผนการจัดการเรียนรู้ที่ ๑๒ เรื่อง วลีกรรม (๔)	๘๗
แผนการจัดการเรียนรู้ที่ ๑๓ เรื่อง วลีกรรม (๕)	๙๔
แผนการจัดการเรียนรู้ที่ ๑๔ เรื่อง ชื่นชมทัศนะ (๑)	๑๐๒
แผนการจัดการเรียนรู้ที่ ๑๕ เรื่อง ชื่นชมทัศนะ (๒)	๑๐๙
แผนการจัดการเรียนรู้ที่ ๑๖ เรื่อง ชื่นชมทัศนะ (๓)	๑๑๕
แผนการจัดการเรียนรู้ที่ ๑๗ เรื่อง ชื่นชมทัศนะ (๔)	๑๒๐
แผนการจัดการเรียนรู้ที่ ๑๘ เรื่อง ชื่นชมทัศนะ (๕)	๑๒๗
แผนการจัดการเรียนรู้ที่ ๑๙ เรื่อง ชื่นชมทัศนะ (๖)	๑๓๑
แผนการจัดการเรียนรู้ที่ ๒๐ เรื่อง วาตะประทับใจ (๑)	๑๓๕
แผนการจัดการเรียนรู้ที่ ๒๑ เรื่อง วาตะประทับใจ (๒)	๑๓๘
แผนการจัดการเรียนรู้ที่ ๒๒ เรื่อง วาตะประทับใจ (๓)	๑๔๑

สารบัญ (ต่อ)

	หน้า
หน่วยการเรียนรู้ที่ ๒ กรองคำนำจิต	๑๔๗
แผนการจัดเรียนรู้ที่ ๑ เรื่อง คำคม คำขวัญ (๑)	๑๔๘
แผนการจัดเรียนรู้ที่ ๒ เรื่อง คำคม คำขวัญ (๒)	๑๕๓
แผนการจัดเรียนรู้ที่ ๓ เรื่อง คำคม คำขวัญ (๓)	๑๖๑
แผนการจัดเรียนรู้ที่ ๔ เรื่อง ประชาสัมพันธ์สื่อสาร (๑)	๑๖๕
แผนการจัดเรียนรู้ที่ ๕ เรื่อง ประชาสัมพันธ์สื่อสาร (๒)	๑๗๓
แผนการจัดเรียนรู้ที่ ๖ เรื่อง ประชาสัมพันธ์สื่อสาร (๓)	๑๗๙
แผนการจัดเรียนรู้ที่ ๗ เรื่อง เรียนรู้ผ่านการละคร (๑)	๑๘๒
แผนการจัดเรียนรู้ที่ ๘ เรื่อง เรียนรู้ผ่านการละคร (๒)	๑๘๙
แผนการจัดเรียนรู้ที่ ๙ เรื่อง เรียนรู้ผ่านการละคร (๓)	๑๙๕
แผนการจัดเรียนรู้ที่ ๑๐ เรื่อง เรียนรู้ผ่านการละคร (๔)	๑๙๙
แผนการจัดเรียนรู้ที่ ๑๑ เรื่อง เรียนรู้ผ่านการละคร (๕)	๒๐๔
แผนการจัดเรียนรู้ที่ ๑๒ เรื่อง เรียนรู้ผ่านการละคร (๖)	๒๐๙
แผนการจัดเรียนรู้ที่ ๑๓ เรื่อง ภาษาสะท้อนตัวตน (๑)	๒๑๔
แผนการจัดเรียนรู้ที่ ๑๔ เรื่อง ภาษาสะท้อนตัวตน (๒)	๒๑๙
แผนการจัดเรียนรู้ที่ ๑๕ เรื่อง ภาษาสะท้อนตัวตน (๓)	๒๒๒
แผนการจัดเรียนรู้ที่ ๑๖ เรื่อง ชุมชนชนชาติ (๑)	๒๒๕
แผนการจัดเรียนรู้ที่ ๑๗ เรื่อง ชุมชนชนชาติ (๒)	๒๓๐
แผนการจัดเรียนรู้ที่ ๑๘ เรื่อง ชุมชนชนชาติ (๓)	๒๓๓
หน่วยการเรียนรู้ที่ ๓ นิรมิตผ่านปัญญา	๒๓๖
แผนการจัดเรียนรู้ที่ ๑ เรื่อง เรียงร้อยถ้อยคำ (๑)	๒๓๗
แผนการจัดเรียนรู้ที่ ๒ เรื่อง เรียงร้อยถ้อยคำ (๒)	๒๔๕
แผนการจัดเรียนรู้ที่ ๓ เรื่อง พড়াเรียนเพียรสอน (๑)	๒๕๒
แผนการจัดเรียนรู้ที่ ๔ เรื่อง พড়াเรียนเพียรสอน (๒)	๒๕๙
แผนการจัดเรียนรู้ที่ ๕ เรื่อง พড়াเรียนเพียรสอน (๓)	๒๖๕
แผนการจัดเรียนรู้ที่ ๖ เรื่อง พড়াเรียนเพียรสอน (๔)	๒๖๗
แผนการจัดเรียนรู้ที่ ๗ เรื่อง พড়াเรียนเพียรสอน (๕)	๒๗๒
แผนการจัดเรียนรู้ที่ ๘ เรื่อง พড়াเรียนเพียรสอน (๖)	๒๗๖
แผนการจัดเรียนรู้ที่ ๙ เรื่อง พড়াเรียนเพียรสอน (๗)	๒๘๒
แผนการจัดเรียนรู้ที่ ๑๐ เรื่อง ภาษาสะท้อนความคิด (๑)	๒๘๖
แผนการจัดเรียนรู้ที่ ๑๑ เรื่อง ภาษาสะท้อนความคิด (๒)	๒๙๔

สารบัญ (ต่อ)

หน้า

หน่วยการเรียนรู้ที่ ๓ นิรมิตผ่านปัญญา (ต่อ)

แผนการจัดเรียนรู้ที่ ๑๒ เรื่อง ภาษาสะท้อนความคิด (๓)	๒๙๘
แผนการจัดเรียนรู้ที่ ๑๓ เรื่อง ภาษาสะท้อนความคิด (๔)	๓๐๑
แผนการจัดเรียนรู้ที่ ๑๔ เรื่อง ภาษาสะท้อนความคิด (๕)	๓๐๓
แผนการจัดเรียนรู้ที่ ๑๕ เรื่อง ปรัชญาสุภาษิต (๑)	๓๐๗
แผนการจัดเรียนรู้ที่ ๑๖ เรื่อง ปรัชญาสุภาษิต (๒)	๓๑๓
แผนการจัดเรียนรู้ที่ ๑๗ เรื่อง รังสรรค์คำประพันธ์ (๑)	๓๑๗
แผนการจัดเรียนรู้ที่ ๑๘ เรื่อง รังสรรค์คำประพันธ์ (๒)	๓๒๑
แผนการจัดเรียนรู้ที่ ๑๙ เรื่อง รังสรรค์คำประพันธ์ (๓)	๓๒๔
แผนการจัดเรียนรู้ที่ ๒๐ เรื่อง รังสรรค์คำประพันธ์ (๔)	๓๒๗

คณะผู้จัดทำ

โครงสร้างของชุดกิจกรรมการเรียนรู้ กลุ่มสาระการเรียนรู้ภาษาไทย

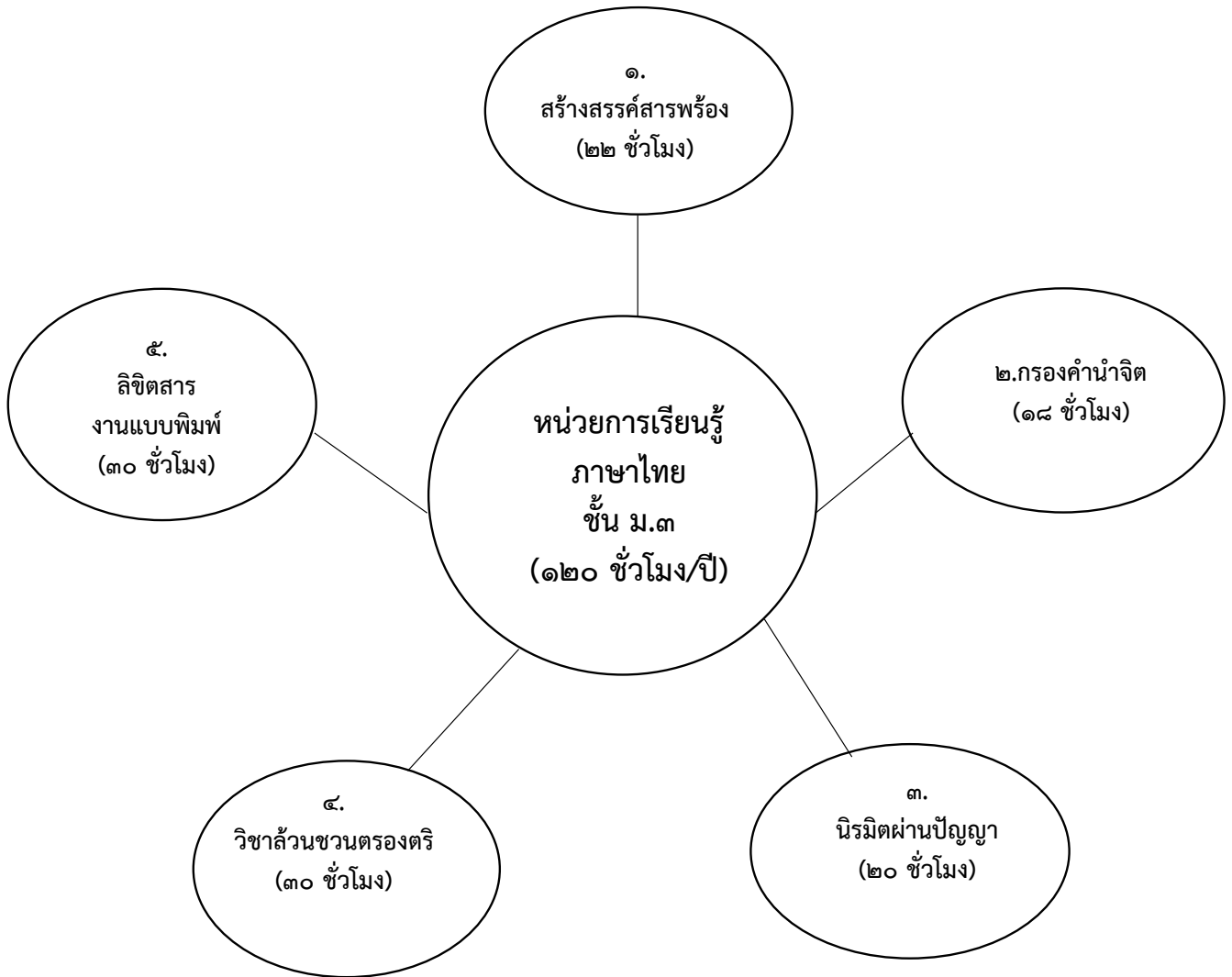

แนวทางการจัดการเรียนรู้

ภาคเรียนที่ ๑			ภาคเรียนที่ ๒		
ที่	หน่วยการเรียนรู้	เวลา (ชั่วโมง)	ที่	หน่วยการเรียนรู้	เวลา (ชั่วโมง)
๑.	สร้างสรรค์สารพร้อม	๒๒	๔.	วิชาล้วนชนวนตรองตรี	๓๐
๒.	กรองค่านำจิต	๑๘	๕.	ลิขิตสารงานแบบพิมพ์	๓๐
๓.	นิรมิตผ่านปัญญา	๒๐	รวม		๖๐
รวม		๖๐			
รวมตลอดปี ๑๒๐ ชั่วโมง					

คำอธิบายรายวิชาพื้นฐาน
กลุ่มสาระการเรียนรู้ภาษาไทย ชั้นมัธยมศึกษาปีที่ ๓ ภาคเรียนที่ ๑

ศึกษาหลักการอ่านออกเสียงบทร้อยแก้วและบทร้อยกรองประเภทต่าง ๆ การอ่านจับใจความสำคัญ การอ่านวิเคราะห์ วิเคราะห์ ประเมินคุณค่าวรรณคดีและวรรณกรรมไทย เรื่องพระอภัยมณี ตอนพระอภัยมณี หนีนางผีเสื้อสมุทร บทละครพูดเรื่องเห็นแก่ลูก และอิศรญาณภาษิต การท่องจำบทอาขยานจากวรรณคดี เรื่องพระอภัยมณี ตอน พระอภัยมณีหนีนางผีเสื้อสมุทร การอ่านบทอ่านในหนังสือเรียนกลุ่มสาระอื่น และสื่อประเภทอื่น ๆ ในชีวิตประจำวัน การคัดลายมือตัวบรรจงครึ่งบรรทัด การเขียนอัตชีวประวัติ การเขียนอธิบาย การเขียนแสดงความรู้ความคิดเห็น การกรอกแบบสมัครงาน หลักการพูดโน้มน้าวใจ หลักการพูดแสดงความคิดเห็น การพูดวิเคราะห์วิจารณ์ คำที่มาจากภาษาต่างประเทศ ได้แก่ จีน ญี่ปุ่น เขมร อังกฤษ คำทับศัพท์ คำศัพท์บัญญัติ คำศัพท์ทางวิชาการและวิชาชีพโดยใช้กระบวนการเรียนรู้แบบบูรณาการ ทักษะทั้งการฟัง การพูด การอ่าน และการเขียนระดับต่าง ๆ การฝึกปฏิบัติการใช้ภาษาอย่างมีวิจารณญาณ เพื่อการสื่อสารในสถานการณ์ต่าง ๆ การฝึกใช้ภาษาเพื่อการค้นคว้า วิเคราะห์ และนำเสนอผลการวิเคราะห์ ข้อมูลเพื่อให้ผู้เรียนพัฒนาทักษะการสื่อสารอย่างรอบด้านทุกทักษะ สร้างสรรค์ผลงานโดยใช้ภาษาไทย อย่างถูกต้อง เหมาะสม และมีสุนทรียภาพ เพื่อพัฒนาบุคลิกภาพส่วนตนและสร้างประโยชน์แก่สังคม มีมารยาทในการใช้ภาษาเพื่อการสื่อสาร ตระหนักถึงประโยชน์และความสำคัญของภาษาไทยในฐานะเครื่องมือสื่อสารที่มีประสิทธิภาพและเป็นภาษาประจำชาติ และตระหนักถึงประโยชน์และความสำคัญของวรรณคดี และวรรณกรรมไทยในฐานะมรดกของชาติและแหล่งเรียนรู้เพื่อพัฒนาความรู้ ทักษะทางภาษา และทักษะชีวิต

ตัวชี้วัด

ท ๑.๑ ม.๓/๑	ท ๑.๑ ม.๓/๒	ท ๑.๑ ม.๓/๓	ท ๑.๑ ม.๓/๔	ท ๑.๑ ม.๓/๕
ท ๑.๑ ม.๓/๖	ท ๑.๑ ม.๓/๗	ท ๑.๑ ม.๓/๘	ท ๑.๑ ม.๓/๙	ท ๑.๑ ม.๓/๑๐
ท ๒.๑ ม.๓/๑	ท ๒.๑ ม.๓/๒	ท ๒.๑ ม.๓/๓	ท ๒.๑ ม.๓/๖	ท ๒.๑ ม.๓/๗
ท ๒.๑ ม.๓/๘	ท ๒.๑ ม.๓/๑๐			
ท ๓.๑ ม.๓/๑	ท ๓.๑ ม.๓/๒	ท ๓.๑ ม.๓/๔	ท ๓.๑ ม.๓/๕	ท ๓.๑ ม.๓/๖
ท ๔.๑ ม.๓/๑	ท ๔.๑ ม.๓/๔	ท ๔.๑ ม.๓/๕		
ท ๕.๑ ม.๓/๑	ท ๕.๑ ม.๓/๒	ท ๕.๑ ม.๓/๓	ท ๕.๑ ม.๓/๔	

รวมทั้งหมด ๓๐ ตัวชี้วัด

โครงสร้างรายวิชา

ชั้นมัธยมศึกษาปีที่ ๓ ภาคเรียนที่ ๑

หน่วยที่	ชื่อหน่วยการเรียนรู้	มาตรฐานการเรียนรู้/ตัวชี้วัด	สมรรถนะ	สาระการเรียนรู้	สาระสำคัญ/ความคิดรวบยอด	เวลา (ชั่วโมง)	น้ำหนักคะแนน
๑	สร้างสรรค์สารพร้อง	ท ๑.๑ ม.๓/๑ ท ๑.๑ ม.๓/๒ ท ๑.๑ ม.๓/๓ ท ๑.๑ ม.๓/๔ ท ๑.๑ ม.๓/๕ ท ๑.๑ ม.๓/๖ ท ๑.๑ ม.๓/๗ ท ๑.๑ ม.๓/๘ ท ๑.๑ ม.๓/๙ ท ๑.๑ ม.๓/๑๐ ท ๒.๑ ม.๓/๑ ท ๒.๑ ม.๓/๑๐ ท ๓.๑ ม.๓/๑ ท ๓.๑ ม.๓/๒ ท ๓.๑ ม.๓/๔ ท ๓.๑ ม.๓/๕ ท ๓.๑ ม.๓/๖ ท ๔.๑ ม.๓/๑ ท ๔.๑ ม.๓/๒ ท ๔.๑ ม.๓/๓	<input type="checkbox"/> การจัดการตนเอง <input checked="" type="checkbox"/> การสื่อสาร <input type="checkbox"/> การรวมพลังทำงานเป็นทีม <input checked="" type="checkbox"/> การคิดขั้นสูง <input type="checkbox"/> การเป็นพลเมืองที่เข้มแข็ง	- การอ่านจับใจความประวัติผู้แต่ง - การอ่านออกเสียงกลอนนิทาน - มารยาทในการอ่าน - วรรณคดีเรื่องพระอภัยมณีตอน พระอภัยมณีหนีนางผีเสื้อสมุทร - การวิเคราะห์วิถีไทยและคุณค่าจากวรรณคดีเรื่อง พระอภัยมณี ตอน พระอภัยมณีหนีนางผีเสื้อสมุทร - บทอาขยานจากวรรณคดีเรื่องพระอภัยมณี ตอน พระอภัยมณีหนีนางผีเสื้อสมุทร - การคัดลายมือตัวบรรจงครึ่งบรรทัด - การพูดแสดงความคิดเห็นและประเมินเรื่องจากภาพฟังและการดู - การพูดวิเคราะห์วิจารณ์	การอ่านออกเสียง การอ่านจับใจความวรรคต ทำให้เข้าใจเนื้อหาของเรื่อง ซึ่งเป็นข้อมูลสำคัญในการนำไปวิเคราะห์คุณค่าของวรรณคดี การท่องจำบทอาขยาน และการคัดลายมือบทอาขยานที่ต้องท่องจำ ทำให้ท่องจำบทอาขยานได้รวดเร็ว และเข้าใจเนื้อหาของบทอาขยานมากยิ่งขึ้น การพูด นำเสนอผล การวิเคราะห์วิจารณ์วรรคต ทำให้เกิดการแลกเปลี่ยนความคิดเห็น ก่อให้เกิดความเมตตาทางปัญญา การแต่งคำประพันธ์ประเภทกลอนสุภาพเป็นการสื่อสารอย่างมีศิลปะผ่านการใช้ฉันทลักษณ์ไทยซึ่งเป็นมรดกทางวัฒนธรรม	๒๒	๓๐

โครงสร้างรายวิชา

ชั้นมัธยมศึกษาปีที่ ๓ ภาคเรียนที่ ๑

หน่วยที่	ชื่อหน่วยการเรียนรู้	มาตรฐานการเรียนรู้/ตัวชี้วัด	สมรรถนะ	สาระการเรียนรู้	สาระสำคัญ/ความคิดรวบยอด	เวลา (ชั่วโมง)	น้ำหนักคะแนน
		ท ๕.๑ ม.๓/๔		จากเรื่องฟังและดู - การพูดโน้มน้าว - มารยาทในการฟัง การดู และการพูด - การแต่งกลอนสุภาพ			
๒	กรองคำนำใจดี	ท ๑.๑ ม.๓/๑ ท ๑.๑ ม.๓/๒ ท ๑.๑ ม.๓/๓ ท ๑.๑ ม.๓/๔ ท ๑.๑ ม.๓/๕ ท ๑.๑ ม.๓/๖ ท ๑.๑ ม.๓/๗ ท ๑.๑ ม.๓/๘ ท ๑.๑ ม.๓/๙ ท ๑.๑ ม.๓/๑๐ ท ๒.๑ ม.๓/๒ ท ๒.๑ ม.๓/๑๐ ท ๓.๑ ม.๓/๖	<input type="checkbox"/> การจัดการตนเอง <input checked="" type="checkbox"/> การสื่อสาร <input type="checkbox"/> การรวมพลังทำงานเป็นทีม <input checked="" type="checkbox"/> การคิดขั้นสูง <input type="checkbox"/> การเป็นพลเมืองที่เข้มแข็ง	- การอ่านจับใจความประวัติผู้แต่ง - การอ่านออกเสียง บทละครพูด - มารยาทในการอ่าน - บทละครพูด เรื่อง เห็นแก่ลูก - การวิเคราะห์วิถีไทยและคุณค่าจาก บทละครพูด เรื่องเห็นแก่ลูก - เขียนบทละคร - มารยาทในการเขียน - มารยาทในการฟัง การดู และการพูด	การอ่านออกเสียง การอ่านจับใจความ วรรณคดี ทำให้เข้าใจเนื้อหาของเรื่อง ซึ่งเป็นข้อมูลสำคัญในการนำไปวิเคราะห์คุณค่าของวรรณคดี การแสดงละครโดยใช้บทละครที่ดัดแปลงให้เหมาะสมกับยุคทำให้เข้าใจเนื้อหาของวรรณคดีได้ลึกซึ้งยิ่งขึ้น	๑๘	๒๐

โครงสร้างรายวิชา

ชั้นมัธยมศึกษาปีที่ ๓ ภาคเรียนที่ ๑

หน่วยที่	ชื่อหน่วยการเรียนรู้	มาตรฐานการเรียนรู้/ ตัวชี้วัด	สมรรถนะ	สาระการเรียนรู้	สาระสำคัญ/ ความคิดรวบยอด	เวลา (ชั่วโมง)	น้ำหนัก คะแนน
		ท ๕.๑ ม.๓/๑ ท ๕.๑ ม.๓/๒ ท ๕.๑ ม.๓/๓ ท ๕.๑ ม.๓/๔					
๓	นิรมิตผ่านปัญญา	ท ๑.๑ ม.๓/๑ ท ๑.๑ ม.๓/๒ ท ๑.๑ ม.๓/๓ ท ๑.๑ ม.๓/๔ ท ๑.๑ ม.๓/๕ ท ๑.๑ ม.๓/๖ ท ๑.๑ ม.๓/๗ ท ๑.๑ ม.๓/๘ ท ๑.๑ ม.๓/๙ ท ๑.๑ ม.๓/๑๐ ท ๒.๑ ม.๓/๑ ท ๒.๑ ม.๓/๗ ท ๒.๑ ม.๓/๑๐ ท ๓.๑ ม.๓/๒ ท ๓.๑ ม.๓/๓ ท ๓.๑ ม.๓/๔	<input type="checkbox"/> การจัดการตนเอง <input checked="" type="checkbox"/> การสื่อสาร <input type="checkbox"/> การรวมพลังทำงาน เป็นทีม <input checked="" type="checkbox"/> การคิดขั้นสูง <input type="checkbox"/> การเป็นพลเมือง ที่เข้มแข็ง	- การอ่านจับใจความประวัติ ผู้แต่ง - การอ่านออกเสียงกลอน เพลงยาว - มารยาทในการอ่าน - วรรณคดีเรื่องอิศราญาณ ภาชิต - การวิเคราะห์วิถีไทยและ คุณค่าจากวรรณคดีเรื่อง อิศราญาณภาชิต - บทอาขยานจากวรรณคดี เรื่องอิศราญาณภาชิต - การคัดลายมือตัวบรรจง ครึ่งบรรทัด - การเขียนแสดงความรู้ ความคิดเกี่ยวกับพระพัตร์ ที่ได้รับมอบหมาย - มารยาทในการเขียน	การอ่านออกเสียง การอ่าน จับใจความวรรคคี่ ทำให้เข้าใจ เนื้อหาของเรื่อง ซึ่งเป็นข้อมูล สำคัญในการนำไปวิเคราะห์ คุณค่าของวรรคคี่ การท่องจำบทอาขยาน และการคัดลายมือบทอาขยาน ที่ต้องท่องจำ ทำให้ท่องจำ บทอาขยานได้รวดเร็ว และเข้าใจ เนื้อหาของบทอาขยานมากยิ่งขึ้น การพูดนำเสนอผลงาน จากการศึกษาวรรคคี่ และ ผลการวิเคราะห์วิจารณ์วรรคคี่ ทำให้เกิด การแลกเปลี่ยน ความคิดเห็น ก่อให้เกิด ความงอกงามทางปัญญา	๒๐	๒๐

โครงสร้างรายวิชา
ชั้นมัธยมศึกษาปีที่ ๓ ภาคเรียนที่ ๑

หน่วยที่	ชื่อหน่วยการเรียนรู้	มาตรฐานการเรียนรู้/ ตัวชี้วัด	สมรรถนะ	สาระการเรียนรู้	สาระสำคัญ/ ความคิดรวบยอด	เวลา (ชั่วโมง)	น้ำหนัก คะแนน
		ท ๓.๑ ม.๓/๖ ท ๕.๑ ม.๓/๑ ท ๕.๑ ม.๓/๒ ท ๕.๑ ม.๓/๓ ท ๕.๑ ม.๓/๔		- การพูดนำเสนอผลงาน หน้าชั้นเรียน - มารยาทในการฟัง การดู และการพูด			
รวมตลอดภาคเรียน							
*หมายเหตุ นำหนักคะแนน ๗๐ คะแนน คือ คะแนนเก็บ อีก ๓๐ คะแนน คือ คะแนนสอบกลางภาค ๑๕ คะแนน และสอบปลายภาค ๑๕ คะแนน							
						๖๐	๗๐*

แผนที่	ชื่อแผน	ประเด็นพิจารณาการทำหน่วย					สาระการเรียนรู้	สมรรถนะ					หมายเหตุ			
		ความเชื่อมโยง (On life)	กระบวนการเรียนรู้	คุณลักษณะที่พึงประสงค์	คุณลักษณะที่พึงประสงค์	คุณลักษณะที่พึงประสงค์		การวัดและประเมินผล	การวัดและประเมินผล	การวัดและประเมินผล	การวัดและประเมินผล	การวัดและประเมินผล				
๑๓.	วิถีริมน้ำ (๕)	✓	✓	✓	✓	✓	การพูดแสดงความคิดเห็น	✓	✓	✓	✓	-	-	-	-	-
๑๔.	ชื่นชมทัศนะ (๑)	✓	✓	✓	✓	✓	ทักษะการฟัง	✓	✓	✓	✓	-	-	-	-	-
๑๕.	ชื่นชมทัศนะ (๒)	✓	✓	✓	✓	✓	ทักษะการฟัง	✓	✓	✓	✓	-	-	-	-	-
๑๖.	ชื่นชมทัศนะ (๓)	✓	✓	✓	✓	✓	การเขียนแสดงความคิดเห็น	✓	✓	✓	✓	-	-	-	-	-
๑๗.	ชื่นชมทัศนะ (๔)	✓	✓	✓	✓	✓	การพูดแสดงความคิดเห็น	✓	✓	✓	✓	-	-	-	-	-
๑๘.	ชื่นชมทัศนะ (๕)	✓	✓	✓	✓	✓	การเขียนโต้แย้งอย่างสร้างสรรค์	✓	✓	✓	✓	-	-	-	-	-

แผนที่	ชื่อแผน	ประเด็นพิจารณาการทำหน่วย					สาระการเรียนรู้	สมรรถนะ					หมายเหตุ
		ความรู้ (On life)	การประเมิน	ความรู้แบบปฏิบัติ	คุณลักษณะ	ความรู้		๑๑.๕๒.๒๒๒๒๒๒๒๒๒๒๒๒	๑๒.๒๒๒๒๒๒๒๒๒๒๒๒๒๒	๑๓.๒๒๒๒๒๒๒๒๒๒๒๒๒๒	๑๔.๒๒๒๒๒๒๒๒๒๒๒๒๒๒	๑๕.๒๒๒๒๒๒๒๒๒๒๒๒๒๒	
๑๙.	ชื่นชมที่ชนะ (๖)	✓	✓	✓	✓	✓	การพูดแสดงความคิดเห็น	-	✓	-	-	-	
๒๐.	วาทะประทับใจ (๑)	✓	✓	✓	✓	✓	การใช้ภาษาในการสื่อสาร	-	✓	-	-	-	
๒๑.	วาทะประทับใจ (๒)	✓	✓	✓	✓	✓	การใช้ภาษาในการสื่อสาร	-	✓	-	-	-	
๒๒.	วาทะประทับใจ (๓)	✓	✓	✓	✓	✓	การใช้ภาษาในการสื่อสาร	-	✓	-	-	-	

หน่วยที่ ๒ กรองคำนำจิต

แผนที่	ชื่อแผน	ประเด็นพิจารณาการทำหน่วย					สาระการเรียนรู้	สมรรถนะ					หมายเหตุ
		ความเชื่อมโยง (On Life)	การประเมินผล	กิจกรรมการเรียนรู้	การวัดผล	ความเชื่อมโยง		การรู้จำ	การเข้าใจ	การประเมิน	การเชื่อมโยง		
๑.	คำคม คำขวัญ (๑)	✓	✓	✓	✓	✓	การพูดโน้มน้าวใจ	-	✓	-	-	-	
๒.	คำคม คำขวัญ (๒)	✓	✓	✓	✓	✓	๑. คำขวัญ ๒. คติพจน์ ๓. คำคม	-	✓	-	-	-	
๓.	คำคม คำขวัญ (๓)	✓	✓	✓	✓	✓	๑. คำขวัญ ๒. คติพจน์ ๓. คำคม	-	✓	-	-	-	
๔.	ประชาสัมพันธ์สื่อสาร (๑)	✓	✓	✓	✓	✓	รูปแบบการนำเสนอโฆษณา	-	✓	-	-	-	
๕.	ประชาสัมพันธ์สื่อสาร (๒)	✓	✓	✓	✓	✓	ลักษณะการใช้ภาษาโฆษณา	-	✓	-	-	-	
๖.	ประชาสัมพันธ์สื่อสาร (๓)	✓	✓	✓	✓	✓	การพูดนำเสนอโฆษณา	-	✓	-	-	-	

แผนที่	ชื่อแผน	ประเด็นพิจารณาการทำหน่วย					สาระการเรียนรู้	สมรรถนะ					หมายเหตุ				
		ความเชื่อมโยง (On life)	กระบวนการเรียนรู้	คุณลักษณะที่พึงประสงค์	สื่อการเรียนรู้	ตัวชี้วัด		การวัดผล	การประเมินผล	การวัดผล	การประเมินผล	การวัดผล		การประเมินผล			
๑๓.	ภาษาสะท้อนตัวตน (๑)	✓	✓	✓	✓	✓	ลักษณะภาษาปากและคำแสดง	✓	✓	✓	✓	-	-	-	-	-	-
๑๔.	ภาษาสะท้อนตัวตน (๒)	✓	✓	✓	✓	✓	ลักษณะภาษาปากและคำแสดง	✓	✓	✓	✓	-	-	-	-	-	-
๑๕.	ภาษาสะท้อนตัวตน (๓)	✓	✓	✓	✓	✓	ลักษณะภาษาปากและคำแสดง	✓	✓	✓	✓	-	-	-	-	-	-
๑๖.	ภาษาสะท้อนตัวตน (๔)	✓	✓	✓	✓	✓	การพูดในที่ชุมชน	✓	✓	✓	✓	-	-	-	-	-	-
๑๗.	ชุมชนชนวนาที่ (๑)	✓	✓	✓	✓	✓	การโต้ว่าที่	✓	✓	✓	✓	-	-	-	-	-	-
๑๘.	ชุมชนชนวนาที่ (๒)	✓	✓	✓	✓	✓	การโต้ว่าที่	✓	✓	✓	✓	-	-	-	-	-	-

หน่วยที่ ๓ นิรมิตผ่านปัญญา

แผนที่	ชื่อแผน	ประเด็นพิจารณาการทำหน่วย					สาระการเรียนรู้	สมรรถนะ					หมายเหตุ		
		ความเชื่อมโยง (On life)	การบูรณาการ	กิจกรรมการเรียนรู้	กระบวนการ	ความเชื่อมโยงของหน่วย		การวัดประเมินผล	การสื่อสาร	การวางแผนการเรียนรู้	การแก้ปัญหา	การเชื่อมโยงกับหน่วยอื่น			
๑.	เรียงร้อยด้วยคำ (๑)	✓	✓	✓	✓	✓	การเขียนบรรยาย	✓	✓	-	✓	-	-	-	
๒.	เรียงร้อยด้วยคำ (๒)	✓	✓	✓	✓	✓	- คำที่มีความหมายตรง - คำที่มีความหมายเปรียบ	✓	✓	-	✓	-	-	-	
๓.	พรีำเรียนเพียรสอน (๑)	✓	✓	✓	✓	✓	อิศรญาณภาชิต	✓	✓	-	✓	-	-	-	
๔.	พรีำเรียนเพียรสอน (๒)	✓	✓	✓	✓	✓	อิศรญาณภาชิต	✓	✓	-	✓	-	-	-	
๕.	พรีำเรียนเพียรสอน (๓)	✓	✓	✓	✓	✓	อิศรญาณภาชิต	✓	✓	-	✓	-	-	-	
๖.	พรีำเรียนเพียรสอน (๔)	✓	✓	✓	✓	✓	อิศรญาณภาชิต	✓	✓	-	✓	-	-	-	

แผนที่	ชื่อแผน	ประเด็นพิจารณาการทำหน่วย					สาระการเรียนรู้	สมรรถนะ					หมายเหตุ	
		ความเชื่อมโยง (On Life)	การประเมินผล	การประเมินผล	การประเมินผล	การประเมินผล		การรู้เท่าทันสื่อ	การรู้เท่าทันเทคโนโลยี	การรู้เท่าทันการเปลี่ยนแปลง	การรู้เท่าทันวัฒนธรรม	การรู้เท่าทันคุณธรรม		
๑๓.	ภาษาสะท้อนความคิด (๔)	✓	✓	✓	✓	✓	อิศรญาณภัชิต	-	✓	-	-	-	-	
๑๔.	ภาษาสะท้อนความคิด (๕)	✓	✓	✓	✓	✓	การสร้างค่านิยมใหม่	-	✓	-	-	-	-	
๑๕.	ปริศนาเหตุการณ์ (๑)	✓	✓	✓	✓	✓	ปริศนาคำทาย	-	✓	-	-	-	-	
๑๖.	ปริศนาเหตุการณ์ (๒)	✓	✓	✓	✓	✓	ปริศนาคำทาย	-	✓	-	-	-	-	
๑๗.	รังสรรค์คำประพันธ์ (๑)	✓	✓	✓	✓	✓	โคลงสี่สุภาพ	-	✓	-	-	-	-	
๑๘.	รังสรรค์คำประพันธ์ (๒)	✓	✓	✓	✓	✓	โคลงสี่สุภาพ	-	✓	-	-	-	-	

แผนที่	ชื่อแผน	ประเด็นพิจารณาการทำหน่วย					สาระการเรียนรู้	สมรรถนะ					หมายเหตุ
		ความเชื่อมโยง (On Life)	กระบวนการเรียนรู้	กิจกรรมการเรียนรู้	คุณลักษณะที่พึงประสงค์	ความรู้		การสื่อสาร	การแก้ปัญหา	การคิดวิเคราะห์	การสื่อสาร	การคิดวิเคราะห์	
๑๙.	รังสรรค์คำประพันธ์ (๓)	✓	✓	✓	✓	✓	โคลงสี่สุภาพ	✓	✓	✓	✓	✓	
๒๐.	รังสรรค์คำประพันธ์ (๔)	✓	✓	✓	✓	✓	โคลงสี่สุภาพ	✓	✓	✓	✓	✓	

หน่วยการเรียนรู้ที่ ๑
“สร้างสรรค์สารพร้อม”



<p>หน่วยการเรียนรู้ที่ ๑ สร้างสรรค์สารพร้อม กลุ่มสาระการเรียนรู้ภาษาไทย</p> <p>แผนการจัดการเรียนรู้ที่ ๑ เรื่อง สร้างงานสื่อสาร (๑) รายวิชาภาษาไทย ๕</p> <p>เวลา ๑ ชั่วโมง ชั้นมัธยมศึกษาปีที่ ๓</p>	<p>สาระสำคัญ/ความคิดรวบยอด</p> <p>ภาษาในการสื่อสาร เป็นการถ่ายทอดเรื่องราว ความรู้สึกรู้สึก ความคิดผ่านการใช้ภาษา โดยลักษณะภาษา ในการใช้สื่อสาร ซึ่งต้องมีการใช้ภาษา โดยเฉพาะความชัดเจนของสารที่ต้องการสื่อสาร ผู้รับสาร ซึ่งลักษณะของสารที่ต้องการสื่อสาร มีทั้งที่เป็น วจนภาษา ที่ใช้โดยคำสื่อความหมายด้วยคำพูด และอวจนภาษาที่ไม่ใช่โดยคำ แต่แสดงออกด้วย สีหน้า ท่าทาง การแต่งกาย เป็นต้น</p> <p>จุดประสงค์การเรียนรู้</p> <p>ด้านความรู้</p> <p>๑. อธิบายลักษณะการใช้ภาษาในการสื่อสาร ๒. อธิบายปัจจัยการใช้ภาษาในการสื่อสาร</p> <p>ด้านทักษะกระบวนการ</p> <p>๑. พูดสื่อสารให้มีความเข้าใจ ๒. เขียนสื่อสารให้มีความชัดเจน</p>	<p>กิจกรรมการเรียนรู้</p> <p>ขั้นนำ</p> <p>๑. นักเรียนสังเกตพฤติกรรมของครู แล้วตอบคำถามว่า พฤติกรรมต่อไปนี้ต้องการสื่อความหมายใด พฤติกรรมที่ ๑ ครูพยักหน้า แล้วพูดว่า “ได้” แนวคำตอบ คือ ยอมรับ ตกลง</p> <p>พฤติกรรมที่ ๒ ครูเกาศีรษะ แต่สีหน้าเรียบเฉย แนวคำตอบ คือ คิด กังวล ไม่พอใจ สงสัย</p> <p>ครูถามคำถามเพิ่มเติม ว่า</p> <p>จากทั้ง ๒ พฤติกรรม พฤติกรรมใดที่ทำให้นักเรียน เข้าใจในสิ่งที่ครูสื่อสารมากกว่ากัน</p> <p>แนวคำตอบ คือ พฤติกรรมที่ ๑</p> <p>๒. ครูเชื่อมโยงเข้าสู่บทเรียน เรื่อง ภาษาในการสื่อสาร ว่า “นักเรียนจะเห็นได้ว่าการสื่อสารที่ชัดเจนที่สุด ในบางครั้ง ต้องควบคุมไปกับทั้งกิริยาอาการ และคำพูด ในวันนี้เราจะมา เรียนรู้กันว่า ลักษณะของการสื่อสารที่แท้จริงเป็นอย่างไร”</p> <p>ขั้นตอน</p> <p>๓. นักเรียนแบ่งกลุ่ม กลุ่มละ ๓ คน โดยตัวแทนนักเรียน</p>	<p>แหล่งเรียนรู้ ห้องสมุด</p> <p>สื่อ</p> <p>๑. ใบความรู้ “ภาษาในการสื่อสาร” ๒. บัตรคำที่ใช้จับสลาก</p> <p>ภาระ/ชิ้นงาน</p> <p>การสร้างสรรค์ทำทางสื่อสารที่ชัดเจน</p> <p>การวัดและประเมินผล</p> <p>แบบประเมินการทำงานกลุ่ม</p>
--	--	--	--

<p>หน่วยการเรียนรู้ที่ ๑ สร้างสรรค์สารพร้อม กลุ่มสาระการเรียนรู้ภาษาไทย</p>	<p>แผนการจัดการเรียนรู้ที่ ๑ เรื่อง สร้างงานสื่อสาร (๑) รายวิชาภาษาไทย ๕</p>	<p>เวลา ๑ ชั่วโมง ชั้นมัธยมศึกษาปีที่ ๓</p>
<p>สมรรถนะที่ต้องการให้เกิดกับผู้เรียน การสื่อสาร</p>	<p>อาสาออกมาจับบัตรคำ ซึ่งในบัตรคำจะประกอบด้วย ศรัทธา, พึงพอใจ, แปลกใจ และท้อแท้ใจ ๔. ตัวแทนนักเรียนออกมาแสดงอาการประกอบคำที่ตน ได้ โดยให้เพื่อนทายว่าเป็นลักษณะอาการใดและแสดง ความรู้สึกอย่างไร ๕. นักเรียนตอบคำถามว่า วัจนภาษาและวัจนภาษา ควรใช้คู่กันหรือไม่ เพราะเหตุใด แนวคำตอบ ลักษณะสำคัญของ การสื่อสารคือ ความชัดเจน ของสารที่จะสื่อไปยังผู้รับสาร หากผู้ส่งสารมีความชัดเจนใน วัตถุประสงค์ที่ต้องการสื่อยอมทำให้สารที่ส่งไปยังผู้รับสาร ประสบผลสำเร็จ หากใช้เพียงวัจนภาษา ต้องเป็นการสื่อสาร ที่มีความเข้าใจร่วมกันในคนหมู่มาก ที่เป็นสัญลักษณ์ หรือ ท่าทางสากล ทุกคนยอมรับร่วมกัน ๖. นักเรียนร่วมกันระดมความคิดว่า การสื่อสารที่ ชัดเจนมีลักษณะอย่างไร และเกิดจากปัจจัยใดบ้างโดยศึกษา จากใบความรู้ “ภาษาในการสื่อสาร” ขั้นสรุป ๗. ถ้าการสื่อสารไม่ชัดเจนจะมีผลกระทบอย่างไรบ้าง แนวคำตอบ</p>	

<p>หน่วยการเรียนรู้ที่ ๑ โครงสร้างสารประกอบ กลุ่มสาระการเรียนรู้ภาษาไทย</p>	<p>แผนการจัดการเรียนรู้ที่ ๑ เรื่อง โครงงานสื่อสาร (๑) รายวิชาภาษาไทย ๕</p>	<p>เวลา ๑ ชั่วโมง ชั้นมัธยมศึกษาปีที่ ๓</p>
	<p>หากการสื่อสารมีความไม่ชัดเจน ก็จะทำให้เกิดความไม่เข้าใจ ระหว่างผู้ส่งสารและผู้รับสาร ก่อให้เกิดความขัดแย้ง ๘. การใช้วัจนภาษาและอวัจนภาษามีความสำคัญ และมีความสัมพันธ์กันอย่างไ</p>	

ใบความรู้ “ภาษาในการสื่อสาร”

การสื่อสารของมนุษย์เป็นการถ่ายทอดความรู้สึกนึกคิดของตนเองไปสู่ผู้อื่น โดยผู้ส่งสารใช้ภาษาเป็นเครื่องมือในการสื่อสาร ทำให้ผู้รับสารเข้าใจเรื่องราว ความคิด และความรู้สึกที่ผู้ส่งสารถ่ายทอดออกมา ภาษาที่ใช้ในการสื่อสารแบ่งเป็น ๒ ลักษณะ ดังนี้

๑

วจนภาษา

ภาษาที่ใช้ถ้อยคำเพื่อสื่อความหมายด้วยเสียงพูดและตัวอักษรให้เป็นไปตามระเบียบแบบแผนของภาษา

ตัวอย่าง

- การใช้คำให้ตรงความหมาย
- การใช้สำนวนให้เข้ากับบริบท
- การเรียงคำเข้าประโยคให้ถูกต้อง
- การใช้ศัพท์บัญญัติ
- การใช้ศัพท์เฉพาะในแต่ละสาขา
- การใช้ถ้อยคำให้เหมาะสมกับกาลเทศะ

๒

อวจนภาษา

ภาษาที่ไม่ใช้ถ้อยคำ แต่สามารถสื่อความหมายได้

ตัวอย่าง

- การแสดงออกทางสีหน้า
- อากัปกิริยาต่าง ๆ
 - การหลบตา
 - การจ้องตา
 - การจับมือ
 - การสั่นศีรษะ
 - การแสดงอาการเคารพ
- การแต่งกาย
- การใช้วัตถุสิ่งของสื่อความหมายและน้ำเสียง

แบบประเมินการทำงานกลุ่ม

คำชี้แจง ให้ครูประเมินการทำงานกลุ่มของนักเรียนตามรายการประเมิน (คะแนนเต็ม ๑๒ คะแนน)

รายการประเมิน	ระดับคะแนน		
	๓	๒	๑
๑. การกำหนดบทบาทหน้าที่	กำหนดบทบาทหน้าที่สมาชิกอย่างชัดเจน	กำหนดบทบาทหน้าที่สมาชิกไม่ครบถ้วน	ไม่มีการกำหนดบทบาทหน้าที่
๒. การมีส่วนร่วม	มีส่วนร่วมในการปฏิบัติงานกลุ่ม	มีส่วนร่วมในการปฏิบัติงานกลุ่มบ้าง	มีส่วนร่วมในการปฏิบัติงานกลุ่มน้อยมากหรือไม่มีส่วนร่วม
๓. การรับฟังและแสดงความคิดเห็น	รับฟังและแสดงความคิดเห็นอย่างมีเหตุผลและสร้างสรรค์อย่างสม่ำเสมอ	รับฟังและแสดงความคิดเห็นอย่างมีเหตุผลและสร้างสรรค์เป็นบางครั้ง	รับฟังความคิดเห็นของผู้อื่นน้อยมากหรือไม่รับฟังความคิดเห็นผู้อื่น
๔. ความรับผิดชอบ	รับผิดชอบงานที่ได้รับมอบหมายและเสร็จตามเวลาที่กำหนด	รับผิดชอบงานที่ได้รับมอบหมาย แต่เสร็จไม่ทันตามกำหนด	ไม่รับผิดชอบงานที่ได้รับมอบหมาย

* การคิดคะแนน ร้อยละ = (คะแนนที่ได้/คะแนนเต็ม) x ๑๐๐

การแปลผลการประเมิน

เกณฑ์ของระดับคะแนน	การแปลผล
ร้อยละ ๘๐ - ๑๐๐	ดีมาก
ร้อยละ ๗๐ - ๗๙	ดี
ร้อยละ ๕๐ - ๖๙	พอใช้
ร้อยละ ๐ - ๔๙	ปรับปรุง

<p>หน่วยการเรียนรู้ที่ ๑ สร้างสรรค์สารพร้อมกลุ่มสาระการเรียนรู้ภาษาไทย</p> <p>สาระสำคัญ/ความคิดรวบยอด</p> <p>ปัจจัยการใช้ภาษาในการสื่อสาร ควรคำนึงถึงปัจจัย คือ การตั้งประเด็นในการสื่อสาร จุดมุ่งหมายในการสื่อสาร สารที่ต้องการสื่อ ความชัดเจน ความเข้าใจง่าย ความถูกต้องตามหลักการใช้ภาษา และการใช้สำนวน สบายตา กิริยา ท่าทาง</p> <p>จุดประสงค์การเรียนรู้</p> <p>ด้านความรู้</p> <p>อธิบายปัจจัยการใช้ภาษาในการสื่อสาร</p> <p>ด้านทักษะกระบวนการ</p> <p>๑. สามารถพูดสื่อสารได้อย่างมีประสิทธิภาพ</p> <p>๒. สามารถเขียนสื่อสารได้อย่างมีประสิทธิภาพ</p> <p>สมรรถนะที่ต้องทำให้เกิดกับผู้เรียน</p> <p>การสื่อสาร</p>	<p>แผนการจัดการเรียนรู้ที่ ๒</p> <p>เรื่อง สร้างงานสื่อสาร (๒)</p> <p>รายวิชาภาษาไทย ๕</p> <p>กิจกรรมการเรียนรู้</p> <p>ขั้นนำ</p> <p>๑. นักเรียนสังเกตคำพูดของครูบนกระดาน “ตาฉันทึบ”</p> <p>“รถบรรทุกของหนัก”</p> <p>จากคำพูดตอบของนักเรียนข้างต้น นักเรียนคิดว่ามีความหมายอย่างไร</p> <p>แนวคำตอบ</p> <p>ตา (ลูกตา) ของฉันทึบ หรือ ตา (พ่อของแม่) ฉันทึบรถบรรทุกของหนัก รถบรรทุกของ (หนัก) และ (รถ) บรรทุกของหนัก</p> <p>๒. ครูเชื่อมโยงเข้าสู่บทเรียนว่า “จากคำตอบของนักเรียนจะสังเกตได้ว่า ทั้งสองประโยคมีความหมายมากกว่า</p> <p>๑. ความหมาย ดังนั้นในวันนี้เราจะมาเรียนรู้ว่าภาษาที่ใช้ในการสื่อสารนอกจากจะจกวจนภาษาและอวัจภาษาแล้ว ปัจจัยใดที่ส่งอิทธิพลต่อการส่งสารบ้าง”</p> <p>ขั้นสอน</p> <p>๓. นักเรียนอ่านใบความรู้ “ปัจจัยการใช้ภาษาในการสื่อสาร”</p> <p>๔. นักเรียนทำกิจกรรมใบงาน “ภาพที่มีความหมาย”</p>	<p>เวลา ๑ ชั่วโมง</p> <p>ชั้นมัธยมศึกษาปีที่ ๓</p> <p>แหล่งเรียนรู้</p> <p>ห้องสมุด</p> <p>สื่อ</p> <p>๑. ใบความรู้ “ปัจจัยการใช้ภาษาในการสื่อสาร”</p> <p>๒. ใบงาน “ภาพที่มีความหมาย”</p> <p>ภาระ/ชิ้นงาน</p> <p>๑. การทำใบงาน “ภาพที่มีความหมาย”</p> <p>๒. การนำเสนอการพูดและการเขียน</p> <p>การวัดและประเมินผล</p> <p>แบบประเมินการทำงานกลุ่ม</p>
--	---	---

<p>หน่วยการเรียนรู้ที่ ๑ สร้างสรรค์สารพร้อม กลุ่มสาระการเรียนรู้ภาษาไทย</p>	<p>แผนการจัดการเรียนรู้ที่ ๒ เรื่อง สร้างงานสื่อสาร (๒) รายวิชาภาษาไทย ๕</p>	<p>เวลา ๑ ชั่วโมง ชั้นมัธยมศึกษาปีที่ ๓</p>
	<p>๔.๑ นักเรียนแบ่งกลุ่มกลุ่มละ ๓ - ๔ คน ๔.๒ นักเรียนสังเกตภาพที่ซ่อนกันหลายภาพจาก ใบงาน “ภาพนี้มีความหมาย” ๔.๓ นักเรียนแต่ละกลุ่มช่วยกันตั้งประเด็นสร้างเรื่องราว จากภาพที่นักเรียนเห็นภายในระยะเวลา ๑๐ นาที ๔.๔ ผู้แทนนักเรียนแต่ละกลุ่มออกมานำเสนอภายใน ระยะเวลา ๕ นาที</p>	
	<p>๕. นักเรียนช่วยกันสรุปกิจกรรม สรุปว่า “กิจกรรมจากใบ งานนี้ แสดงให้เห็นถึงปัจจัยในการสื่อสาร เมื่อเราเห็นภาพที่ซ่อน กันได้แก่ ช่าง ม้ากระต่าย หนู จะทำอย่างไรให้ผู้รับสารเข้าใจ ตั้งนั้นต้องเริ่มจากการตั้งประเด็นและจุดมุ่งหมายที่ต้องการสื่อ พร้อมทั้งถ่ายทอดออกมาผ่านการเขียนและการพูดสื่อสารที่ นักเรียนแต่ละกลุ่มได้นำเสนอ”</p>	
	<p>ขั้นสรุป นักเรียนสรุปเป็นแผนผังโมโนทัศน์ในเรื่อง ปัจจัยการใช้ภาษาใน การสื่อสารที่ดีเป็นอย่างไร</p>	

ใบความรู้ “ปัจจัยการใช้ภาษาในการสื่อสาร”

การสื่อสารของบุคคลใช้การพูดและการเขียนเพื่อส่งสาร การฟัง การอ่าน และการเพื่อรับสาร การส่งสารและรับสารให้ประสบผลดี ควรคำนึงถึงปัจจัยต่อไปนี้

๑

การตั้งประเด็นในการสื่อสาร : การตั้งประเด็นต้องชัดเจน หากตั้งประเด็นใดหัวข้อใดต้องพูดหรือเขียนให้ตรงประเด็นที่ตั้งไว้

๒

จุดมุ่งหมายในการสื่อสาร : ต้องระบุจุดมุ่งหมายในการสื่อสารให้ชัดเจนว่าต้องการสื่อสารในแนวทางใด สื่อสารกับใคร เรื่องใด ต้องการให้ผลลัพธ์เป็นอย่างไร

๓

สารที่ต้องการสื่อ : สารที่มีประสิทธิภาพต้องคำนึงถึงประเด็นต่าง ๆ ดังนี้

- ความชัดเจน สารต้องมีแนวคิดที่ชัดเจนและใช้ภาษาได้อย่างเหมาะสม
- ความเข้าใจง่าย สารต้องไม่ใช่คำศัพท์ยากหรือคำที่ความหมายกำกวม
- ความถูกต้องตามหลักการใช้ภาษา สารต้องถูกต้องตามกฎเกณฑ์ของภาษา

๔

การใช้เสียง สายตา กิริยาท่าทาง : ผู้ส่งสารต้องออกเสียงถ้อยคำให้ถูกต้อง ชัดเจน ใช้สายตา กิริยาท่าทางเพื่อสื่อความรู้สึก อารมณ์ และความหมายประกอบ

ใบงาน
“ภาพนี้มีความหมาย”

คำชี้แจง : ให้นักเรียนเขียนอธิบายภาพต่อไปนี้ให้ชัดเจน



.....

.....

.....

.....

.....

.....

.....

.....

.....

.....

แบบประเมินการทำงานกลุ่ม

คำชี้แจง ให้ครูประเมินการทำงานกลุ่มของนักเรียนตามรายการประเมิน (คะแนนเต็ม ๑๒ คะแนน)

รายการประเมิน	ระดับคะแนน		
	๓	๒	๑
๑. การกำหนดบทบาทหน้าที่	กำหนดบทบาทหน้าที่สมาชิกอย่างชัดเจน	กำหนดบทบาทหน้าที่สมาชิกไม่ครบถ้วน	ไม่มีการกำหนดบทบาทหน้าที่
๒. การมีส่วนร่วม	มีส่วนร่วมในการปฏิบัติงานกลุ่ม	มีส่วนร่วมในการปฏิบัติงานกลุ่มบ้าง	มีส่วนร่วมในการปฏิบัติงานกลุ่มน้อยมากหรือไม่มีส่วนร่วม
๓. การรับฟังและแสดงความคิดเห็น	รับฟังและแสดงความคิดเห็นอย่างมีเหตุผลและสร้างสรรค์อย่างสม่ำเสมอ	รับฟังและแสดงความคิดเห็นอย่างมีเหตุผลและสร้างสรรค์เป็นบางครั้ง	รับฟังความคิดเห็นของผู้อื่นน้อยมากหรือไม่รับฟังความคิดเห็นผู้อื่น
๔. ความรับผิดชอบ	รับผิดชอบงานที่ได้รับมอบหมายและเสร็จตามเวลาที่กำหนด	รับผิดชอบงานที่ได้รับมอบหมาย แต่เสร็จไม่ทันตามกำหนด	ไม่รับผิดชอบงานที่ได้รับมอบหมาย

* การคิดคะแนน ร้อยละ = (คะแนนที่ได้/คะแนนเต็ม) x ๑๐๐

การแปลผลการประเมิน

เกณฑ์ของระดับคะแนน	การแปลผล
ร้อยละ ๘๐ - ๑๐๐	ดีมาก
ร้อยละ ๗๐ - ๗๙	ดี
ร้อยละ ๕๐ - ๖๙	พอใช้
ร้อยละ ๐ - ๔๙	ปรับปรุง

<p>หน่วยการเรียนรู้ที่ ๑ สร้างสรรค์สารพร้อมกลุ่มสาระการเรียนรู้ภาษาไทย</p> <p>สาระสำคัญ/ความคิดรวบยอด</p> <p>การเขียนสารคดีเชิงประวัติ คือ การเขียนที่ต่อมมีหลักฐานที่ชัดเจน ใช้ข้อมูลที่นำเสนอเชื่อถือ ผ่านการเรียบเรียงที่น่าสนใจ</p> <p>จุดประสงค์การเรียนรู้</p> <p>ด้านความรู้</p> <p>อธิบายลักษณะประเด็นสำคัญของสารคดีเชิงประวัติ</p> <p>ด้านทักษะกระบวนการ</p> <p>เขียนสารคดีเชิงประวัติได้ถูกต้องตามหลักการเขียน</p> <p>สมรรถนะที่ต้องการให้เกิดกับผู้เรียน</p> <p>การสื่อสาร</p>	<p>แผนการจัดการเรียนรู้ที่ ๓</p> <p>เรื่อง สร้างงานสื่อสาร (๓)</p> <p>รายวิชาภาษาไทย ๕</p>	<p>เวลา ๑ ชั่วโมง</p> <p>ชั้นมัธยมศึกษาปีที่ ๓</p>
<p>กิจกรรมการเรียนรู้</p> <p>ขั้นนำ</p> <p>๑. นักเรียนทำกิจกรรม “รู้จักเพื่อน” วิธีการคือ</p> <p>๑.๑ นักเรียนจับคู่ แล้วสอบถามข้อมูลของเพื่อนเกี่ยวกับผลงานเด่น รางวัลที่ได้รับ หรือช่วงเวลาประทับใจที่สุดภายในระยะเวลา ๓๐ วินาที จากนั้นเขียนลงในสมุด</p> <p>๑.๒ ตัวแทนนักเรียนจำนวน ๓ คนนำเสนอข้อมูลของเพื่อนที่นักเรียนได้สอบถาม</p> <p>๑.๓ นักเรียนตอบคำถาม</p> <p>นักเรียนคิดว่าข้อมูลที่ให้ใหม่นี้มีความน่าเชื่อถือหรือไม่อย่างไร</p> <p>แนวคำตอบ</p> <p>มีความน่าเชื่อถือ เพราะ เกิดจากผู้เป็นเจ้าของประสบการณ์ เป็นคนตอบ, มีรางวัลที่ชัดเจน มีเกียรติบัตรที่เคยเห็นเพื่อนได้รับ, ไม่มีความน่าเชื่อถือ เพราะเพื่อนบางคนอาจจะพูดเกินจริง ไม่มีหลักฐานที่น่าเชื่อถือ</p>	<p>แหล่งเรียนรู้</p> <p>ห้องสมุด</p> <p>สื่อ</p> <p>๑. ใบความรู้ “สารคดีเชิงประวัติ”</p> <p>๒. ใบงาน “เรียนรู้...ผ่านประวัติ”</p> <p>ภาระ/ชิ้นงาน</p> <p>๑. การทำใบงาน “เรียนรู้...ผ่านประวัติ”</p> <p>๒. การนำเสนอการพูดและการเขียน</p> <p>การวัดและประเมินผล</p> <p>แบบประเมินการทำงานกลุ่ม</p>	

<p>หน่วยการเรียนรู้ที่ ๑ สร้างสรรค์สารพร้อม กลุ่มสาระการเรียนรู้ภาษาไทย</p>	<p>แผนการจัดการเรียนรู้ที่ ๓ เรื่อง สร้างงานสื่อสาร (๓) รายวิชาภาษาไทย ๕</p> <p>๒. ครูเชื่อมโยงเข้าสู่บทเรียนว่า “จากที่นักเรียนได้สอบถามและลงวิเคราะห์ข้อมูลจากเพื่อนนั้น เป็นพื้นฐานของการวิเคราะห์ข้อมูลในการเขียนประเภทหนึ่งหากข้อมูลนั้นมีความน่าเชื่อถือ มีหลักฐานที่ชัดเจน สามารถที่จะนำไปเขียนเรียงเรียงใหม่ความน่าสนใจ และอาจเป็นแรงบันดาลใจต่อผู้อ่านได้”</p> <p>ขั้นสอน</p> <p>๓. นักเรียนอ่านใบความรู้อัน “สารคดีเชิงประวัติ”</p> <p>๔. นักเรียนทำกิจกรรมใบงาน “เรียนรู้..ผ่านประวัติ” โดย</p> <p>๔.๑ นักเรียนแบ่งกลุ่ม กลุ่มละ ๓ - ๔ คน</p> <p>๔.๒ นักเรียนแต่ละกลุ่มจับฉลากประเภทของการเขียนสารคดีเชิงประวัติ ตามใบงานที่มีเรื่องสารคดีแต่ละประเภทให้นักเรียนได้อ่าน</p> <p>๔.๓ นักเรียนแต่ละกลุ่มเขียนเรียงเรียงสารคดีเชิงประวัติลงในใบงาน</p>	<p>เวลา ๑ ชั่วโมง ชั้นมัธยมศึกษาปีที่ ๓</p>
---	--	---

<p>หน่วยการเรียนรู้ที่ ๑ โครงสร้างสารประกอบ กลุ่มสารการเรียนรู้ภาษาไทย</p>	<p>แผนการจัดการเรียนรู้ที่ ๓ เรื่อง โครงสร้างสาร (๓) รายวิชาภาษาไทย ๕</p>	<p>เวลา ๑ ชั่วโมง ชั้นมัธยมศึกษาปีที่ ๓</p>
	<p>๔.๔ ตัวแทนนักเรียนแต่ละกลุ่มออกมานำเสนอผลงานเขียนสารคดีเชิงประวัติ ๕. นักเรียนดูตัวอย่างการเขียนสารคดีเชิงประวัติจากครูผู้สอน ๖. นักเรียนร่วมกันสรุปว่า จากตัวอย่างที่เห็น มีลักษณะการเขียนอย่างไร ๗. นักเรียนเลือกศึกษาสารคดีเชิงประวัติที่ตนสนใจ</p> <p>ขั้นสรุป นักเรียนและครูร่วมกันอภิปราย ในประเด็นที่ว่าสิ่งที่สำคัญที่สุดของการเขียนสารคดีเชิงประวัติ คืออะไร</p> <p>แนวคำตอบ สิ่งที่สำคัญที่สุดของการเขียนสารคดีเชิงประวัติ คือ ต้องมีหลักฐานที่ชัดเจน ใช้ข้อมูลที่น่าเชื่อถือ ผ่านการเรียบเรียงที่น่าสนใจ ซึ่งการเขียนสารคดีเชิงประวัติถือว่าเป็นการใช้ภาษาเขียนในการสื่อสารให้ผู้อ่านได้เข้าใจ เป็นแรงบันดาลใจ และเป็นประโยชน์ต่อผู้อ่าน</p>	

ใบความรู้ “สารคดีเชิงประวัติ”

การเขียนประวัติของบุคคล สถานที่ วัตถุ และสิ่งที่มีความสำคัญ จะต้องเรียบเรียงให้ดี มีหลักฐาน ให้ข้อมูลที่น่าเชื่อถือ สามารถใช้เป็นแหล่งความรู้ที่มีประโยชน์แก่ผู้อ่านได้ การเขียนสารคดีเชิงประวัติสามารถแบ่งได้หลายประเภท ดังนี้

๑. การเขียนสารคดีประวัติสถานที่

ควรบอกว่าสถานที่นั้นคืออะไร บอกที่ตั้ง ลักษณะที่เกี่ยวข้อง ประวัติความเป็นมา เรื่องราวที่น่าสนใจหรือความสำคัญของสถานที่นั้น เช่น ภูเขาบอกความสูงจากระดับน้ำทะเล แม่น้ำบอกความยาวและทิศทางไหลของน้ำ

๒. การเขียนสารคดีประวัติโบราณสถานหรือโบราณวัตถุ

ควรบอกว่าคืออะไร บอกที่ตั้งหรือที่เก็บรักษา ขนาด อายุ หรือช่วงเวลาที่สร้าง ประวัติความเป็นมา เรื่องราวที่น่าสนใจ และความสำคัญ

๓. การเขียนสารคดีประวัติบุคคลสำคัญ

ควรบอกลักษณะเด่นของประวัติชีวิตบุคคลนั้น ๆ ด้วยการกล่าวถึงเกียรติประวัติ โดยเฉพาะตอนที่เป็นการเปลี่ยนแปลงครั้งสำคัญ ตอนสรุปอาจให้ข้อคิดที่ได้จากประวัติ

๔. การเขียนสารคดีประวัติงานประเพณี

ควรบอกชื่อประเพณี สาเหตุที่ทำให้เกิดกิจกรรมที่ทำในงาน และความสำคัญของงานนั้น

แบบประเมินการทำงานกลุ่ม

คำชี้แจง ให้ครูประเมินการทำงานกลุ่มของนักเรียนตามรายการประเมิน (คะแนนเต็ม ๑๒ คะแนน)

รายการประเมิน	ระดับคะแนน		
	๓	๒	๑
๑. การกำหนดบทบาทหน้าที่	กำหนดบทบาทหน้าที่สมาชิกอย่างชัดเจน	กำหนดบทบาทหน้าที่สมาชิกไม่ครบถ้วน	ไม่มีการกำหนดบทบาทหน้าที่
๒. การมีส่วนร่วม	มีส่วนร่วมในการปฏิบัติงานกลุ่ม	มีส่วนร่วมในการปฏิบัติงานกลุ่มบ้าง	มีส่วนร่วมในการปฏิบัติงานกลุ่มน้อยมากหรือไม่มีส่วนร่วม
๓. การรับฟังและแสดงความคิดเห็น	รับฟังและแสดงความคิดเห็นอย่างมีเหตุผลและสร้างสรรค์อย่างสม่ำเสมอ	รับฟังและแสดงความคิดเห็นอย่างมีเหตุผลและสร้างสรรค์เป็นบางครั้ง	รับฟังความคิดเห็นของผู้อื่นน้อยมากหรือไม่รับฟังความคิดเห็นผู้อื่น
๔. ความรับผิดชอบ	รับผิดชอบงานที่ได้รับมอบหมายและเสร็จตามเวลาที่กำหนด	รับผิดชอบงานที่ได้รับมอบหมาย แต่เสร็จไม่ทันตามกำหนด	ไม่รับผิดชอบงานที่ได้รับมอบหมาย

* การคิดคะแนน ร้อยละ = (คะแนนที่ได้/คะแนนเต็ม) x ๑๐๐

การแปลผลการประเมิน

เกณฑ์ของระดับคะแนน	การแปลผล
ร้อยละ ๘๐ - ๑๐๐	ดีมาก
ร้อยละ ๗๐ - ๗๙	ดี
ร้อยละ ๕๐ - ๖๙	พอใช้
ร้อยละ ๐ - ๔๙	ปรับปรุง

<p>หน่วยการเรียนรู้ที่ ๑ สร้างสรรค์สารพร้อมกลุ่มสาระการเรียนรู้ภาษาไทย</p>	<p>แผนการจัดการเรียนรู้ที่ ๔ เรื่อง สร้างงานสื่อสาร (๔) รายวิชาภาษาไทย ๕</p>	<p>เวลา ๑ ชั่วโมง ชั้นมัธยมศึกษาปีที่ ๓</p>
<p>สาระสำคัญ/ความคิดรวบยอด</p>	<p>กิจกรรมการเรียนรู้</p>	<p>แหล่งเรียนรู้ ห้องสมุด</p>
<p>สารคดีเชิงประวัติ เป็นงานเขียนสารคดีที่นำเรื่องด้วยการบอกลักษณะเด่นของประวัติชีวิตของบุคคลนั้น ๆ และการกล่าวถึงเกียรติประวัติ หรือประวัติในช่วงเวลาที่สำคัญในชีวิตของบุคคล</p>	<p>ขั้นนำ</p>	<p>สื่อ</p>
<p>จุดประสงค์การเรียนรู้</p>	<p>๑. นักเรียนเล่นเกม “ใครบ้างที่ฉันรู้จัก” วิธีการคือ</p>	<p>๑. ใบงาน “ใครบ้างที่ฉันรู้จัก” ๒. ใบงาน “สารคดีเชิงประวัติบุคคล”</p>
<p>ด้านความรู้</p>	<p>๑.๑ นักเรียนได้รับใบกิจกรรมเกม “ใครบ้างที่ฉันรู้จัก”</p>	<p>ภาระ/ชิ้นงาน</p>
<p>อธิบายลักษณะประเด็นสำคัญของสารคดีเชิงประวัติบุคคลสำคัญ</p>	<p>๑.๒ นักเรียนค้นหาชื่อบุคคลสำคัญที่ได้มาจากที่สุดจากตาราง</p>	<p>๑. การทำใบงาน “ใครบ้างที่ฉันรู้จัก” ๒. การทำใบงาน “สารคดีเชิงประวัติบุคคล”</p>
<p>ด้านทักษะกระบวนการ</p>	<p>๑.๓ นักเรียนและครูเฉลยร่วมกัน มีรายชื่อดังต่อไปนี้</p>	<p>การวัดและประเมินผล</p>
<p>เขียนสารคดีเชิงประวัติบุคคลสำคัญ</p>	<p>๑.๔ พระบาทสมเด็จพระพุทธเลิศหล้านภาลัย หม่อมเจ้าอิศรญาณ และพระบาทสมเด็จพระจุลจอมเกล้าเจ้าอยู่หัว</p>	<p>-</p>
<p>สมรรถนะที่ต้องการให้เกิดกับผู้เรียน</p>	<p>๒. ครูเชื่อมโยงเข้าสู่บทเรียนคือ “จากในคาบเรียนที่แล้วนักเรียนเขียนสารคดีเชิงประวัติ ในเรื่องประวัติสถานที่ ประวัติโบราณสถานหรือโบราณวัตถุ และสารคดีประวัติงานประเพณี ในวันนี้เราจะมาเรียนอีกหนึ่งลักษณะการเขียนเชิงประวัติ ที่เน้นประวัติบุคคลที่น่าสนใจในแต่ละช่วงเวลาของชีวิต ในวันนี้เราจะได้มาเรียนรู้การเขียนสารคดีเชิงประวัติบุคคล”</p>	<p>-</p>
<p>การสื่อสาร</p>	<p>๓. นักเรียนศึกษาตัวอย่างประวัติบุคคลสำคัญ โดยกำหนดเวลาในการศึกษา ๑๐ นาที จากใบงาน “สารคดีเชิงประวัติบุคคล” หรือแหล่งเรียนรู้อื่น ๆ ที่ตนเองสนใจ</p>	<p>-</p>

	<p>๔. นักเรียนเขียนสารคดีเชิงประวัติของบุคคลที่ตนสนใจ</p> <p>๕. นักเรียนอาสาออกมานำเสนอผลงานสารคดีเชิงประวัติของตนเองหน้าชั้นเรียน</p> <p>ขั้นสรุป</p> <p>นักเรียนและครูช่วยกันอภิปรายในหัวข้อ “ทำอย่างไรถึงเขียนสารคดีเชิงประวัติบุคคลได้ดี”</p> <p>แนวคำตอบ</p> <p>นักเรียนและครูร่วมสรุปหัวข้อที่นักเรียนสามารถเขียนลงในการเขียนสารคดีประวัติบุคคลสำคัญ ซึ่งสรุปว่า “ การเขียนสารคดีเชิงประวัติ นักเรียนควรเขียนโดยกล่าวถึงเกียรติประวัติ หรือประวัติในช่วงเวลาที่สำคัญ การเปลี่ยนแปลง แต่หากใครที่มีการสรุปอาจจะมีข้อคิดที่ดีจากประวัติบุคคลที่เราเขียนก็จะดีมากยิ่งขึ้น นักเรียนจะเห็นได้ที่นักเรียนได้เขียนสารคดีเชิงประวัติไปทั้ง ๒ คาบเรียน เป็นการใช้ภาษาในการสื่อสารกับผู้อ่าน ในคาบเรียนต่อไปเราจะได้เรียนวรรณคดีที่ น่าสนใจ)</p>	
--	--	--

ใบงาน
“ใครบ้างที่ฉันรู้จัก”

คำชี้แจง : ให้นักเรียนค้นหาชื่อบุคคลสำคัญให้ได้มากที่สุด

พ	ร	ะ	พุ	ท	ธ	เ	ลิ	ศ	ห	ลั	า	น	ภ	า	ลั	ย
ร	ร	อ	โ	ย	ธ	ย	า	พ	ร	ะ	อ	ภั	ย	ม	ณี	ก
ะ	ส	ะ	ก	า	ร	ะ	ว	า	ตี	ก	ล	อ	ง	ดั	ง	ยั
ฉั	ต	ค	จุ	พ	า	ม	ณี	เ	จ	ติ	ยั	ส	อ	พ	ล	อ
น	โ	รั	ล	ล	พ	ห	น	ก	ยู	ง	ก	า	ง	ห	า	ง
ภั	ล	า	ภ	ใ	จ	ม่	า	ย	เ	ป่	า	ปี่	เ	ล	า	เ
ต	ห	ว	า	ห	ม	อ	ก	อิ	น	ท	ร	ชิ	ต	ท	ร	ปี่
ต	ะ	ห	ค	ว	า	ม	ม	เ	ส	โ	ท	โ	ห	ล	ริ	น
า	ศ	า	ส	น	า	เ	ส	เ	โ	ล	กิ	ย	ะ	น	อ	ก
ห	า	ญ	ก	ลั	า	จั	า	ว	ก	ล	ก	า	น	ท์	ก	วี
า	ธ	ร	ร	ม	ด	า	สุ	อ	น	ลั	า	พ	ลั	ง	ก	เ
ร	า	ก	พ	ร	ะ	อิ	น	ท	ร้	ป	า	ริ	ช	า	ติ	อ
ด	า	ษ	ด	า	ร	ศ	ท	สุ	ว	ร	ร	ณ	ะ	ว	อ	ก
ว	า	น	อิ	น	ท	ร	ร	เ	ชี	ย	ร	ฉั	น	ท์	ส	ด
ง	ต๋	อ	สุ	น	ท	ญ	ภู	ว	สุ	ว	ร	ร	ณ	ม	า	ลั
ด	อ	ก	ด	ว	ง	า	ผี	เ	ลั	อ	ส	มุ	ท	ร	พ	ร
า	ก	ร	พ	ร	ร	ณ	น	า	โ	ว	ห	า	ร	ส	บ	ม
ว	ร	ร	ณ	ค	ตี	ส	โ	ม	ส	ร	ย	ก	ยั	อ	ง	ด

(เฉลย) ใบงาน
 “ใครบ้างที่ฉันรู้จัก”

คำชี้แจง : ให้นักเรียนค้นหาชื่อบุคคลสำคัญให้ได้มากที่สุด

พ	ร	ะ	พ	ท	ธ	เ	ลิ	ศ	ห	ลั	า	น	ภ	า	ลั	ย
ร	ร	อ	โ	ย	ธ	ย	า	พ	ร	ะ	อ	ภั	ย	ม	ณี	ก
ะ	ส	ะ	ก	า	ร	ะ	ว	า	ดี	ก	ล	อ	ง	ด้	ง	ย่
ฉั	ด	ค	จุ	พ	า	ม	ณี	เ	จ	ดี	ย์	ส	อ	พ	ล	อ
น	โ	รั	ล	ล	พ	ห	น	ก	ยู	ง	ก	า	ง	ห	า	ง
ภั	ล	า	ภ	ใ	จ	ม	า	ย	เ	ป	า	ปี่	เ	ล	า	เ
ด	ห	ว	า	ห	ม	อ	ก	อิ	น	ท	ร	ชิ	ต	ท	ร	ปี่
ด	ะ	ห	ค	ว	า	ม	ม	เ	ส	โ	ท	ไ	ห	ล	ริ	น
า	ศ	า	ส	น	า	เ	ส	เ	โ	ล	กิ	ย	ะ	น	อ	ก
ห	า	ญ	ก	ลั	า	จั	า	ว	ก	ล	ก	า	น	ท์	ก	วี
า	ธ	ร	ร	ม	ด	า	สุ	อ	น	ลั	า	พ	ลั	ง	ก	เ
ร	า	ก	พ	ร	ะ	อิ	น	ท	ร	ป	า	ริ	ช	า	ติ	อ
ด	า	ษ	ด	า	ร	ศ	ท	สุ	ว	ร	ร	ณ	ะ	ว	อ	ก
ว	า	น	อิ	น	ท	ร	ร	เ	ชี	ย	ร	ฉั	น	ท์	ส	ด
ง	ต์	อ	สุ	น	ท	ญ	ภู	ว	สุ	ว	ร	ร	ณ	ม	า	ลิ
ด	อ	ก	ด	ว	ง	า	ผี	เ	สั	อ	ส	มุ	ท	ร	พ	ร
า	ก	ร	พ	ร	ร	ณ	น	า	โ	ว	ห	า	ร	ส	บ	ม
ว	ร	ร	ณ	ค	ดี	ส	โ	ม	ส	ร	ย		ย่	อ	ง	ด

ใบงาน “สารคดีเชิงประวัติบุคคล”

คำชี้แจง ให้นักเรียนศึกษาประวัติบุคคลสำคัญที่กำหนดให้ จากนั้นให้เขียนสารคดีเชิงประวัติของบุคคลสำคัญที่นักเรียนสนใจ

ดอกไม้สด

“ดอกไม้สด” เป็นนามปากกาของนักเขียนสตรี ชื่อและสกุลจริง คือ หม่อมหลวงบุปผา นิมมานเหมินท์ นามสกุลเดิม คือ กุญชร

ดอกไม้สดเกิดเมื่อวันที่ ๑๗ กุมภาพันธ์ พ.ศ. ๒๔๔๘ ที่วังบ้านหม้อ เป็นธิดาเจ้าพระยาเทเวศร์วงศ์วิวัฒน์ (ม.ร.ว. หลาน กุญชร) และหม่อมมาลัย

เมื่ออายุ ๔ ขวบ หม่อมเจ้าหญิงชมในกรมหลวงวงษาธิราชสนิทได้ขอไปเป็นบุตรบุญธรรม จึงได้เข้าไปอยู่ในพระบรมมหาราชวังจนกระทั่งอายุได้ ๑๓ ปี จึงกลับออกมาอยู่บ้านเดิม

ดอกไม้สดสมรสกับนายสุกิจ นิมมานเหมินท์ เมื่อเดือนกันยายน พ.ศ. ๒๔๗๗ ที่นครซานฟรานซิสโก ประเทศสหรัฐอเมริกา ถึงแก่กรรมด้วยโรคหัวใจวาย เมื่อวันที่ ๑๗ มกราคม พ.ศ. ๒๕๐๖ ณ บ้านพักสถานทูตไทย กรุงนิวเดลี ขณะนั้น นายสุกิจ นิมมานเหมินท์ เป็นเอกอัครราชทูตไทยประจำอินเดีย

การศึกษา

ดอกไม้สดเข้าเรียนหนังสือที่โรงเรียนเซนต์โยเซฟคอนเวนต์จนกระทั่งจบชั้นมัธยมปีที่ ๘ ด้านภาษาฝรั่งเศส ขณะศึกษาในโรงเรียนแม่ชีมาร์กาเร็ตได้ฝึกฝนกิริยามารยาทและปลูกฝังนิสัยให้รักการอ่าน ทำให้ดอกไม้สดรักการแต่งหนังสือในเวลาต่อมา

<p>หน่วยการเรียนรู้ที่ ๑ สร้างสรรค์สารพร้อม กลุ่มสาระการเรียนรู้ภาษาไทย</p> <p>สาระสำคัญ/ความคิดรวบยอด นิทานคำกลอน เรื่องพระอภัยมณี ตอน พระอภัยมณีหนีนางผีเสื้อสมุทร แต่โดยพระ สุนทรโวหาร หรือ สุนทรภู่ โดยเนื้อเรื่องที่ สุนทรภู่แต่งนำมาจากแนวคิด จินตนาการ และประสบการณ์ที่ได้อินได้ฟังและได้อ่านมา ผสมผสานเข้ากับเรื่องจริงที่ได้พบเห็นทำให้ เรื่องพระอภัยมณี ตอน พระอภัยมณีหนี นางผีเสื้อสมุทรมีเนื้อหาสนุกสนานและเป็น เรื่องที่แตกต่างกันจากเรื่องที่เคยมีมา</p> <p>จุดประสงค์การเรียนรู้ ด้านความรู้ อธิบายที่มาและความสำคัญของเรื่อง พระอภัยมณีตอนหนีนางผีเสื้อสมุทร</p> <p>ด้านทักษะ อ่านจับใจความ สมรรถนะที่ต่อการให้เกิดกับผู้เรียน</p> <p>๑. การสื่อสาร ๒. การคิดขั้นสูง</p>	<p>แผนการจัดการเรียนรู้ที่ ๕ เรื่อง ผ่านถ้อยวาจา (๑) รายวิชาภาษาไทย ๕</p> <p>กิจกรรมการเรียนรู้ ขั้นนำ ๑. นักเรียนอ่านข้อความที่ว่า “พระพิงเจือกพูดแต่ให้สงสาร” ๒. นักเรียนตอบคำถามว่าข้อความดังกล่าวมาจากวรรณคดีเรื่องใด และให้นักเรียนคาดเดาว่าข้อความดังกล่าว กล่าวถึงตัวละครใดอย่างไร บ้าง</p> <p>ขั้นสอน ๓. นักเรียนศึกษาใบความรู้ “บทวิเคราะห์หนีทานคำกลอนเรื่องพระ อภัยมณี ตอนพระอภัยมณีหนีนางผีเสื้อสมุทร” ๔. นักเรียนเล่นเกม “บิงโกพระอภัยมณี” มิกติกา ดังนี้ ๔.๑ นักเรียนเลือกคำตอบที่ครูกำหนดให้มาใส่ในช่อง ตารางบิงโกของตนเองตามอิสระ ๔.๒ ตัวแทนนักเรียนจับฉลากคำถามทีละ ๑ คำถาม ๔.๓ นักเรียนฟังครูอ่านคำถามที่นักเรียนสุ่มจับทีละ ๑ คำถามตอบกันไปจนครบ ๑๖ คำถาม ดังนี้</p> <p>คำถามเกมบิงโกพระอภัยมณี - ใครคือผู้แต่งพระอภัยมณี ตอนหนีนางผีเสื้อ แนวคำตอบ สุนทรภู่</p>	<p>แหล่งเรียนรู้ ห้องสมุด</p> <p>สื่อ ๑. ใบความรู้ “บทวิเคราะห์ หนีทานคำกลอนเรื่องพระอภัยมณี ตอนพระอภัยมณีหนีนางผีเสื้อสมุทร” ๒. ใบงาน “บิงโกพระอภัยมณี” ๓. บัตรคำถาม เกมบิงโกพระอภัยมณี ๑๖ คำถาม</p> <p>ภาระ/ชิ้นงาน การทำใบงาน “บิงโกพระอภัยมณี”</p> <p>การวัดและประเมินผล</p>
---	---	---

<p>หน่วยการเรียนรู้ที่ ๑ สรรค์สร้างพร้อม กลุ่มสาระการเรียนรู้ภาษาไทย</p>	<p>แผนการจัดการเรียนรู้ที่ ๕ เรื่อง ผ่านถ้อยเวลา (๑) รายวิชาภาษาไทย ๕</p>	<p>เวลา ๑ ชั่วโมง ชั้นมัธยมศึกษาปีที่ ๓</p>
	<ul style="list-style-type: none"> - จุดประสงค์ในการแต่ง แนวคำตอบ แต่งเพื่อขายเสียงชีพ - พระอภัยมณีแต่งขึ้นในสมัยใด แนวคำตอบ รัชกาลที่ ๒ - ลักษณะคำประพันธ์ของพระอภัยมณี แนวคำตอบ กลอนสุภาพ - คำประพันธ์ของสุนทรภู่มีความเด่นเรื่องการใช้คำอย่างไร แนวคำตอบ มีสัมผัสไม่ปรากฏในแต่ละวรรค - ตัวละครใดเป็นผู้หลงรักพระอภัยมณีตั้งแต่แรกเห็น แนวคำตอบ ผีเสื้อสมุทร - สามีของนางผีเสื้อสมุทรชื่อว่าอะไร แนวคำตอบ พระอภัยมณี - ลูกชายของพระอภัยมณีมีชื่อว่าอะไร แนวคำตอบ สินสมุทร - น้องพระอภัยมณีมีชื่อว่าอะไร แนวคำตอบ ศรีสุวรรณ - พระอภัยมณี มีความรู้เรื่องใดที่เป็นอาวุธไว้ป้องกันตนเอง แนวคำตอบ ฟ้าฟื้น - อานภาพเพลงปีของพระอภัยมณีทำให้พราหมณ์ทั้ง 	

<p>หน่วยการเรียนรู้ที่ ๑ สร้างสรรค์สารพร้อม กลุ่มสาระการเรียนรู้ภาษาไทย</p>	<p>แผนการจัดการเรียนรู้ที่ ๕ เรื่อง ผ่านถ้อยวาจา (๑) รายวิชาภาษาไทย ๕</p>	<p>เวลา ๑ ชั่วโมง ชั้นมัธยมศึกษาปีที่ ๓</p>
	<p>๓ คน ที่ได้ฟังเป็นอย่างไร</p> <p>แนวคำตอบ หลัก</p> <ul style="list-style-type: none"> - ใครเป็นผู้อาสาพาพระอภัยมณีหนีนางผีเสื้อสมุทรได้ แนวคำตอบ เจอกเฒ่า - เหตุผลที่ได้ที่พระอภัยมณีไม่สามารถอยู่ร่วมกับนางผีเสื้อสมุทรได้ แนวคำตอบ ต่างเผ่าพันธุ์ - สิ้นสมุทรมีกำลังมากเหมือนกับใคร แนวคำตอบ นางผีเสื้อสมุทร - จุดหมายที่พระอภัยมณีจะหนีนางผีเสื้อสมุทรคือสถานที่ใด แนวคำตอบ เกาะแก้วพิสดาร - ผู้ที่แนะนำแผนการหนีนางผีเสื้อสมุทรให้พระอภัยมณีคือใคร แนวคำตอบ เจอกเฒ่า <p>๔.๔ นี้ก็เรียนคนใดมีคำตอบอยู่ในตารางบึงโกของ ตนเองให้กากบาทคำตอบ</p> <p>๔.๕ นี้ก็เรียนคนใดที่มีคำตอบให้กากบาทช่องคำตอบ ตารางนั้นๆ ทั้งแนวตั้ง แนวทแยง แนวนอน ทั้งหมดของตารางบึงโกตามตัวอย่างในใบงาน บึงโกจะถือเป็นผู้ชนะ</p> <p>๔.๖ ให้ผู้ชนะตะโกนว่าบึงโก</p>	

<p>หน่วยการเรียนรู้ที่ ๑ สร้างสรรค์สารพร้อม กลุ่มสาระการเรียนรู้ภาษาไทย</p>	<p>แผนการจัดการเรียนรู้ที่ ๕ เรื่อง ผ่านถ้อยวาจา (๑) รายวิชาภาษาไทย ๕</p>	<p>เวลา ๑ ชั่วโมง ชั้นมัธยมศึกษาปีที่ ๓</p>
	<p>๔.๗ นักเรียนและครูร่วมกันตรวจสอบความถูกต้อง อีกครั้ง</p> <p>ขั้นสรุป</p> <p>นักเรียนและครูช่วยกันสรุปเนื้อหาจากใบงาน “บึงโกพระอภัยมณี” ดังนี้</p> <ul style="list-style-type: none"> - นิทานคำกลอนตอนพระอภัยมณีหนีนางผีเสื้อสมุทร เป็นผลงานของสุนทรภู่ - แต่งขึ้นในระหว่างติดคุกสมัยพระบาทสมเด็จพระพุทธเลิศหล้า นภลัย เป็นการแต่งเพื่อขอย้ายซึ่งในระหว่างที่ไม่ได้รับ ราชการ - ลักษณะคำประพันธ์ของเรื่อง คือกลอนสุภาพ ที่ขึ้นต้นด้วย วรรครับหรือวรรคที่ ๒ ซึ่งกลอนเพลงของสุนทรภู่ มีลักษณะเด่น คือมีสัมผัสใน (สัมผัสพยัญชนะและสระ) ที่แพร่พราวในแต่ละ วรรค - แก่นเรื่องที่สำคัญของเรื่องคือความรักที่ไม่ได้เกิดจากความสมัคร ใจของทั้งสองฝ่าย ย่อมไม่สมหวังและเป็นรักที่ยั่งยืนและแสดง ให้เห็นถึงความสำคัญของปัญญาที่ตัวละครใช้แก้ปัญหาต่าง ๆ ที่เกิดขึ้น 	

ใบงาน
“บึงโกพระอภัยมณี”

คำชี้แจง ให้นักเรียนเลือกคำตอบที่ครูกำหนดให้เติมลงในตารางบึงโก

รัชกาลที่ ๒	แต่งเพื่อขายเลี้ยงชีพ	มีสัมผัสในทุกวรรค	ผ่าพันธุ์
กลอนเพลง	สุนทรภู่	จับหักคอ	จับกินเป็นอาหาร
เงือกเต่า	หลับ	เกาะแก้วพิสดาร	สินสมุทร
ศรีสุวรรณ	เพลงปี่	ผีเสื้อสมุทร	พระอภัยมณี

วิธีการเล่น “บิงโกพระอภัยมณี” มีกติกา ดังนี้

- นักเรียนเลือกคำตอบที่ครูกำหนดให้มาใส่ในช่องตารางบิงโกของตนเองตามอิสระ
- ตัวแทนนักเรียนจับฉลากคำถามทีละ ๑ คำถาม
- นักเรียนฟังครูอ่านคำถามที่นักเรียนสุ่มจับทีละ ๑ คำถาม ต่อกันไปจนครบ ๑๖ คำถาม
- นักเรียนคนใดมีคำตอบอยู่ในตารางบิงโกของตนเองให้กากบาทคำตอบ
- นักเรียนคนใดที่มีคำตอบให้กากบาทช่องคำตอบตารางนั้น ๆ ทั้งแนวตั้ง แนวทแยง แนวนอน ทั้งหมดของตารางบิงโกตามตัวอย่างในใบงานบิงโกจะถือเป็นผู้ชนะ
- ให้ผู้ชนะตะโกนว่าบิงโก
- นักเรียนและครูร่วมกันตรวจสอบความถูกต้องอีกครั้ง

คำถามเกมบิงโกพระอภัยมณี

- ใครคือผู้แต่งพระอภัยมณี ตอนหนีนางผีเสื้อ (สุนทรภู่)
- จุดประสงค์ในการแต่ง (แต่งเพื่อขายเลี้ยงชีพ)
- พระอภัยมณีแต่งขึ้นในสมัยใด (รัชกาลที่ ๒)
- ลักษณะคำประพันธ์ของพระอภัยมณี (กลอนสุภาพ)
- คำประพันธ์ของสุนทรภู่มีความเด่นเรื่องการใช้คำอย่างไร (มีสัมผัสในปรากฏในแต่ละวรรค)
- ตัวละครใดเป็นผู้หลงรักพระอภัยมณีตั้งแต่แรกเห็น (ผีเสื้อสมุทร)
- สามีของนางผีเสื้อสมุทรชื่อว่าอะไร (พระอภัยมณี)
- ลูกชายของพระอภัยมณีมีชื่อว่าอะไร (สินสมุทร)
- น้องพระอภัยมณีมีชื่อว่าอะไร (ศรีสุวรรณ)
- พระอภัยมณี มีวิชาความรู้เรื่องใดที่เป็นอาวุธไว้ป้องกันตนเองและปกป้องผู้อื่น(เพลงปี)
- อาณานิภาพเพลงปีของพระอภัยมณีทำให้พราหมณ์ทั้ง ๓ คน ที่ได้ฟังเป็นอย่างไร (หลับ)
- ใครเป็นผู้อาสาพาพระอภัยมณีหนีนางผีเสื้อ (เงือกเฒ่า)
- เหตุผลใดที่พระอภัยมณีไม่สามารถอยู่ร่วมกับนางผีเสื้อสมุทรได้ (ต่างเผ่าพันธุ์)
- สินสมุทรมีกาลังมากเหมือนกับใคร (นางผีเสื้อสมุทร)
- จุดหมายที่พระอภัยจะหนีนางผีเสื้อคือสถานที่ใด (เกาะแก้วพิสดาร)
- ผู้ที่แนะนำแผนการหนีนางผีเสื้อสมุทรให้พระอภัยมณีคือใคร (เงือกเฒ่า)

ใบความรู้

“บทวิเคราะห์ นิทานคำกลอนเรื่องพระอภัยมณี ตอนพระอภัยมณีหนีนางผีเสื้อสมุทร”

ความรักเป็นเรื่องดีงามที่ชักนำให้คน ๒ คนมาใช้ชีวิตคู่ร่วมกัน แต่ถ้าเป็นความรักที่มีได้เกิดจากความสมัครใจของทั้งสองฝ่ายก็ยากที่จะครองชีวิตคู่ร่วมกันได้อย่างปกติสุขหรืออย่างยาวนาน ความคิดดังกล่าวสะท้อนให้เห็นอย่างชัดเจนในชีวิตคู่ของพระอภัยมณีกับนางผีเสื้อสมุทร ในนิทานคำกลอนเรื่องพระอภัยมณีซึ่งเป็นผลงานเรื่องเอกของสุนทรภู่

นอกจากนี้ในกรณีที่แม่ให้กำเนิดลูกแล้วมิได้สนใจเลี้ยงดู ความผูกพันระหว่างแม่ลูกก็จะมีน้อยเฉกเช่นความสัมพันธ์ระหว่างนางผีเสื้อสมุทรกับสินสมุทรในนิทานคำกลอนเรื่องนี้

เรื่องพระอภัยมณีที่กลอนและความคิดที่ผูกเรื่อง

สมเด็จพระเจ้าบรมวงศ์เธอ กรมพระยาตำราพระราชาภาพทรงกล่าวว่สุนทรภู่เริ่มแต่งเรื่องพระอภัยมณีตั้งแต่สุนทรภู่ติดคุกในรัชสมัยพระบาทสมเด็จพระพุทธเลิศหล้านภาลัยเป็นการแต่งเพื่อขายผีปากเลี้ยงชีวิตในระหว่างติดคุกอยู่นั้น แต่คงแต่งเพียงไม่กี่ตอนก็หยุด แล้วไม่ได้แต่งต่ออีกจนสิ้นรัชกาลเรื่องนี้ น่าจะเป็นความจริงเพราะในสมัยรัชกาลที่ ๒ สุนทรภู่ก็ต้องตามเสด็จพระบาทสมเด็จพระพุทธเลิศหล้านภาลัยอย่างใกล้ชิดและแทบจะไม่มีเวลาได้สร้างสรรค์ผลงานของตนเอง โดยมากมักเป็นการต่อกลอนพระราชนิพนธ์ หรือแต่งถวาย เมื่อเริ่มรัชกาลใหม่และสุนทรภู่ซึ่งลาออกจากราชการแล้วออกบวชจึงมีโอกาสแต่งเรื่องพระอภัยมณีอีกโดยแต่งต่อเป็นระยะ ๆ

คำประพันธ์ที่สุนทรภู่ใช้แต่งเรื่องนี้คือกลอนเพลง^๑ ที่มีคำสัมผัสในทุกวรรค เช่น

จะกล่าวกลับจับความไปตามเรื่อง

ถึงบาทเบื้องปรเมศพระเชษฐา

องค์อภัยมณีศรีโสภา

ดกยากอยู่คูหามาช้านาน^๒

คำสัมผัสในดังกล่าวทำให้กลอนของสุนทรภู่มีความไพเราะรื่นหู ทั้งยังเด่นที่รสคำและรสความที่มีความหมายลึกซึ้งกินใจ เช่น

ถ้อยคำสำนวนที่แสดงความรักอันลึกซึ้งระหว่างชายหญิง

แม้สิ้นสูญบุญนางในปางนี้

ไม่มีที่พึ่งพาจะอาศัย

จะกอดศพขบหน้าโคศกาลัย

ระกำใจกว่าจะม้วยไปด้วยกัน

ฯลฯ

^๑ กลอนเพลง คือ กลอนสุภาพที่ขึ้นต้นด้วยวรรครับหรือวรรคที่ ๒ ในเรื่องพระอภัยมณีขึ้นต้นดังนี้

แต่ปางหลังยังมีกรุงกษัตริย์

สมมุติวงศ์ทรงนามท้าวสุทัศน์

ผ่านสมบัตินานนามธานี

^๒ เส้นโยงสัมผัสในกลอนบทนี้ เส้นตรงแสดงสัมผัสนอกที่เป็นสัมผัสบังคับ เส้นโค้งแสดงสัมผัสใน เส้นโค้งด้านบน แสดงสัมผัสพยัญชนะ ส่วนเส้นโค้งด้านล่างแสดงสัมผัสสระ

จะเกิดไหนขอให้พบประสบกัน	อย่าโศกศัลย์แคล้วคลาดเหมือนชาตินี้
ถ้อยคำสำนวนการตัดพ้อ	
เสียแรงรักหนักหนาอุตสาห์ถนอม	สู้อดอมสารพัดไม่ขัดขึ้น
ช่างกระไรใจจิตไม่ยี่ดเย็น	นางสะอื้นอ้าปากจนรกรอ
ถ้อยคำสำนวนแสดงความรักของลูกที่มีต่อแม่	
ซึ่งรักลูกลูกก็รู้ยู่ยู่รัก	มิใช่จักลืมนคุณกรุณา
ถึงตัวไปใจลูกยังผูกคิด	พอปลดปลิดเรื่องธูระจะมาหา
อย่ากริ้วโกรธโปรดปรานเกิดมารดา	ไปไสยาอยู่ในถ้ำให้สำราญ
ถ้อยคำสำนวนที่พระอภัยมณีขอสินสมุทราจากนางผีเสื้อสมุทร	
พี่ขอบุตรสุดใจเอาไปด้วย	เป็นเพื่อนม้วยเหมือนสุตามารศรี
ขอลาแก้วแววตาไปธานี	อย่าราดิขุนข้องให้หมองมัว
ถ้อยคำสำนวนคำสอนของพระฤาษีที่เตือนสตินางผีเสื้อสมุทร	
ทั้งนี้เพราะเคราะห์กรรมทำให้วุ่น	จึงสิ้นบุญวาสนาสีกาเอ๋ย
เห็นมิได้ไปอยู่เป็นคู่เซย	ด้วยสองเคยปลุกเลี้ยงกันเพียงนั้น

ด้วยเหตุที่เรื่องนี้มีรสคำและรสความที่มีความหมายลึกซึ้งกินใจ ทำให้ผู้อ่านจดจำคำกลอนที่เป็นวรรคทองในเรื่องนี้ได้หลายตอน

สุนทรภู่ผูกเรื่องพระอภัยมณีขึ้นเองโดยนำเอาเรื่องที่ได้ยินได้ฟังหรือได้อ่านจากวรรณคดีไทยและวรรณคดีต่างชาติมาผสมผสานเข้ากับเรื่องจริงที่ได้พบเห็นรวมทั้งเรื่องที่สุนทรภู่จินตนาการขึ้นอย่างกลมกลืน ทำให้เรื่องพระอภัยมณีมีเนื้อหาสนุกสนาน เป็นเรื่องที่มีลักษณะแปลกไปจากเรื่องจักร ๆ วงศ์ ๆ ทั่วไปที่เคยมีมา กล่าวคือพระอภัยมณี ซึ่งเป็นตัวเอกฝ่ายชายไม่มีอาวุธวิเศษหรือเวทมนตร์คาถาไว้ป้องกันตัวอย่างพระเอกในเรื่องอื่น แต่มีวิชาดนตรีคือเพลงปี่เป็นอาวุธไว้ป้องกันตนเองและคุ้มครองผู้อื่น อีกทั้งยังมองการณ์ไกล คิดผูกไมตรีกับคนต่างชาติ เพื่อจะได้กำลังของคนเหล่านั้นมาช่วยป้องกันภัยให้แก่บ้านเมือง พระเอกแบบพระอภัยมณีจึงไม่ใช่พระเอกนักรบที่ชอบใช้กำลังในการแก้ไขปัญหา แต่เป็นพระเอกนักพูดที่ใช้วาทศิลป์แก้ไขปัญหา เพลงปี่ของพระอภัยมณีเปรียบได้กับถ้อยคำหรือคำพูดเพราะเกิดจากลมปากเหมือนกัน

นอกจากนี้ สุนทรภู่อยังสร้างตัวละครหลากหลายที่มีลักษณะเด่นหรือลักษณะเฉพาะตัวขึ้นไว้ในเรื่อง โดยโยงเข้ากับตัวละครเอกของเรื่องบ้าง หรือโยงเข้ากับตัวละครอื่น ๆ ที่มีความสัมพันธ์เกี่ยวข้องกับตัวละครเอกของเรื่องบ้าง ทำให้เพิ่มความแปลกใหม่และความสนุกสนานให้แก่เนื้อหา จนผู้อ่านผู้ฟังนิทานคำกลอนเรื่องพระอภัยมณีนิยมอ่านนิยมฟังสืบต่อกันมาจนตราบถึงทุกวันนี้

รักแบบจำใจยอมไม่มีจริงยั่งยืน

พระอภัยมณีและศรีสุวรรณเดินทางออกจากบ้านเมืองหลังจากถูกทำวสุทศน์ผู้เป็นพระชนกเนรเทศด้วยเหตุที่เรียนวิชาไม่สมกับที่เป็นโอรสกษัตริย์ ทั้งสองได้พบพราหมณ์

๓ คน คือ โมรา สาณน และวิเชียร พรหมณ์ทั้งสามแปลกใจที่พระอภัยมณีเลือกเรียนวิชาปีแพนที่จะเรียน ศิลปะการใช้อาวุธอื่น ๆ พระอภัยมณีจึงเป่าปี่อวดอานุภาพของเพลงปี่ มีผลให้พรหมณ์ทั้งสามและศรี สุวรรณเคลิ้มหลับ เมื่อนางผีเสื้อสมุทรได้ฟังและเห็นรูปโฉมอันงดงามของพระอภัยมณีก็หลงใหล และจับ ตัวพระอภัยมณีไปอยู่กับตนในถ้ำใต้ทะเล นางแปลงกายเป็นหญิงงามด้วยความกลัวว่าพระอภัยมณีจะ รังเกียจหน้าตาน่าเกลียดน่ากลัวของนาง แม้พระอภัยมณีจะทราบดีว่าหญิงงามที่เห็นเป็นนางผีเสื้อสมุทร แต่ก็ไม่สามรถปฏิเสธความต้องการของนางได้ จึงจำใจเป็นสามีของนางหลังจากที่คาดคั้นให้นางสัญญาว่า จะไม่จับพระองค์กินเป็นอาหาร พระอภัยมณีครองคู่กับนางผีเสื้อสมุทรจนนางให้กำเนิดบุตรชายคนหนึ่ง ชื่อสินสมุทร พระอภัยมณีเลี้ยงดูและอบรมสินสมุทรจนสินสมุทรมีอายุได้ แปดปีวันหนึ่งสินสมุทรดันหินที่ ปิดปากถ้ำออกไปเที่ยวและจับเงือกเผ่าจากท้องทะเลมาได้ตนหนึ่ง พระอภัยมณีช่วยชีวิตเงือกเผ่าไว้และ บอกว่าพระองค์คิดจะหนีจาก นางผีเสื้อสมุทร แต่ก็ไม่ทราบว่าจะหนีอย่างไรดี และควรจะต้องหนี ไปในทิศทางใด เงือกเผ่าจึงบอกตำแหน่งที่พระอภัยมณีอยู่และแนะนำให้หนีไปยังเกาะแก้วพิสดาร โดยให้ พระอภัยมณีลวงนางผีเสื้อสมุทรให้ไปอดอาหารเป็นการสะเดาะเคราะห์ เพื่อให้นางอ่อนแรงระหว่างที่พระ อภัยมณีกำลังหนีจากนาง เงือกเผ่าอาสาพาพระอภัยมณีและสินสมุทรหนี โดยมีเมียและลูกสาวเป็นผู้ช่วย นางผีเสื้อสมุทรตามไปทันและจับเงือกเผ่าและเมียกินเป็นอาหาร แต่เงือกสาวก็สามารถพาพระอภัยมณี หนีนางผีเสื้อสมุทรไปจนถึงเกาะแก้วพิสดารได้สำเร็จ นับได้ว่าความรักของพระอภัยมณีซึ่งเปราะบางและ มีแต่ความหวาดกลัวนางผีเสื้อสมุทรอยู่ตลอดเวลา ได้มาถึงจุดแตกหักและสิ้นสุดความสัมพันธ์นับแต่นั้น เป็นต้นมา

นางผีเสื้อสมุทรผู้หลงรักสามีมากกว่ารักลูก

นางผีเสื้อสมุทรเป็นตัวอย่างของผู้หญิงที่รักสามีมากกว่ารักลูก นางผีเสื้อสมุทรไม่สนใจเลี้ยงดูสิน สมุทรเท่าที่ควร แต่ปล่อยให้เป็นที่ของพระอภัยมณีซึ่ง “เฝ้าเลี้ยงลูกผูกเปลแล้วห่มผ้า” และยัง “สอน ให้เจ้าเป่าปี่มีวิชา เพลงศาสตราสารพัดหัดชำนาญ” สินสมุทรผูกพันกับพระอภัยมณีและรักบิดามากกว่า เพราะพระอภัยมณีเลี้ยงดูสินสมุทรอย่างใกล้ชิด และไม่เคยขู่สินสมุทรให้กลัวเหมือนอย่างที่นางผีเสื้อ สมุทรทำ ดังในคำกลอนว่า

ฝ่ายกุมารสินสมุทรสุดสวาท
ความรักพ่อยิ่งกว่าแม่มาแต่ไร

ไม่ห่างบาทบิดาอัชฌาสัย
ด้วยมิได้ขู่เข็ญเช่นมารดา

หลังจากนางผีเสื้อสมุทรติดตามพระอภัยมณีและสินสมุทรมาจนเกือบทัน สินสมุทรได้อาสาพระ อภัยมณีไปหลอกล่อนางผีเสื้อสมุทรให้หลงติดตามตนไปอีกทางหนึ่ง เพื่อให้ครอบครัวเงือกพาพระอภัยมณี หนีต่อไปได้อย่างปลอดภัย ในตอนนี้ผู้อ่านจะเห็นได้ว่านางผีเสื้อสมุทรไม่มีความรักใคร่ผูกพันกับสินสมุทร ผู้เป็นลูกมากนัก เมื่อทราบว่าสินสมุทรลวงตนและไม่ยอมบอกว่าพระอภัยมณีอยู่ที่ใด นางก็คิดค้นและ หาทางลวงสินสมุทรให้พาไปหาพระอภัยมณีก่อน แล้วตั้งใจจะจับสินสมุทรหักคอเสีย เมื่อสินสมุทรมิได้ หลงกล นางผีเสื้อสมุทรก็ไล่ตีสินสมุทรให้วิ่งไป ดังในคำกลอนว่า

อสุรีผีเสื้อเหลือจะอด	แค้นโอรสราวกับไฟไหม้มั่งสา
ช่างหลอกหลอนผอนผันจันจรจา	แม้จะว่าโดยดีเห็นมิฟัง
จะจับไว้ให้พาไปหาพ่อ	แล้วหักคอเสียให้ตายเมื่อภายหลัง
โกรธตวาดผาดเสียวสำเนียงดัง	น้อยหรือยังโหยกหยอกเด็กเกร
ช่างว่ากล่าวราวกับไม่รู้เท่า	มาพูดเอาเปรียบผู้ใหญ่ทำไพล่ผล
เอาบิตรซ่อนไว้ในทะเล	ทำไว้ไว้ว่ากล่าวให้ยาวความ
ยิ่งปลอบโยนอ่อนอ้อนยิ่งหลอนหลอก	แม้ไม่บอกโดยดีจะตีถาม
พลงโฉมโฉมโจนโจนเสียงโครมคราม	เข้าไล่ตามคลุกคลีตีไปพลง

ลักษณะเช่นนี้ต่างจากเมื่อนางผีเสื้อสมุทรพูดอ่อนหวานพระอภัยมณีให้ยอมกลับไปใช้ชีวิตร่วมกันดังเดิม เพราะนางพูดอย่างอ่อนหวานโดยไม่มีคำขู่แต่อย่างใด ดังในคำกลอนว่า

นิจจาเอ๋ยเคยอยู่เป็นคู่ชื่น	ทุกวันคืนค่าเข้าไม่เคยรำทรมอง
จนมีลูกปลุกเลี้ยงเคียงประคอง	มิให้ข้องเคืองขัดพระอัชฌา
อยู่ดีดีหนีเมียมาเสียได้	เสียน้ำใจน้องรักเป็นนักรหา
จึงอุดสำหรับพยายามสู้ตามมา	ขอเป็นข้าบาททงสุ์พระทรงธรรม
พระเสด็จไปไหนจะไปด้วย	เป็นเพื่อนม้วยภัสตจาจนอาสัณ
ประทานโทษโปรดเลี้ยงแต่เพียงนั้น	อย่าบากบั่นความรักน้องนักรเลย

ด้วยเหตุที่นางไม่สามารถผูกใจลูกไว้ได้ และสินสมุทรถึงจะรักนางอยู่บ้างตามประสาลูก กับแม่ แต่ก็กลัวมากกว่ารักใคร่ผูกพัน ข้าเมื่อถูกแม่ตีก็ยิ่งทำให้เซ็ดขยาด เมื่อนางผีเสื้อสมุทรร้องเรียกให้ไปหา สินสมุทรจึงไม่ยอมไป ดังในคำกลอนว่า

สินสมุทรสุดแสนสงสารแม่	ข้าเลื่องแลดูหน้าน้ำตาไหล
จึงกราบกรานมารดาแล้วว่าไป	จะเข้าใกล้ทูนหัวลูกกลัวนักร
เมื่อวานนี้ตีข้าน้อยไปหรือ	ระบมมือเหมือนกระดุกลูกจะหัก
ซึ่งรักลูกลูกก็รู้อยู่ว่ารัก	มิใช่จักลืมนคุณกรุณา
ถึงตัวไปใจลูกยังผูกคิด	พอปลดปลิดเรื่องธูระจะมาหา
อย่างกริ้วโกรธโปรดปรานเกิดมารดา	ไปไสยาอยู่ในถ้ำให้สำราญ

แม้นางผีเสื้อสมุทรจะรักพระอภัยมณีมากเพียงใดและยอมทำทุกอย่างเพื่อให้พระอภัยมณียอมใช้ชีวิตร่วมกับตน แต่ความรักของนางก็ไม่อาจมัดใจพระอภัยมณีไว้ได้เพราะพระอภัยมณีไม่มีความสุขในชีวิตคู่ มีแต่นางผีเสื้อสมุทรเท่านั้นที่เป็นสุขแต่เพียงฝ่ายเดียวในที่สุดนางจึงต้องตรอมตรมเพราะความรักและเสียใจอย่างที่สุดที่พระอภัยมณีหนีนางไปได้

พินนุขย์สุดสวาทเป็นชาติยักษ์

ด้วยเหตุที่พระอภัยมณีถูกบังคับขึ้นใจให้จำต้องอยู่กับนางผีเสื้อสมุทรโดยที่ไม่เคยมีความรักนางมาก่อนทำให้ไม่มีความรู้สึกผูกพันรักใคร่ พระอภัยมณีอธิบายแก่นางผีเสื้อสมุทรว่าพระองค์กับนางผีเสื้อสมุทรนั้นต่างเผ่าพันธุ์กัน ไม่สมควรใช้ชีวิตอยู่ร่วมกัน เพราะพระองค์ไม่ชินกับการอยู่ในถ้ำและอยากจะทำกลับไปหาพระชนกชนนีและอนุชาศรีสุวรรณที่พลัดพรากจากกัน ดังในคำกลอนต่อไปนี้

พระอภัยใจอ่อนถอนสะอื้น
แม่ผีเสื้อเมื่อไม่เห็นในใจเลย
คิดถึงน้องสองชนกที่ปกเกล้า
ด้วยพลัดพรากจากมาเป็นช้านาน
จึงจำร้างห่างห้องให้น้องโกรธ
แม่นไปได้ก็จะพาแก้วตาไป
พินนุขย์สุดสวาทเป็นชาติยักษ์
กลับไปอยู่คูหาอย่าอาดูร

อุตสาห์ฝืนพักตร์ว่านิจจาเอ๋ย
พี่ไม่เคยอยู่ในถ้ำให้รำคาญ
จะสร้อยเศร่าไศกาน่าสงสาร
ไม่แจ้งการว่าข้างหลังเป็นอย่างไร
จงงดโทษพี่อย่าอ้อชฌาสัย
นี่จวนใจด้วยนางต่างตระกูล
จงคิดหักความสวาทให้ขาดสูญ
จงเพิ่มพูนภวานารักษารธรรม์

จากหนังสือเรียน รายวิชาพื้นฐาน ภาษาไทย วรรณคดีวิจักษ์
ชั้นมัธยมศึกษาปีที่ ๓ หน้า ๔๒ - ๔๗

<p>หน่วยการเรียนรู้ที่ ๑ สร้างสรรค์สารพร้อมกลุ่มสาระการเรียนรู้ภาษาไทย</p> <p>สาระสำคัญ/ความคิดรวบยอด</p> <p>บทวิเคราะห์พระอภัยมณี ตอนหนินางผีเสื้อสมุทรวิเคราะห์ให้เห็นถึงคุณธรรมที่นำภัยของดวงตัวละครสำคัญในเรื่องมาถ่วงความเสียสละของพระอภัยมณีและเงือกเผ่าความเมตตาของพระราชา และความสำคัญของการใช้สติปัญญาที่ให้อาตวรอดจากนางผีเสื้อสมุทรไปได้ ทั้งยังสะท้อนให้เห็นถึงนิสัยของนางผีเสื้อสมุทรที่ไม่มีสัมมาคารวะใช้อารมณ์ในการแก้ไขปัญหา ในด้านการสรรค่าแสดงให้เห็นความสามารถของสุนทรภู่ว่าเลือกใช้คำได้เหมาะสม และเห็นภาพตัวละครได้อย่างชัดเจน ด้วยข้อคิดเห็นดังกล่าว จึงทำให้เรื่องพระอภัยมณีเป็นที่นิยมมาจนถึงปัจจุบัน และได้รับการยกย่องจากวรรณคดีสโมสรให้เป็นสุดยอดแห่งนิทานคำกลอน</p> <p>จุดประสงค์การเรียนรู้</p> <p>ด้านความรู้</p> <p>๑. อธิบายถึงนิสัยตัวละครสำคัญในเรื่องพระอภัยมณีตอนหนินางผีเสื้อสมุทร</p> <p>๒. อธิบายคุณธรรมที่ปรากฏในเรื่อง</p>	<p>แผนการจัดการเรียนรู้ที่ ๒</p> <p>เรื่อง ผ่านถ้อยวาจา (๒)</p> <p>รายวิชาภาษาไทย ๕</p> <p>กิจกรรมการเรียนรู้</p> <p>ขั้นนำ</p> <p>๑. นักเรียนลงคะแนนเสียงว่าใครในชั้นเรียนที่มีวาจาสุภาพไพเราะมากที่สุด</p> <p>๒. นักเรียนร่วมกันบอกข้อดีของการเป็นผู้ที่มีวาจาสุภาพไพเราะ</p> <p>ขั้นสอน</p> <p>๓. นักเรียนศึกษาใบความรู้ “บทวิเคราะห์ นิทานคำกลอนเรื่องพระอภัยมณี ตอนพระอภัยมณีหนีนางผีเสื้อสมุทร”</p> <p>๔. นักเรียนอาสา ๒ - ๓ คน แสดงความคิดเห็นว่าจากการอ่านบทวิเคราะห์ที่แสดงให้เห็นว่าตัวละครใดในเรื่องมีพฤติกรรมการพูดเหมือนหรือต่างกันอย่างไร และจากการพูดลักษณะดังกล่าวจะส่งผลอย่างไร</p> <p>๕. นักเรียนทำกิจกรรมใบงาน “ตอบโต้ให้เลย” วิธีการโดย</p> <p>๕.๑ นักเรียนจับคู่กับเพื่อน</p> <p>๕.๒ นักเรียนตอบคำถามจำนวน ๑๐ ข้อ ระยะเวลาในการเขียนตอบข้อละ ๔๐ วินาที ต่อข้อคำถาม ดังนี้</p> <p>- สนิสนุทรมีลักษณะรูปร่างหน้าตาเป็นอย่างไร</p> <p>แนวคำตอบ</p>	<p>แหล่งเรียนรู้ห้องสมุด</p> <p>สื่อ</p> <p>๑. ใบความรู้ “บทวิเคราะห์ นิทานคำกลอนเรื่องพระอภัยมณี ตอนพระอภัยมณีหนีนางผีเสื้อสมุทร”</p> <p>๒. ใบงาน “ตอบโต้ให้เลย”</p> <p>ภาระ/ชิ้นงาน</p> <p>การทำใบงาน “ตอบโต้ให้เลย”</p> <p>การวัดและประเมินผล</p> <p>-</p>
---	---	--

<p>หน่วยการเรียนรู้ที่ ๑ สร้างสรรค์สารพร้อม กลุ่มสาระการเรียนรู้ภาษาไทย</p> <p>ด้านทักษะกระบวนการ อ่านจับใจความสำคัญของบทวิเคราะห์ที่คุณธรรมที่ปรากฏ และการใช้ภาษาของเรื่อง</p> <p>สมรรถนะที่ต้องการให้เกิดกับผู้เรียน</p> <ol style="list-style-type: none"> ๑. การสื่อสาร ๒. การคิดขั้นสูง 	<p>แผนการจัดการเรียนรู้ที่ ๒ เรื่อง ผ่านถ้อยวาจา (๒) รายวิชาภาษาไทย ๕</p> <p>มีหน้าตาเป็นมนุษย์เหมือนพระอภัยมณี แต่มีดวงตา เป็นสี่แฉก มีเขี้ยวและมีกำลังมาราวช่างสารเหมือน นางผีเสื้อสมุทร</p> <p>- นักเรียนคิดว่าพระอภัยมณีมีคุณธรรมใดที่โดดเด่น มากที่สุด แนวคำตอบ</p> <p>คุณธรรมที่โดดเด่นของพระอภัยมณี คือ ความเมตตา ตั้งเหตุการณ์ที่พระอภัยมณีเมตตาสงสารเงือกเก่า และความเสียสละ ตั้งเหตุการณ์ที่ยอมเสียสละชีวิต ตนเองเพื่อความอยู่รอดของผู้อื่น และให้หนีไป</p> <p>- “ดูรูปร่างอย่างประตสมเพชใจ ช่างกระไรราศีไม่มี งาม” จากข้อความข้างต้นใครพูดถึงใคร คำตอบ ลินสมุทรพูดถึงแม่ (นางผีเสื้อสมุทร)</p> <p>- เพราะเหตุใดเมื่อลินสมุทรเห็นร่างจริงของแม่จึง หวาดกลัวอย่างมาก แนวคำตอบ</p> <p>เพราะลินสมุทรไม่เคยเห็นร่างแท้จริงของแม่มาก่อน เมื่ออยู่ในถ้ำเคยชินรูปร่างหน้าตาที่งดงามอย่างมนุษย์ ของนางผีเสื้อสมุทรผู้เป็นแม่ ที่แปลงร่างไม่ให้พระ</p>	<p>เวลา ๑ ชั่วโมง ชั้นมัธยมศึกษาปีที่ ๓</p>
--	---	---

<p>หน่วยการเรียนรู้ที่ ๑ สร้างสรรค์สารพร้อม กลุ่มสาระการเรียนรู้ภาษาไทย</p>	<p>แผนการจัดการเรียนรู้ที่ ๖ เรื่อง ผ่านถ้อยวาจา (๒) รายวิชาภาษาไทย ๕</p>	<p>เวลา ๑ ชั่วโมง ชั้นมัธยมศึกษาปีที่ ๓</p>
	<p>อภยเมฆนิหาวาดกลัว เมื่อเห็นร่างแท้จริงของมารดาจึง ตกใจกลัว</p> <ul style="list-style-type: none"> - อะไรเป็นหลักฐานชิ้นสำคัญที่ทำให้นางผีเสื้อสมุทรรู้ว่าพระอภัยมณีได้หนีไป คำตอบ ปี่ของพระอภัยมณีหายไป - เงือกเผ่าสองหัวเมฆมีคุณธรรมที่น่ายกย่องในเรื่องใด แนวคำตอบ ความเสียสละ เช่นตอนที่เงือกเผ่าสองหัวเมฆรู้ว่าจะไม่รอดจากนางผีเสื้อสมุทร ทั้งคู่ก็แสดงน้ำใจด้วยการสละชีวิตของตนเพื่อหลอกถอนนางผีเสื้อให้ติดตามไปอีกทางหนึ่ง เพื่อให้ลูกสาวพาพระอภัยมณีหนีนางผีเสื้อสมุทรไปได้ อย่างปลอดภัยแต่ในที่สุดนางผีเสื้อสมุทรก็รู้ความจริงจึงถูกจับกินเป็นอาหาร ฯลฯ (ตามดุลยพินิจครูผู้สอน) - ใครเป็นคนช่วยเหลือพระอภัยมณีและเงือกสาวให้รอดพ้นจากนางผีเสื้อ คำตอบ พระฤๅษี /พระโยคี - เหตุการณ์ตอนใดที่แสดงให้เห็นถึงความมีสติปัญญาของเงือกเผ่า ยกตัวอย่างมา ๑ ตอน 	

<p>หน่วยการเรียนรู้ที่ ๑ สร้างสรรค์สารพรีออม กลุ่มสาระการเรียนรู้ภาษาไทย</p>	<p>แผนการจัดการเรียนรู้ที่ ๖ เรื่อง ผ่านถ้อยวาจา (๒) รายวิชาภาษาไทย ๕</p>	<p>เวลา ๑ ชั่วโมง ชั้นมัธยมศึกษาปีที่ ๓</p>
	<p>แนวคำตอบ</p> <p>ตอนที่เจอกกแม่วางอุบายให้นางผีเสื้อถือศีลอด อาหารเพื่อไม่มีแรงตามพระอภัยมณี, ตอนวางแผน การเดินทาง ก่อนเดินทางไม่ประมาท ประมาณกำลัง ของตนในการเดินทางและรอบรู้สภาพภูมิศาสตร์, ตอนที่เจอกกแม่ออกล่อนางผีเสื้อสมุทรให้ตามพระ อภัยมณีไปอีกทาง เพื่อให้ลูกสาวเงือกพาพระอภัย มณีหนีได้สะดวก)</p> <p>- พระอภัยมณีแห่งเกาะแก้วพิสดารทำอย่างไรนางผีเสื้อ สมุทรจึงหนีไป</p> <p>คำตอบ</p> <p>พระอภัยมณีขจัดทรายเสกคาถาไล่นางผีเสื้อสมุทรจนหนีไป</p> <p>- เพราะเหตุใดพระอภัยมณีจึงโกรธนางผีเสื้อสมุทร</p> <p>แนวคำตอบ</p> <p>เพราะนางผีเสื้อสมุทรบริภาษ (ด่า) พระอภัยมณีด้วยถ้อยคำที่ รุนแรง เช่น บวชหนีราชการ, ไม่มีศีล, ยุ่งเรื่องสามภรรยา คนอื่น และพรากสามีไปจากภรรยา)</p> <p>๕.๓ นักเรียนและครูร่วมกันเฉลย (คู่ได้คะแนนมาก ที่สุดจะได้รับคะแนนเต็มในกิจกรรมนี้)</p>	

<p>หน่วยการเรียนรู้ที่ ๑ สร้างสรรค์สารพร้อม กลุ่มสาระการเรียนรู้ภาษาไทย</p>	<p>แผนการจัดการเรียนรู้ที่ ๖ เรื่อง ผ่านถ้อยวาจา (๒) รายวิชาภาษาไทย ๕</p>	<p>เวลา ๑ ชั่วโมง ชั้นมัธยมศึกษาปีที่ ๓</p>
	<p>ขั้นสรุป นักเรียนร่วมกันแสดงความคิดเห็นว่า นักเรียนคิดว่าข้อคิดที่ ได้จากเรื่องข้อใดที่นักเรียนสามารถนำไปปรับใช้ได้ใน ชีวิตประจำวันมากที่สุด เพราะเหตุใด</p>	

ใบความรู้

“บทวิเคราะห์ นิทานคำกลอนเรื่องพระอภัยมณี ตอนพระอภัยมณีหนีนางผีเสื้อสมุทร”

พระอภัยมณีผู้เสียสละ

นิทานคำกลอนเรื่องพระอภัยมณี ตอนพระอภัยมณีหนีนางผีเสื้อสมุทร สะท้อนลักษณะนิสัยประการหนึ่งของพระอภัยมณี คือ การยอมสละชีวิตตนเองเพื่อความอยู่รอดของผู้อื่น ดังปรากฏในตอนที่เจอกเฒ่ากล่าวแก่พระอภัยมณีว่า ผีเสื้อสมุทรคงจะคิดตามมาทันและทุกคงจะไม่รอดชีวิต พระอภัยมณีได้ขอให้เจอกเฒ่าส่งพระองค์ไว้ที่เกาะหนีไปเสีย ต่อจากนั้นก็สั่งสินสมุทรให้กลับไปกับนางผีเสื้อสมุทร พร้อมทั้งสั่งลาสินสมุทรเป็นการลาตาย แสดงว่าพระอภัยมณีคิดว่า ถ้านางผีเสื้อสมุทรได้ตัวพระอภัยมณีแล้วคงเลิกติดตามทำร้ายผู้อื่น การกระทำของพระอภัยมณีเท่ากับว่ายอมสละชีวิตตนเองเพื่อให้เจอกและสินสมุทรรอดไปได้ ดังในคำกลอนว่า

จะไปไหนไม่พ้นผีเสื้อน้ำ	ท่านส่งเราเข้าที่เกาะละเมาะนี้
วิบากกรรมก็จะสู้อยู่เป็นผี	แล้วว่าแก่สินสมุทรสุดที่รัก
แล้วรีบหนีไปในน้ำแต่ลำพัง	แม่นางยักษ์จะมารับจงกลับหลัง
อันตัวพ่อขอตายวายชีวิ้ง	กันแสงสั่งลูกยาด้วยอาลัย

สินสมุทรผู้สืบทอดพันธุกรรมจากพ่อแม่ และยึดติดกับร่างลวงของแม่

สินสมุทรเป็นตัวละครที่สุนทรภู่สร้างขึ้นด้วยความคิดเชิงวิทยาศาสตร์ โดยสืบทอดลักษณะเด่นทางพันธุกรรมของทั้งฝ่ายพ่อและแม่ได้อย่างน่าสนใจ กล่าวคือ มีหน้าตาเป็นคนเหมือนพระอภัยมณี แต่ดวงตาเป็นสีแดง มีเขี้ยว และมีกำลังราวกับช้างสารเหมือนนางผีเสื้อสมุทร ดังบทพรรณนาว่า

ไม่คลาดเคลื่อนเหมือนองค์พระทรงเดช	แต่ดวงเนตรแดงดุตั้งสุริย์ฉาย
ทรงกำลังดังพระยาชวาหลาย	มีเขี้ยวคล้ายขนนี้มีศักดา

นอกจากนี้ยังมีผมหยิกเหมือนยักษ์ ดังคำของนางสุวรรณมาลีตราว่าที่เรือแตกและแวะเข้าไปขออาศัยพระฤาษีอยู่ที่เกาะแก้วพิสดาร นางตั้งข้อสังเกตเรื่องหน้าตาของสินสมุทรว่า "ดูผิวพักตร์ลักษณะก็น่าชม เสียแต่ผมหยิกนักเหมือนยักษ์มาร"

นับตั้งแต่สินสมุทรเกิดก็เคยชินกับรูปร่างหน้าตางดงามอย่างนางมนุษย์ของนางผีเสื้อสมุทรผู้เป็นแม่ ด้วยแม่แปลงร่างเป็นหญิงงามเพื่อมิให้พระอภัยมณีหวาดกลัวเมื่อสินสมุทรได้เห็นร่างแท้จริงของนางผีเสื้อสมุทรที่ติดตามพระอภัยมณีไป สินสมุทรก็ประหลาดใจ ดังบทบรรยายว่า

สินสมุทรหยุดอยู่ดูนางยักษ์	เห็นผิวดุพักร่มารดาน่าสงสัย
ด้วยเห็นแม่แต่รูปนิมิตไว้	สงสัยใจออกขวางกลางคองคา
แล้วร้องถามตามประสาเป็นทารก	นี้สัตว์บกหรือสัตว์น้ำดำนักหนา
โจนกระโจมโครมครามตามเรามา	จะเล่นข้าทำอะไรจะใครรู้

ด้วยเหตุที่ยึดติดกับร่างงามซึ่งเป็นร่างลวงของแม่ ทำให้สินสมุทรผิดหวังที่เห็นร่างจริงของนาง
ผีเสื้อสมุทรและรู้สึกอับอายที่มีแม่อัปลักษณ์เช่นนั้น ดังปรากฏความรู้สึกของสินสมุทรที่มีต่อแม่ว่า "ดู
รูปร่างอย่างเปรตสมเพชใจ ช่างกระไรราศีไม่มีงาม" ต่อมาเมื่อสินสมุทรพบนางสุวรรณมาลี จึงขอให้
นางเป็นแม่ของตนเพื่อชดเชยความรู้สึกผิดหวังดังกล่าว

สินสมุทรพูดจาประสาชื้อ	ลูกนี้หรือจะไม่รักอย่าพักถาม
อยากจะได้ใครได้แม่ที่รูปร่าง	ฟังสมความปรารถนาเวลานี้
จะหาไหนได้เหมือนพระรูปโฉม	งามประโลมล้ำฟ้าในราศี
แม้ค้นหาผู้ได้ฉันให้ดี	จริงนะจำฟ้าผีเถิดมารดา

สินสมุทรบรรยายความปลักษณ์ของแม่ผีเสื้อสมุทรโดยกล่าวเปรียบกับนางสุวรรณมาลี ดังนี้

กุมารว่าที่นี้ไม่มีเท่า	โตกว่าลำสาเกาเป็นไหนไหน
ชื่อผีเสื้อเนื้อหนังรังไข่โคล	ทั้งสูงใหญ่เขี้ยวยาวราวสัควา
ไม่นึกรักสักนิดจึงคิดหนี	แม่เดี๋ยวนี้แลลูกรักเป็นนักรหา
สมกับบ่วงศ์ทรงฤทธิ์พระบิดา	ไต่งามหน้าลูกแก้วแล้วครวนี้

ความเสียดสีของเงือกเต่า

ในเนื้อหาตอนพระอภัยมณีเห็นนางผีเสื้อสมุทร ตัวละครหลายตัวแสดงน้ำใจต่อกันอย่างน่า
ประทับใจ นอกจากพระอภัยมณีที่แสดงเจตจำนงสละชีวิตตนเองเพื่อให้เงือกน้ำและสินสมุทรหนีพ้น
จากเงื้อมมือของนางผีเสื้อสมุทรแล้ว เงือกเต่าทั้งคู่ก็แสดงน้ำใจด้วยการสละชีวิตของตนเพื่อหลอกล่อ
นางผีเสื้อสมุทรให้ติดตามไปอีกทางหนึ่ง ลูกสาวจะได้พาพระอภัยมณีพ้นจากเงื้อมมือของนางผีเสื้อ
สมุทรไปได้ แม้นางผีเสื้อสมุทรจะชู้ตะดอกถามหาพระอภัยมณีแต่ทั้งสองก็ยอมตายโดยไม่ยอมบอก
ความจริง ดังในคำกลอนว่า

ทั้งสองเงือกเสือกกายหมายไม่รอด	ถึงม้วยมอดมิให้แจ้งแห่งนุสนธิ์
จึงกล่าวแกล้งแสร้งเสด้วยเล่ห์กล	เธออยู่บนเขาขวางริมทางมา
ข้าจะพาไปจับจงกลับหลัง	ให้ได้ดังมุ่งมาดปรารถนา
ไม่เหมือนคำรำพันที่สัญญา	จงเชนฆ่าให้เราม้วยไปด้วยกัน
อสุรีผีเสื้อก็เชื่อถือน	ยุคเอามือขวาซ้ายให้ผายผัน
เงือกก็พามาถึงได้ครึ่งวัน	แกล้งรำพันพูดล่อให้ต่อไป
นางผีเสื้อเปื้อนหูรู้เท่าถึง	จึงว่ามึงต่อแหลมาแก้ไข
มาถึงนี้ชี้โนนเนื่องกันไป	แล้วนางยักษ์หักขาฉีกสองแขน
แกล้งจะให้ห่างผิวไม่กลัว	ไม่หายแค้นเคี้ยวกินสิ้นทั้งคู่
แล้วกลับตามข้ามทางท่องสินธุ	ออกว่ายวูแหวกน้ำด้วยกำลัง

จะเห็นได้ว่าเงือกเต่าเอาชีวิตตนเป็นเดิมพันเพื่อหลอกล่อนางผีเสื้อสมุทรหลงเชื่อและตามไป
ผิดทิศทาง ทำให้นางผีเสื้อสมุทรเสียเวลาถึงครึ่งวัน เมื่อรู้ความจริงจึงโกรธและฉีกร่างเงือกทั้งคู่กินเป็น
อาหารด้วยความแค้นใจ มีข้อน่าสังเกตว่าตอนที่นางผีเสื้อสมุทรฆ่าเงือกสุนทรภู่บรรยายว่า "หักขาฉีก
สองแขน" การใช้คำ "หักขา" ตรงนี้น่าสนใจเพราะปกติเงือกไม่มีขาให้หักเพราะท่อนล่างมีลักษณะเป็น

ทางปลา สุนทรภู่คงจะสื่อความอย่างเดียวกับคำว่า "หักแขนหักขา" โดยเปรียบท่อนล่างของเงือกกับขาของคน

ความเมตตาของพระฤๅษีแห่งเกาะแก้วพิสดาร

ถ้าไม่ได้รับความช่วยเหลือจากพระฤๅษีแห่งเกาะแก้วพิสดารที่มายืนรอรับพระอภัยมณีกับนางเงือกที่หาดทรายและเว้าคาถาขุนนางผีเสื้อสมุทรให้กลัว พระอภัยมณีและนางเงือกก็คงไม่สามารถพันเง้อมมือของนางผีเสื้อสมุทรมาได้ สุนทรภู่บรรยายการรอดพ้นของพระอภัยมณีกับนางเงือกจากการไล่ติดตามอย่างฉิวเฉียดของนางผีเสื้อสมุทรว่า

พระอภัยมณีเห็นผีเสื้อ	ความกลัวเหลือเว้ากว้างอยู่กลางหน
ยักษ์กระโจมโถมจับแทบอัปจน	พอเห็นคนอยู่ที่หาดตวาดครืน
เข้าถึงที่ผีเสื้อก็ถึงด้วย	กระชั้นฉวยผิดเสือกเกลือกเข้าตื่น
พอโยคีมีคาถาลงมายืน	ผีเสื้อตื่นตัวสั่นขยับยัง
พระอภัยมณีมินทร์กับสินสมุทร	ช่วยกันฉุดนางเงือกเสือกเข้าฝั่ง
แล้วกราบกรานโยคีมีกำลัง	แขกฝรั่งพร้อมล้อมพุดจา
พระโยคีมีจิตคิดสงสาร	จึงว่าท่านหนีตายหมายมาหา
เราลงมากอยช่วยด้วยเมตตา	แต่กิจจาไม่กระจำงยังกลางแคลง

ฯลฯ

พระโยคีมีญาณว่าหลานรัก	จงสำนักอยู่ให้สมอารมณ์หมาย
อันยักษ์ผีเสืงสมุทรพราย	มาถูกทรายชายหาดก็ขาดใจ
เราลงเลขเสกทำไว้สำเร็จ	ดังเขื่อนเพชรภูตปีศาจไม่อาจใกล้
มันอยู่แต่ห่างห่างช่างเป็นไร	ทำไมได้นัดดาเจ้าอย่ากลัว

เพราะความช่วยเหลือของพระฤๅษี นางผีเสื้อสมุทรจึงไม่อาจนำตัวพระอภัยมณีกลับไปได้นางบริภาพะฤๅษีอย่างรุนแรง พระฤๅษีโกรธจึงซัดทรายเสกไปถูกนางผีเสื้อสมุทรจนนางต้องหนีไปจากชายหาดเกาะแก้วพิสดาร

ความสำคัญของปัญญา

นิทานคากลอนเรื่องพระอภัยมณี ตอนพระอภัยมณีหนีนางผีเสื้อสมุทร สะท้อนให้เห็นความสำคัญของสติปัญญาอยู่มาก ไม่ว่าจะเป็นสติปัญญาของเงือกเฒ่า ของพระอภัยมณีของนางผีเสื้อสมุทร หรือของสินสมุทร

พระอภัยมณีได้รับคำแนะนำจากเงือกเฒ่าให้หนีไปยังเกาะแก้วพิสดารโดยลวงนางผีเสื้อสมุทรให้อุดอาหารเพื่อให้อ่อนแรงเสียก่อน เป็นการตัดโอกาสนางผีเสื้อสมุทรไม่ให้ตามพระอภัยมณีได้ทัน เหตุการณ์ตอนนี้แสดงให้เห็นความสำคัญของการวางแผนก่อนลงมือปฏิบัติ ไม่ใช่เป็นการหนีตามยถากรรม เงือกนั้นรู้สภาพภูมิศาสตร์ และรู้กำลังของตนว่าจะสามารถพาพระอภัยมณีหนีการติดตามของนางผีเสื้อสมุทรได้นานเท่าใด การรู้เราารู้เราเช่นนี้ทำให้ประมาณกำลังตนเองได้โดยไม่ประมาท

นอกจากนี้ยังมองการณ์ไกลหาทางให้พระอภัยมณีมีโอกาสโดยสารเรือที่พลัดเข้ามายังเกาะแก้วพิสดาร
กลับไปยังบ้านเมืองของตนได้อีกด้วย ดังปรากฏในคำพูดที่เงือกเฒ่ากล่าวแก่พระอภัยมณีดังนี้

แม้พระองค์ทรงฤทธิ์จะคิดหนี	ถึงโยคีเข้าสำนักไม่ตกชัย
เพื่อสำเภาเขาซัดพลัดเข้าไป	ก็จะได้โดยสารไปบ้านเมือง
แต่ทางไกลไม่น้อยถึงร้อยโยชน์	ล้วนเขาไซดคีรีรัตนขันธ์เนื่อง
กลางคองคาศารพัดจะซัดเคื่อง	จงทราบเบื่องบงกชบทมาลย์
แม้้นกำลังตั้งข้าจะพาหนี	เจ็ดราตรีเจียวจึงจะถึงสถาน
อสุรีมีกำลังตั้งปลาวาฬ	ตามประมาณสามวันจะทันตัว

เมื่อนางผีเสื้อสมุทรเล่าเรื่องฝันร้ายให้ฟังว่าเทวดาที่อยู่เกาะนั้นทำลายถ้ำของนางทำร้ายนาง
และควักดวงตาของนางแล้วเหวี่ยงกลับไป พระอภัยมณีจึงฉวยโอกาสหาทางให้นางไปอุดอาหารถึง ๓
คืน ๓ วันเพื่อสะเดาะเคราะห์เสีย เป็นการตัดกำลังของนางผีเสื้อสมุทรตามอุบายของเงือกเฒ่า
เหตุการณ์ตอนนี้แสดงให้เห็นความฉลาดของพระอภัยมณี ดังในคำกลอนว่า

พอได้ช่องลองลวงดูตามเล่ห์	สมคะเนจะได้ไปตั้งใจหมาย
จึงกล่าวแกล้งแสร้งเสเพทุบาย	เจ้าฝันร้ายนัยน่องต้องตำรา
อันเทวภูนั้นคือมัจจุราช	จะหมายมาดเอาชีวิตริษยา
แล้วเสแสร้งแกล้งทำบิบน้ำตา	อนิจจาใจหายเจียวสลายใจ
แม้้นสิ้นสูญบุญนางในปางนี้	ไม่มีที่พึ่งพาจะอาศัย
ระกำใจกว่าจะม้วยไปด้วยกัน	จะกอดศพชบหน้าโศกาลัย
นีกจะใคร่สะเดาะพระเคราะห์เจ้า	พอบรรเทาโทษที่อาสัจ
เหมือนงอนง้อขอชีวิตแก่เทวภู	กลัวแต่ขวัญเนตรพิงจะมีท่า

ฯลฯ

พระฟังคำสำราญสำเร็จคิด	จึงว่าผิดสายสมรหาสอนไม่
ตำรานั้นแต่ครั้งตั้งเมรุไกร	ว่าถ้าใครฝันร้ายจะวายปราณ
ให้ไปอยู่ผู้เดียวที่ตื่นเขา	แล้วอดข้าวอดปลากระยาหาร

ถ้วนสามคืนสามวันจะบันดาล	ให้สำราญรอดตายสบายใจ
--------------------------	----------------------

ฝ่ายนางผีเสื้อสมุทรเมื่อกลับจากการอดอาหารสะเดาะเคราะห์ แล้วพบว่าประตูถ้ำเปิดทิ้งอยู่
โดยไม่มีหินปิดปากถ้ำไว้ และไม่พบทั้งพระอภัยมณีและสินสมุทร อีกทั้งไม่เห็นปีของพระอภัยมณี
ก็ทราบทันทีว่าพระอภัยมณีคงหนีนางไปแล้วฝ่ายสินสมุทรรู้ฉลาดที่ใช้สติปัญญาในการลวงแม่ให้ตาม
ไปอีกทิศทางหนึ่ง เพื่อเปิดโอกาสให้เงือกพาพระอภัยมณีหนีได้อย่างปลอดภัย

การสรรคำของสุนทรภู่

นิทานคำกลอนเรื่องพระอภัยมณี ตอนพระอภัยมณีหนีนางผีเสื้อสมุทร ที่คัดมาให้นักเรียนอ่าน แสดงให้เห็นความสามารถในการใช้คำของสุนทรภู่ว่าเลือกคำได้เหมาะแก่ตัวละคร ดังจะเห็นได้จากบทบรรยายสภาพความใหญ่โตและน่ากลัวของนางผีเสื้อสมุทร กิริยาอาการที่เต็มไปด้วยพลังกำลังของนางที่เปรียบได้ดั่งกำลังมหาศาลของปลาวาฬ หรือคำพูดของนางที่กล่าวแก่ตัวละครต่างๆ

สุนทรภู่ให้ภาพนางผีเสื้อสมุทรที่อดอาหารจน “โซเซา” คืออดอยากจนไม่มีเรี่ยวแรงต้องนั่งจับเจ้าอยู่ตรงนั้น เมื่อครบ ๓ วันจึงหมดแรง ครั้นออกเดินก็ทรงตัวแทบจะไม่มีมีลักษณะ “เซซังชวนทรง” จนเดินไม่ตรงทาง เมื่อรู้ว่าเงือกพาพระอภัยมณีหนีไป นางผีเสื้อสมุทรโกรธมาก นางลุยทะเลเสียงดังโครมคราม และทุ้มกำลังที่มีอยู่อย่างเต็มที่จนทำให้มหาสมุทรแทบจะถล่มทลาย นางทำลายทุกสิ่งทุกอย่างหน้า จนกระทั่ง “ภูเขาหักหินหลุดทรุดสลาย” การเลือกใช้คำ “ทะมึน” เมื่อบรรยายภาพนางผีเสื้อสมุทรที่ติดตามพระอภัยมณีมาอย่างกระชั้นชิด สื่อความใหญ่โตและด่ามะเหมือดมอฆของร่างนางผีเสื้อยักษ์ได้เป็นอย่างดี ส่วนคำว่า “ต็อกตุม” แสดงความรุนแรงของการตอกเพราะความเสียใจอย่างยิ่ง

คำพูดของนางผีเสื้อสมุทรก็เป็นไปตามอารมณ์ของนาง เมื่อพูดกับพระอภัยมณีซึ่งเป็นบุคคลที่นางหลงรัก นางใช้คำพูดอ่อนหวาน แต่เมื่อพูดกับสินสมุทรก็มีทั้งปลอบและข่มขู่ ส่วนเมื่อพูดกับพระฤาษีแห่งเกาะแก้วพิสดารก็ใช้วาจาจาบจ้วงเพราะโกรธพระฤาษีที่ขวางทางรักของนาง ทำให้ผู้อ่านเห็นอารมณ์หลากหลายของนางยักษ์และเห็นว่านางรู้จักเลือกถ้อยคำที่จะพูดกับคนแต่ละคน คนไหนที่คิดว่าไม่มีความจำเป็นต้องพูดดีด้วย นางก็จะใช้วาจารุนแรงหรือต่อว่าต่อขานอย่างไม่เกรงใจ

เช่น ในกรณีที่พูดกับพระฤาษีว่าขอติต่างๆ ไว้เป็นปริวาร กล่าวหาพระฤาษีว่าคงบวชหนีราชการ และไม่น่าจะเป็นมิหนำซ้ำยังเข้ามายุ่งกับเรื่องสามีภรรยาของคนอื่น พราภกามีไปจากภรรยา ทำให้ไม่นานนับถือนางผีเสื้อสมุทรยังพูดจาระรานนางเงือกเพราะหึงหวงเกรงว่าพระอภัยมณีจะทิ้งนางเงือก ดังในคำกลอนต่อไปนี้

นางผีเสื้อเหลือโอกรพิโรธร้อง	มาตั้งช่องศีลจะมีอยู่ที่ไหน
ช่างเฉโกโยคีหนีเขาใช้	ไม่อยู่ในศีลสัตย์มาตรอน
เขว่ากันผิวเมียบกับแม่ลูก	ยื่นจุมุกเข้ามาบ้างช่วยสั่งสอน
แม่นคบคู่กูไว้มิให้นอน	จะราญรอนรบเร้าเฝ้าต่อแย
แล้วชี้หน้าค้ำอึ่งหึงนางเงือก	ทำขบเสือกสอพลออีต่อแหล
เห็นผัวรักยกคอทำท้อแท้	พอกับแม่มึงเข้าไปอยู่ในห้อง
ทำขื่นเจ้อเยอหยิงมาชิงผิว	ระวังตัวมึงให้ตีอีจองทอง
พลางเช่นเขี้ยวเคี้ยวกรามคำรามร้อง	เสียงก็ก้องไกลลูกตาโพลง

คำพูดของนางผีเสื้อสมุทรข้างต้นแสดงให้เห็นว่านางไม่มีสัมมาคารวะ และพูดตามอารมณ์โดยไม่ยั้งคิดที่เหมาะสมหรือไม่

เหตุการณ์ตอนพระอภัยมณีหนีนางผีเสื้อสมุทร แม้จะเต็มไปด้วยเรื่องราวร้ายๆ ที่ชวนให้ระทึกใจว่าพระอภัยมณีจะหนีพ้นจากการติดตามของนางผีเสื้อสมุทรหรือไม่ แต่ก็มีส่วนที่ทำให้อารมณ์ขึ้นบานแก่ผู้อ่าน เช่น ตอนพระอภัยมณีชมทะเล อันเป็นช่วงต้นของการเดินทางหนีจากนางผีเสื้อสมุทร มีการพรรณนาปลาชนิดต่าง ๆ และให้ภาพปลาแต่ละชนิดที่ว่ายคลอกกันอยู่เป็นคู่ ๆ หรือ

เป็นฝูงๆ ซึ่งเป็นภาพที่รื่นรมย์ การใช้คำพรรณนา เช่น “เคลื่อนคลาคล้ายคล้าย” “โบกหาง” “เลี้ยวลอด” สื่ออาการเคลื่อนไหวไปมาอย่างสวยงามของปลาชนิดต่างๆ คำว่า “ผุดพ่นพองน้ำ” “ดำจร” “วนเวียน” “เลี้ยวลัดฉวัดเฉวียน” สื่อความเคลื่อนไหวและความมีชีวิตชีวาของปลาชนิดต่าง ๆ เหล่านี้ได้เป็นอย่างดี

อย่างไรก็ตาม ในตอนท้ายของบทพรรณนา สุนทรภู์ให้ภาพความรู้สึกที่ตัดกันหรือขัดแย้งกับความรื่นรมย์ในช่วงแรก โดยพรรณนาความกว้างใหญ่ของทะเลที่เว้งว่างสุดสายตา ทำให้คนที่อยู่กลางท้องทะเลมีความรู้สึกอ้างว้างและหวาดหวั่นต่อภัยอันตรายที่อาจเกิดขึ้นได้ตลอดเวลา ความรู้สึกนี้ทวีขึ้นเมื่อดำมิดมากยิ่งขึ้น ทำให้พระอภัยมณีต้องบอกเงือกให้หาที่พักแรมเพราะไม่อยากเสี่ยงภัยเดินทางในเวลากลางคืน

ในตอนนี้มีการเล่นเสียงพยัญชนะที่ท้ายวรรคกลอน เช่น “ถล่มทลาย” “เสลือกสลน” “ถีบถอน” “นักหนา” “”ผายผั้น” “แห่งหน” “หลอนหลอก” และมีการใช้ภาพพจน์อยู่มากทำให้ได้ความรู้สึกหรือเห็นภาพที่ชัดเจน นอกจากนี้มีการใช้คำเลียนเสียงธรรมชาติต่างๆ เช่น “เสียงโครมคราม” “ผางผาง” หรือใช้คำให้ภาพ เช่น “พลาจสะบัดโบกหางไปกลางคลื่น” และ “ออกกลางชลโบกหางผางผางไป” ซึ่งให้ภาพของการวาดหางไปในท้องทะเลอย่างสวยงามและการว่ายน้ำอย่างแรงรีบของเงือกได้อย่างชัดเจน

ด้วยข้อดีเด่นต่าง ๆ ดังได้กล่าวมานี้ ผู้อ่านผู้ฟังนิทานคำกลอนเรื่องพระอภัยมณี จึงนิยมอ่านนิยมฟังสืบต่อกันมาตราប់ทุกวันนี้ ด้วยเหตุนี้สมเด็จพระเจ้าบรมวงศ์เธอ กรมพระยาดำรงราชานุภาพ จึงทรงยกย่องเรื่องพระอภัยมณีของสุนทรภู่ว่า “เป็นหนังสือเรื่องยาวแต่งดีทั้งกลอนทั้งความคิดที่ผูกเรื่อง”

จากหนังสือเรียน รายวิชาพื้นฐาน ภาษาไทย วรรณคดีวิจักษ์
ชั้นมัธยมศึกษาปีที่ ๓ หน้า ๔๘ - ๕๕

ใบงาน
“ตอบโต้ให้เลย”

คำชี้แจง ให้นักเรียนตอบคำถามต่อไปนี้

๑. สินสมุทรมึลักษณะรูปร่างหน้าตาเป็นอย่างไร

.....
.....
.....

๒. นักเรียนคิดว่าพระอภัยมณีมีคุณธรรมใดที่โดดเด่นมากที่สุด

.....
.....

๓. “ดูรูปร่างอย่างเปรตสมเพชใจ ช่างกระไรราศีไม่มีงาม” จากข้อความข้างต้นใครพูดถึงใคร

.....
.....

๔. เพราะเหตุใดเมื่อสินสมุทรเห็นร่างจริงของแม่จิ้งหวาดกลัวอย่างมาก

.....
.....
.....
.....

๕. อะไรเป็นหลักฐานชิ้นสำคัญที่ทำให้นางผีเสื้อสมุทรรู้ว่าพระอภัยมณีได้หนีไปแล้ว

.....
.....
.....

๖. เจือกเฒ่าสองนิ้วเมียมีคุณธรรมที่น่ายกย่องในเรื่องใด

.....
.....
.....

๗. ใครเป็นคนช่วยเหลือพระอภัยมณีและเงือกสาวให้รอดพ้นจากนางผีเสื้อ

.....
.....
.....

๘. เหตุการณ์ตอนใดที่แสดงให้เห็นถึงความมีสติปัญญาของเงือกเต่า ยกตัวอย่างมา ๑ ตอน

.....
.....
.....

๙. พระฤาษีแห่งเกาะแก้วพิสดารทำอะไรนางผีเสื้อสมุทรจึงหนีไป

.....
.....
.....

๑๐. เพราะเหตุใดพระฤาษีจึงโกรธนางผีเสื้อสมุทร

.....
.....
.....

(เฉลย) ใบงาน
ตอบได้ให้เลย

คำชี้แจง : ให้นักเรียนตอบคำถามต่อไปนี้

๑. สีนสมุทรมึลักษณะรูปร่างหน้าตาเป็นอย่างไร

แนวคำตอบ มีหน้าตาเป็นมนุษย์เหมือนพระอภัยมณี แต่มีดวงตาเป็นสีแดง มีเขี้ยวและมีกำลังมาราวช่างสารเหมือนนางผีเสื้อสมุทร

๒. นักเรียนคิดว่าพระอภัยมณีมีคุณธรรมใดที่โดดเด่นมากที่สุด

แนวคำตอบ คุณธรรมที่โดดเด่นของพระอภัยมณี คือความเสียสละ ยอมเสียสละชีวิตตนเองเพื่อความอยู่รอดของผู้อื่น เช่น ตอนที่เงือกเฒ่ากล่าวกับพระอภัยมณีว่านางผีเสื้อสมุทรรู้ว่าพระอภัยมณีหนี และอีกไม่นานคงจะตามมาทัน และทุกคนคงจะไม่รอดชีวิต พระอภัยมณีได้ขอให้เงือกเฒ่าส่งพระองค์ไว้ที่เกาะ แผละให้ทุกคนรีบหนีไป

๓. “ ดูรูปร่างอย่างเปรตสมเพชใจ ช่างกระไรราศีไม่มีงาม ” จากข้อความข้างต้นใครพูดถึงใคร

คำตอบ สีนสมุทรพูดถึงแม่ (นางผีเสื้อสมุทร)

๔. เพราะเหตุใดเมื่อสินสมุทรเห็นร่างจริงของแม่จึงหวาดกลัวอย่างมาก

แนวคำตอบ เพราะสินสมุทรไม่เคยเห็นร่างแท้จริงของแม่มาก่อน เมื่ออยู่ในถ้ำเคยชินรูปร่างหน้าตาที่งดงามอย่างมนุษย์ของนางผีเสื้อสมุทรผู้เป็นแม่ ที่แปลงร่างไม่ให้พระอภัยมณีหวาดกลัว เมื่อเห็นร่างแท้จริงของมาจึงตกใจกลัว

๕. อะไรเป็นหลักฐานชิ้นสำคัญที่ทำให้นางผีเสื้อสมุทรรู้ว่าพระอภัยมณีได้หนีไปแล้ว

คำตอบ ปี พระอภัยมณีหายไป

๖. เงือกเฒ่าสองผิวเมียมีคุณธรรมที่น่ายกย่องในเรื่องใด

แนวคำตอบ ความเสียสละ เช่นตอนที่เงือกเฒ่าสองผิวเมียรู้ว่าจะไม่รอดจากนางผีเสื้อสมุทร ทั้งคู่ก็แสดงน้ำใจด้วยการสละชีวิตของตนเพื่อหลอกล่อนางผีเสื้อให้ติดตามไปอีกทางหนึ่ง เพื่อให้ลูกสาวพาพระอภัยมณีหนีนางผีเสื้อสมุทรไปได้อย่างปลอดภัยแต่ในที่สุดนางผีเสื้อสมุทรก็รู้ความจริงจึงถูกจับกินเป็นอาหาร ฯลฯ ตามดุลยพินิจครูผู้สอน

๗. ใครเป็นคนช่วยเหลือพระอภัยมณีและเงือกสาวให้รอดพ้นจากนางผีเสื้อ

คำตอบ พระฤาษี / พระโยคี

๘. เหตุการณ์ตอนใดที่แสดงให้เห็นถึงความมีสติปัญญาของเงือกเฒ่า ยกตัวอย่างมา ๑ ตอน

แนวคำตอบ - ตอนที่เงือกเฒ่าวางอุบายให้นางผีเสื้อถือศีลอดอาหารเพื่อไม่มีแรงตามพระอภัยมณี

- ตอนวางแผนการเดินทาง ก่อนเดินทางไม่ประมาท ประมาณกำลังของตนในการเดินทางและรอบรู้สภาพภูมิศาสตร์

- ตอนเงือกเฒ่าหลอกล่อนางผีเสื้อสมุทรให้ตามพระอภัยมณีไปอีกทาง เพื่อให้ลูกสาวเงือกพาพระอภัยมณีหนีได้สะดวก

๙. พระฤๅษีแห่งเกาะแก้วพิสดารทำอย่างไรนางผีเสื้อสมุทรจึงหนีไป

คำตอบ พระฤๅษีช้ดทรายเสกคาถาใส่นางผีเสื้อสมุทรจนหนีไป

๑๐. เพราะเหตุใดพระฤๅษีจึงโกรธนางผีเสื้อสมุทร

แนวคำตอบ เพราะนางผีเสื้อสมุทรบริภาษ (ด่า) พระฤๅษีด้วยถ้อยคำที่รุนแรง เช่น บวชนี
ราชากร /ไม่ถือศีล/ยุ้งเรื่องสามีภรรยาคนอื่น/พรากรสามีไปจากภรรยาไม่นานนับถือ

<p>หน่วยการเรียนรู้ที่ ๑ สร้างสรรค์สารปรัมภอม กลุ่มสาระการเรียนรู้ภาษาไทย</p>	<p>แผนการจัดการเรียนรู้ที่ ๗ เรื่อง ภาษาในวรรณคดี (๑) รายวิชาภาษาไทย ๕</p>	<p>เวลา ๑ ชั่วโมง ชั้นมัธยมศึกษาปีที่ ๓</p>
<p>สาระสำคัญ/ความคิดรวบยอด เนื้อเรื่องพระอภัยมณี เฉพาะตอนที่ศึกษา เป็นเหตุการณ์ตอนต้นเรื่องที่นางผีเสื้อสมุทรพาพระ อภัยมณีจนถึงเหตุการณเงือกแก้ววางแผนหนีให้พระ อภัยมณี เป็นเนื้อหาส่วนสำคัญของเรื่องที่จะนำไปสู่ ความสนุกสนานตามลักษณะของนิทาน</p>	<p>กิจกรรมการเรียนรู้ ขั้นนำ ๑. นักเรียนสนทนากับครู ในหัวข้อ “ความรักทำให้คน ตาบอด” จริงหรือไม่ ๒. ครูเชื่อมโยงเข้าสู่บทเรียนว่า “เมื่อเข้าสู่เนื้อเรื่อง นักเรียนลองมาดูว่า จากที่พวกเขาได้แสดงความคิดเห็น ตัวละครในเรื่องมีพฤติกรรม ที่รักจนทำให้ตาบอดหรือไม่” แนวคำตอบ ตัวละครที่มีพฤติกรรมรักจนตาบอด คือ นางผีเสื้อสมุทร ที่รักพระอภัยมณีข้างเดียว ความรักทำให้นางทำผิด ศีลธรรมได้หลายตอน ดังนี้ ตอนที่นางเห็นพระอภัย ครั้งแรกก็ตกหลุมรัก จับพระอภัยมณีมาขังไว้ในถ้ำ ตอนที่ นางผีเสื้อสมุทรรู้ความจริงว่าสินสมุทรหลอกตนเอง เพื่อให้พระอภัยมณีหนีไป ก็คิดจะจับหักคอ และตอนที่ นางผีเสื้อสมุทรโกรธพระอภัยมณีที่ช่วยพระอภัยมณีกับนาง</p>	<p>แหล่งเรียนรู้ ห้องสมุด สื่อ ๑. ใบความรู้ “นิทานคำกลอน เรื่อง พระอภัยมณี ตอนพระอภัยมณีหนีหนาง ผีเสื้อสมุทร” ๒. ใบงาน “สรุปความรู้พระอภัยมณี” ภาระ/ชิ้นงาน การทำใบงาน “สรุปความรู้ พระอภัยมณี” การวัดและประเมินผล แบบประเมินการทำงานกลุ่ม</p>
<p>จุดประสงค์การเรียนรู้ ด้านความรู้ ๑. อธิบายเรื่องพระอภัยมณีตอนพระอภัยมณี หนีนางผีเสื้อสมุทรในตอนที่ยัง ๒. อธิบายความหมายของคำศัพท์ยาก</p> <p>ด้านทักษะกระบวนการ อ่านแปลความและจับใจความสำคัญจากคำ ประพันธ์เรื่องพระอภัยมณีตอนหนีนางผีเสื้อสมุทร</p>		

<p>หน่วยการเรียนรู้ที่ ๑ สร้างสรรค์สารพร้อม กลุ่มสาระการเรียนรู้ภาษาไทย</p> <p>๓</p> <p>ด้านสมรรถนะ</p> <p>๑. การสื่อสาร</p> <p>๒. การคิดขั้นสูง</p>	<p>แผนการจัดการเรียนรู้ที่ ๗</p> <p>เรื่อง ภาษาในวรรณคดี (๑)</p> <p>รายวิชาภาษาไทย ๕</p>	<p>เวลา ๑ ชั่วโมง</p> <p>ชั้นมัธยมศึกษาปีที่ ๕</p>
	<p>เจตกิจบริภาษต่อวาทย์ถ้อยคำที่รุนแรงไม่กลัวบาปกรรม</p> <p>ชั้นสอน</p> <p>๓. นักเรียนศึกษาคำศัพท์และเนื้อเรื่องจากไปความรู้ “นิทานคำกลอน เรื่องพระอภัยมณี ตอนพระอภัยมณีหนีนาง ผีเสื้อสมุทร”</p> <p>๔. ครูสุ่มนักเรียนจำนวน ๑๐ คน อธิบายคำศัพท์ยาก ที่ปรากฏในคำประพันธ์ คนละ ๑ คำศัพท์ ดังนี้</p> <ul style="list-style-type: none"> - ชำรงศัทรหมากำบุรี หมายถึง แหวนที่พระอภัยมณี ใส่มีค่ามากคู่ควรกับเมือง - เพลงศาสดรา หมายถึง เพลงอาวุธ - พนิด หมายถึง ปิดแน่น - สาชล หมายถึง สายน้ำ - ถือเพทไสย หมายถึง เขียวขายเรื่องเวทย์มนต์ คาถา - นางมจรจะนาหมา หมายถึง อีกไม่นานหงส์เสื้อ สมุทรจะมา - เลิกศิลา หมายถึง ยกหินขึ้น 	

<p>หน่วยการเรียนรู้ที่ ๑ โครงสร้างสสารพร้อม กลุ่มสาระการเรียนรู้ภาษาไทย</p>	<p>แผนการจัดการเรียนรู้ที่ ๗ เรื่อง ภาษาในวรรณคดี (๑) รายวิชาภาษาไทย ๕</p> <p>- มະชาງ หมายถึง ผลไม้ชนิดหนึ่ง ผลขนาด ลูกหมากดิบ สีเขียว มียางมาก รสหวานเย็น</p> <p>- ทำรัก หมายถึง ทำเป็นรักใคร่ คือพระอภัยมณี แก๊งทำเป็นรักนางผีเสื้อสมุทร</p> <p>- ภูเขาหลวง หมายถึง ภูเขาใหญ่</p> <p>ข้อสอบ (ต่อ)</p> <p>๕. ครูให้ผู้เรียนแบ่งกลุ่มโดยนับเลข ๑ ถึง ๕ จนครบ และให้ผู้เรียนเข้ากลุ่มตามผู้เรียนนับ</p> <p>๖. ครูอธิบายหลักการถอดคำประพันธ์โดยติดแผ่นป้าย ข้อความหลักการถอดคำประพันธ์บนกระดาน ดังนี้</p>	<p>เวลา ๑ ชั่วโมง ชั้นมัธยมศึกษาปีที่ ๓</p>
---	--	---

<p>หน่วยการเรียนรู้ที่ ๑ สร้างสรรค์สารพร้อม กลุ่มสาระการเรียนรู้ภาษาไทย</p>	<p>แผนการจัดการเรียนรู้ที่ ๗ เรื่อง ภาษาในวรรณคดี (๑) รายวิชาภาษาไทย ๕</p>	<p>เวลา ๑ ชั่วโมง ชั้นมัธยมศึกษาปีที่ ๓</p>
	<p>- อ่านคำประพันธ์ให้จบ - คำศัพท์ที่ต้องหาคำสมมูลที่มีความหมายตรงกันมาแทน - ถอดคำประพันธ์ให้ตรงกับคำประพันธ์ - เรียงลำดับตามเนื้อเรื่อง อย่างสลับ - ถอดคำประพันธ์เสร็จ อ่านตรวจทาน ปรับแก้ไขจำนวน ให้สละสลวย</p> <p>๗. แบ่งกลุ่มนักเรียน ดังนี้ กลุ่มที่ ๑ ตั้งแต่บท “จะกล่าวกลับจับความไปตาม เรื่อง” จนถึง “กินสารอุรืนเร่งบันเทิงใจ” จากใบความรู้ กลุ่มที่ ๒ ตั้งแต่ “ฝ่ายกุมารสินสมุทรสุดสวาท” จนถึง “ไม่พอที่วันจะบรรลัย” จากใบความรู้ กลุ่มที่ ๓ ตั้งแต่ “สินสมุทรกุมารชาญฉลาด” จนถึง “ที่สิ่งนี้จะเอามาสารพัน” จากใบความรู้</p>	

<p>หน่วยการเรียนรู้ที่ ๑ สร้างสรรค์สารพร้อม กลุ่มสาระการเรียนรู้ภาษาไทย</p>	<p>แผนการจัดการเรียนรู้ที่ ๗ เรื่อง ภาษาในวรรณคดี (๑) รายวิชาภาษาไทย ๕</p>	<p>เวลา ๑ ชั่วโมง ชั้นมัธยมศึกษาปีที่ ๓</p>
	<p>กลุ่มที่ ๔ ตั้งแต่ “พระพิงเงอกพูดได้ให้สงสาร” จนถึง “ไปหาตพรายหาข้าจะมาฟัง” จากใบความรู้ กลุ่มที่ ๕ ตั้งแต่ “ฝ่ายผีเสื้อเมื่อขึ้นจากฝั่งน้ำ” จนถึง “จะมำถ้าเที่ยวหาพฤษภษาหาร” จากใบความรู้ ๘. นักเรียนเขียนสรุปความรู้ลงในงาน “สรุปความรู้ เรื่อง พระอภัยมณี” ๙. ครูสุ่มเลือกงานการเขียนถอดคำประพันธ์ของ นักเรียน ๑ กลุ่ม เพื่อนำเสนอเป็นตัวอย่างให้เพื่อนร่วมชั้นฟัง ขั้นสรุป นักเรียนและครูร่วมกันสรุปความรู้และข้อคิดที่ได้จากคำ ประพันธ์</p>	

ใบความรู้
“นิทานคำกลอนเรื่องพระอภัยมณี
ตอนพระอภัยมณีหนีนางผีเสื้อสมุทร”

จะกล่าวกลับจับความไปตามเรื่อง
องค์อภัยมณีศรีโสภณ
กับด้วยนางอสุรีนรีมิต
ต้องรักใคร่ไปตามยามกันดาร
ไม่คลาดเคลื่อนเหมือนองค์พระทรงเดช
ทรงกำลังตั้งพระยาคนพลา
พระบิดรงค์ทรงศักดิ์ก็รักใคร่
เฝ้าเลี้ยงลูกผูกเปลแล้วเห่ซ้ำ
จึงให้นามตามอย่างช่างมนุษย์
อำมรงค์ทรงมาค่าบุรี
เจียรระบาดคาคองคี่ทรงเปลื้อง
สอนให้เจ้าเป่าปี่มีวิชา
วันหนึ่งนางอสุรีผีเสื้อน้ำ
จับกระโห้โหลมากุมภาพาล
ฝ่ายกุมารสินสมุทรสุดสวาท
ความรักพ่อยิ่งกว่าแม่มาแต่ไร
เห็นทรงธรรมบรรทมสนิทหนึ่ง
โหลล่ำฟองล่องเชิงละเลิงมา
หนักหรือเบาเยาว์อยู่ไม่รู้จัก
เห็นหาดทรายพรายงามเป็นเงินราง
ไม่เคยเห็นเป็นน้ำสนุกสนาน
ออกวิ่งเต้นเล่นทรายสบายองค์
ด้วยหน่อนาถชาติเชื้อผีเสื้อสมุทร
ยิ่งถูกน้ำกำลังยิ่งเกรียงไกร
ระลอกซัดพลัดเข้าไปปากฉลาม
เห็นฝูงเงือกเกลือกกลิ้งกลางชล

ถึงบาทเบื้องปรเมศพระเชษฐา
ตกยากอยู่คูหามาช้านาน
เป็นคู่ชิดเซยชมสมสมาน
จนนางมารมีบุตรบุรุษชาย
แต่ดวงเนตรแดงดูตั้งสุริย์ฉาย
มีเขี้ยวคล้ายคนนี้มีศักดา
ด้วยเนื้อไขมิได้คิดริษยา
จนใหญ่กล้าอายุได้แปดปี
ชื่อสินสมุทรกุมารชาญชัยศรี
พระภูมิมืดผูกให้ลูกยา
ให้เป็นเครื่องนุ่งห่มโอรสา
เพลงศาสตราสารพัดหัตถ์ชำนาญ
ออกจากถ้ำเที่ยวหาภักษาหาร
กินสำราญรื่นเริงบันเทิงใจ
ไม่ห่างบาทบิดาอัชฌาสัย
ด้วยมิได้ขู่เข็ญเช่นมารดา
หนีไปวิ่งเล่นอยู่ในคูหา
เห็นแผ่นผาพินิจปิดหนทาง
เข้าลองผลึกด้วยกำลังก็พังผาง
ทะเลกว้างข้างขวาล้วนป่าดง
พระกุมารเพลินจิตพิศวง
แล้วโดดลงเล่นมหาชลาลัย
ดำไม่ผุดเลยทั้งวันก็กลับได้
เที่ยวเลี้ยวโล่ขี่ปลาในสาชล
ลอดออกตามซีกเหงื่อเสือกสลด
คิดว่าคนมีหางเหมือนอย่างปลา

ครั้นถามไถ่ไม่พูดก็โผนจับ
ครั้นจับได้ให้ระแวงแคลงวิญญูณณ์
นุคกระซากลากทางขึ้นกลางหาด
จะเอาไปให้พระบิดาดู
ถึงหุบห้องร้องบอกบิดุเรศ
เห็นลูกลากเงือกน้ำแต่ลำพัง
เมื่อก็เห็นเล่นอยู่ในคูหา
พระลูกเล่าตามจริงทุกสิ่งไป
แม่นแม่เจ้าเขารู้ว่าแรงนัก
จะโกรธเกรี้ยวเคี้ยวเล่นเป็นธูลี
สินสมุทรกุมารชาวนฉลาด
จึงทูลถามความจริงด้วยกริ่งใจ
พระฟังคำน้ำเนตรลงพราวพราว
แกล้งเล่าลูกยาสารพัน
แม่ของเจ้าเขาเป็นเชื้อผีเสื้อสมุทร
จึงกำเนิดเกิดกายสายสุดใจ
ไปเปิดประตูคูหาถ้าเขาเห็น
แม่นสินสมุทรสุดสวาทพอคลาดแคล้ว
พระโอรสสู้แจ้งไม่แคลงจิต
ด้วยแม่กลับอัปลักษณ์เป็นยักษ์ร้าย
ฝ่ายเงือกน้ำนอนกลิ้งนิ่งดับ
รู้ภาษามนุษย์แนในใจ
ค่อยเขยื้อนเลื่อนลูกขึ้นทั้งเจ็บ
พระผ่านเกล้าเจ้าฟ้าในชาติรี
พระราชาบุตรนุคลากลำบากเหลือ
ทั้งลูกเต้าเผ่าพงศ์ก็พลัดพราย
พระองค์เล่าเขาก็พาเอามาไว้
พระองค์จงโปรดแก้โทษทัณฑ์
ซึ่งปากกล้าทำลายลงเสียหมด
ข้าเห็นอย่างนางมารจะนานมา
หนึ่งพวกพ้องของข้าคณาญาติ
แม่นประสงค์สิ่งไรในนที

ตุกลมอกกลับกลางน้ำปล้ำมัจฉา
เช่นนี้ปลาหรืออะไรจะใคร่รู้
แลประหลาดลักษณะมีตาหู
แล้วลากสู่เข้าในถ้ำด้วยกำลัง
พระลี้มนตรเหลียวหาทั้งหน้าหลัง
จากบัลลังก์มาห้ามแล้วถามไป
เงือกนี้เจ้าเอามาแต่ข้างไหน
พระตกใจจึงว่าด้วยปรานี
กลัวจะลักลอบพาบิดาหนี
ไม่พอที่ชีวิตันจะบรรลีย์
ฟังพระบาทพิตรุงค์ให้สงสัย
เหตุไฉนจึงจะเป็นไปเช่นนั้น
คิดถึงยากยามวิโยคยิ่งโศกศัลย์
จนพากันมาบรรทมที่ร่มไทร
ขึ้นไปนุคฉวยบิดาลงมาได้
จนเจ้าได้แปดปีเข้านี้แล้ว
ตายหรือเป็นว่าไม่ถูกเลยลูกแก้ว
ไม่รอดแล้วพิตรุงค์ก็คงตาย
รำคาญคิดเสียใจมิใคร่หาย
ก็พุ่มพวยชลนาโศกาลัย
กิตติศัพท์สองแจ้งแกล้งไข
จะกราบไหว้วอนว่าให้ปรานี
ยังมีเห็นบ่นอมประณตบทศรี
ข้าขอชีวิตไว้อย่าให้ตาย
ดั่งหนังเนื้อนี้จะแยกแตกสลาย
ยังแต่กายเกือบจะคืนสิ้นชีวิตัน
เสร์้าพระทัยทุกข์ตรอมเหมือนหม่อมฉันขอ
ช่วยผ่อนผันให้ตลอดรอดชีวา
ให้โอรสยกตั้งบังคูหา
จะอาสาเกลี้ยทรายเสียให้ตี
ขอรองบาทบงกชบทศรี
ที่สิ่งมีจะเอามาสารพัน

พระฟังเงือกพูดได้ให้สงสาร
รู้เจรจาสารพัดนำอัศจรรย์
เราตรองตรึกนึกจะหนีนางผีเสื้อ
ท่านเจนทางกลางทะเลคะเนใจ
ฝ่ายเงือกน้ำคำนบอภิวาท
อันน้ำนี้มีนามตามบุราณ
เป็นเขตแคว้นแดนที่นางผีเสื้อ
ข้างทิศใต้ไปจนเกาะแก้วมังกร
ไปกลางย่านบ้านเรือนหามีไม่
แต่สำเภาชาวเกาะเมืองลังกา
ถ้าเสียเรือเหลือคนแล้วนางเงือก
เหมือนพวกพ้องของข้ารู้พาที
อายุข้าห้าร้อยแปดสิบเศษ
แม่นจะหนีผีเสื้อด้วยแรงรุทร
แต่โยคีมีมนตร์อยู่ตนหนึ่ง
อยู่เกาะแก้วพิสดารสำราญใจ
พวกเรือแตกแซกฝรั่งแลอังกฤษ
ด้วยโยคีมีมนตร์ดลวิชา
แม่นพระองค์ทรงฤทธิ์จะคิดหนี
เมื่อสำเภาเขาซัดพลัดเข้าไป
แต่ทางไกลไม่น้อยถึงร้อยโยชน์
กลางคองศาสารพัดจะซัดเคือง
แม้กำลังดั่งข้าจะพาหนี
อสุรีมีกำลังดั่งปลาวาฬ
ถ้าแก้ไขให้นางไปค้ำงป่า
จะอาสาพาไปมิได้กลัว
แต่พระองค์ทรงคิดให้รอบคอบ
จึงโปรดใช้ให้องค์พระลูกชาย
พระแจ้งความตามคำเงือกน้ำเล่า
จึงว่าพ่มีคุณน้องสักครั้ง
ซึ่งลูกรักหักหาญให้ท่านโกรธ
ช่วยไปปิดปากถ้าที่สำคัญ

จึงว่าท่านคิดนี้ดีขยัน
อยู่พูดกันอีกสักหน่อยจึงค่อยไป
แต่ได้เห็นอไม่รู้แห่งตำแหน่งไหน
ทำอะไรจึงจะพ้นทรมาน
ข้าพระบาททราบสิ้นทุกถิ่นฐาน
อโนมานเคียงกันสี่พันคร
ข้างฝ่ายเหนือถึงมหิงษะสิงขร
หนทางจรเจ็ดเดือนไม่เคยคลอนคล
สมุทรไท่ซึ่งซีกโลกนักหนา
เขาเล่นมามีบ้างอยู่กลางปี
ขึ้นมาเลือกเอาไปชมประสมศรี
ด้วยเดิมที่ปู่ย่าเป็นมานุษย์
จึงแจ้งเหตุแถวทางกลางสมุทร
เห็นไม่สุดสิ้นแดนด้วยแสนไกล
อายุถึงพันเศษถือเทพไสย
กินลูกไม้เผือกมันเป็นพรณผลา
ขึ้นเป็นศิษย์อยู่สำนักนั้นหนักหนา
ปราบบรรดาภูตพรายไม่กรายไป
ถึงโยคีเข้าสำนักไม่ตักษัย
ก็จะได้โดยสารไปบ้านเมือง
ล้วนเขาโชดคีรีรัตนชนิดเนื่อง
จงทราบเบื่องบงกชขบthalmaly
เจ็ดราตรีเจียวจึงจะถึงสถาน
ตามประมาณสามวันจะพ้นตัว
ได้ล่องหน้าไปเสียบ้างจะยังชั่ว
ชีวิตตัวบรรลัยไม่เสียตาย
ถ้าเห็นชอบท่วงที่จะหนีหาย
ไปหาตพรายหาข้าจะมาฟัง
ค่อยบรรเทาทุกข์สมอารมณ์หวัง
ให้ได้ตั้งถ้อยคำที่รำพัน
จงดโทษทำคุณอย่าหุนหัน
จวนสายัณห์ยักษ์มาจะว่าเรา

จึงบัญชาว่าเจ้าสินสมุทร
ขอสมมาตาปุ๋ยอย่าดูเบา
กับลูกน้อยค่อยพุงจุงเงือกน้ำ
หวนรำลึกตรีกตรองถึงน้องชาย
แล้วให้ลูกเล็กศิลาเข้ามาปิด
พระกลีบมาตาเงือกเสือกลงไป
ฝ่ายผีเสื้อเมื่อขึ้นจากฝั่งน้ำ
เก็บลูกไม้ใส่ห่อเห็นพอกการ
เห็นหินปิดเปิดประตูคูหากว้าง
วรพักตร์นารีศรีโสภา
วางลูกไม้ในห่อให้ลูกผิว
พระทรงเลือกลูกมะขางปรางมะยง
ครั้งพลบค่ำทำรักนางยักษ์ร้าย
ขึ้นแต่หน้าอารมณ์นั้นกรมกรอม
ไม่เห็นช่องตรองตริกนีกวิตก
พระกอดลูกน้อยประทับไว้กับทรง
ฝ่ายผีเสื้อเมื่อจะจากพรากลูกผิว
ให้หมกมุ่นชุ่มคล้ำในน้ำใจ

ไปช่วยจุดศิลาใหญ่ขึ้นให้เขา
ช่วยอุ้มเอาแกออกไปให้สบาย
มาปากถ้ำแลเห็นนวนชลสาย
พระพุ่มพวยชลนาด้วยอาลัย
เห็นมิดชิดมั่นคงไม่สงสัย
ลงที่โน้ววังวนชลธาร
จะมาถ้ำเที่ยวหาพุกษาหาร
ทั้งเปรี้ยวหวานสารพัดแล้วลัดมา
นิมิตอย่างนางมนุษย์เสนาหา
ลีลามมาเข้าในห้องเห็นสององค์
ห้องของตัวเต็มห้องไม่ต้องประสงค์
ประธานองค์โอรสสู้อดอม
ประคองกายกอดแอบแนบถนอม
แต่คิดอ่านหวานล้อมจะล่อลวง
ทุกขีในอกนั้นสักเท่าภูเขาหลวง
ให้เหงางวงงีบหลับระงับไป
แต่พลิกตัวกลับไม่หลับไหล
จนเสียงไก่แก้วขันสนั่นเนิน

(ยังมีเนื้อหาต่อ)

พระสุนทรโวหาร (ภู่)
จากหนังสือเรื่อง นรายวิชาพื้นฐาน ภาษาไทย วรรณคดีวิจักษ์
ชั้นมัธยมศึกษาปีที่ ๓ หน้า ๕๖ - ๕๗

คำอธิบายศัพท์และข้อความ

กระโจมโจน	โถมและฟุงเข้าใส่เต็มกำลัง
กลั่น	ในที่นี้หมายความว่า กลั่นหายใจ
กาก	สิ่งที่เหลือเมื่อคั้นหรือคัดเอาส่วนดีออกไปแล้ว “รูปก็กาก” มีความหมายว่า รูปร่างไม่เหลือสิ่งดีไว้เลย
กิจกรรม	งานที่รวมกำลังไพร่พลของแผ่นดินตามลักษณะปกครอง สมัยโบราณ เพื่อประโยชน์ในเวลาเกิดศึกสงครามจะได้เรียก ระดมคนได้ทันทั่วทั้งที่ ในที่นี้พระราชาแห่งเกาะแก้วพิสดาร ตอบโต้นางผีเสื้อสมุทรที่กล่าวหาว่าพระราชาทำผิด “กิจกรรม” คือช่องสุมผู้คนไว้บนเกาะ
เกียน	เป็นคำภาษาเขมร แปลว่า ช่างๆ ไกล่เคียง ในคำว่า “เหมือนเล่นไล่ตามละเมาะทุกเกาะเกียน”
ขุนไศล	ภูเขาใหญ่
คล้ายคล้าย	เคลื่อนไหวไปเรื่อย ๆ
เจ้าฟ้าในธาตรี	เจ้าแผ่นดิน ในที่นี้หมายถึง พระอภัยมณี
เฉโก	ฉลาดแกมโกง ไม่ตรงไปตรงมา
ชักหลัง	ถอยหลังหนี
ชีวัง	แผลงมาจากคำว่า “ชีวา” เพื่อให้สัมผัสกับคำว่า “หลัง”
ช่อง	แหล่งมั่วสุมหรือชุมนุมกันอย่างลับๆ ในคำว่า “มาตั้งช่องศีลจะมีอยู่ที่ไหน”
ซึ้งซึ้ง	เป็นคำซ้อน หมายถึง ลึกมาก
ตรีชา	ตำหนิ กล่าวโทษ
ตะโกรง	ทะเลเยวทยาน อยากรได้ เต็มไปด้วยความอยาก ตะกลาม
ตัดชัย	คือ ตักชัย มาจากคำเต็มว่า ชีวิตตักชัย หมายถึง การสิ้นชีวิต สุนทรภู่ตัดแปลงคำนี้เป็น ตัดชัย เพื่อให้สัมผัสกับคำว่า “ประติพัทธ์” ในคำว่า “จะรองบาทประติพัทธ์จนตัดชัย”
ถือเพทไสย	ถือไสยเวท คือ เชี่ยวชาญเรื่องเวทมนตร์คาถา คำว่า “เพท” ในที่นี้คือคำว่า “เวท” หมายถึง ถ้อยคำศักดิ์สิทธิ์ที่ผูกขึ้นเป็น มนตร์หรือคาถาอาคมที่สามารถใช้เพื่อให้ร้ายหรือดีได้ หรือ ใช้ป้องกันอันตรายต่าง ๆ ตามคติไสยศาสตร์
ทะมึน	มีลักษณะสูงใหญ่และดำมืดอย่างน่ากลัว เป็นคำเดียวกันกับ คำว่า “ทะมึน” มักใช้คู่กับคำว่า “ดำ” เป็น “ดำทะมึน

ทำไขหู	ทำเป็นว่าไม่ได้ยิน
ทำรัก	ทำเป็นรักใคร่ คือ พระอภัยมณีแกล้งทำเป็นรักใคร่
ธำมรงค์ทรงมาค่าบุรี	นางผีเสื้อสมุทร แหวนที่พระอภัยมณีสวมนี้มีค่าควรเมือง หมายความว่า มีค่ามากคู่ควรกับเมือง
นางมารจะนานมา	อีกนานกว่านางผีเสื้อสมุทรจะกลับมา
บัลลังก์	ในที่นี้หมายถึง แทนหินที่ใช้เป็นที่นั่งหรือที่นอน
บากบั่น	ในที่นี้หมายถึง ตัดรอน ในความว่า “ <i>ประทานโทษโปรดเลี้ยงแต่เพียงนั้น อย่าบากบั่นความ รักน้องนักละ</i> ” บ่ายเบียง ในที่นี้หมายถึง เวลาบ่ายคล้อย
ปราย	ชัด หวาน สาดให้กระจายออกไป
ปล้ำ	สู้ ต่อสู้ “ <i>ปล้ำมัจฉา</i> ” มีความหมายว่า สู้กับปลา ในที่นี้หมายถึง สู้กับเงือก
เปราะ	ใช้ในคำว่า “ <i>ปากเปราะ</i> ” หมายถึง พูดว่าคนง่ายๆ โดย ไม่ยั้งคิดหรือไตร่ตรอง ในความว่า “ <i>รูปก็กากปากก็เปราะ ไม่เหมาะเหม็ง</i> ”
ผนิด	ปิดแน่น
พะเนิน	ก้อนขนาดใหญ่ที่ใช้สำหรับตีเหล็กหรือทุบหิน เป็นต้น
พิษฐาน	มีความหมายอย่างเดียวกันกับคำว่า “ <i>อริษฐาน</i> ” คือ ขอร้องต่อสิ่งศักดิ์สิทธิ์เพื่อช่วยบันดาลให้ตนประสบ ผลสำเร็จในสิ่งที่มุ่งหวัง
เพลงศาสตร์	คือ เพลงศาสตร์ หมายความว่า เพลงอาวุธ
ภูเขาหลวง	ภูเขาใหญ่
มะฆาง	ชื่อไม้ผลชนิดหนึ่ง ผลขนาดมหากดิบ สีเขียว มียางมากรสหวานเย็น
มานุษย์	มาจากคำว่า “ <i>มนุษย์</i> ” ในที่นี้ยึดเสียงสระอะเป็นสระอา
ยกคอกทำท้อแท้	เอียงคอกขบและทำท่าไม่มีแรง เป็นคำที่นางผีเสื้อสมุทรวานางเงือก ว่าทำท่าอ่อนพระอภัยมณี
ยุดุนธร	คือ ยุดุนธร เป็นภูเขา ๑ ใน ๗ ของเทือกเขาสัตถัณฑ์หรือ สัตตบริภันท์ ที่ล้อมรอบเขาพระสุเมรุอยู่เป็นชั้น ๆ รวม ๗ ชั้น ได้แก่ ๑. ยุดุนธรหรือยุดุนธร ๕. เนมินธร ๒. อีสินธร ๖. วินันตกะ ๓. กรวิก ๗. อัศกัณ ๔. สุทสนะ
	เขายุดุนธรอยู่ใกล้เขาพระสุเมรุมากที่สุด และมีความสูงเป็น ครึ่งหนึ่งของเขาพระสุเมรุ เขาพระสุเมรุ ๘๒,๐๐๐ โยชน์เท่านั้น

ระลอก	คลื่น
แรงรุทร	เรี่ยวแรงอันน่ากลัว คำว่า “รุทร” แปลว่า น่ากลัวยิ่ง
ละเมาะ	พุ่มไม้
ลักษณะ	มาจากคำว่า “ลักษณะ” ในที่นี้สุนทรภู์ต้องการให้สัมผัสกับ คำว่า “ตา” จึงยึดเสียงสระอะเป็นสระอา ในความว่า “แลประหลาดลักษณะมีตาหู” ลุยอ่อน ในที่นี้มีความหมายว่า ลุยน้ำหรือเดินท่องน้ำจนไม่มีแรง
ลูกไม้	เป็นคำที่คนโบราณใช้ในความหมายว่าผลไม้ ปัจจุบันพบใน คำว่า “สัมผัสลูกไม้”
เล็กศิลา	ยกหินขึ้น
ไว้ไว้	พูดหาเรื่อง พูดจาเหลวไหล
สมุทรไท	ท้องทะเลอันกว้างใหญ่
สาชล	คือคำว่า “สายชล” มีความหมายว่า สายน้ำ สุนทรภู์ชอบใช้ คำว่า “สาชล” ในความหมายนี้ และมีปรากฏในวรรณคดีที่ สุนทรภู์แต่งแทบทุกเรื่อง
สำนัก	เป็นคำภาษาเขมร แปลว่า พัก อยู่
หนีเขาใช้	เป็นถ้อยคำที่นางผีเสื้อสมุทรกล่าวหาพระฤาษีแห่งเกาะ แก้วพิสดารว่าบวชเพื่อหนีการถูกเกณฑ์เข้าทำงานในสมัยนั้น ชายฉกรรจ์ทุกคนจะถูกเกณฑ์เข้าทำงานให้แก่บ้านเมือง
หุบห้อง	ถ้า
เห่	กล่อม
แห่งนุสนธิ์	สถานที่ที่จะติดตาม ในความว่า “ถึงม้วยมอดมิให้แจ้งแห่ง นุสนธิ์” โหยกเหยกไม่อยู่กับร้องก็บรอย ไม่แน่นอน
อย่าสูญใจ	อย่าแล้งน้ำใจ

จากหนังสือเรียน รายวิชาพื้นฐาน ภาษาไทย วรรณคดีวิจักษ์
ชั้นมัธยมศึกษาปีที่ ๓ หน้า ๗๓ - ๗๖

แบบประเมินการทำงานกลุ่ม

คำชี้แจง ให้ครูประเมินการทำงานกลุ่มของนักเรียนตามรายการประเมิน (คะแนนเต็ม ๑๒ คะแนน)

รายการประเมิน	ระดับคะแนน		
	๓	๒	๑
๑. การกำหนดบทบาทหน้าที่	กำหนดบทบาทหน้าที่สมาชิกอย่างชัดเจน	กำหนดบทบาทหน้าที่สมาชิกไม่ครบถ้วน	ไม่มีการกำหนดบทบาทหน้าที่
๒. การมีส่วนร่วม	มีส่วนร่วมในการปฏิบัติงานกลุ่ม	มีส่วนร่วมในการปฏิบัติงานกลุ่มบ้าง	มีส่วนร่วมในการปฏิบัติงานกลุ่มน้อยมากหรือไม่มีส่วนร่วม
๓. การรับฟังและแสดงความคิดเห็น	รับฟังและแสดงความคิดเห็นอย่างมีเหตุผลและสร้างสรรค์อย่างสม่ำเสมอ	รับฟังและแสดงความคิดเห็นอย่างมีเหตุผลและสร้างสรรค์เป็นบางครั้ง	รับฟังความคิดเห็นของผู้อื่นน้อยมากหรือไม่รับฟังความคิดเห็นผู้อื่น
๔. ความรับผิดชอบ	รับผิดชอบงานที่ได้รับมอบหมายและเสร็จตามเวลาที่กำหนด	รับผิดชอบงานที่ได้รับมอบหมาย แต่เสร็จไม่ทันตามกำหนด	ไม่รับผิดชอบงานที่ได้รับมอบหมาย

* การคิดคะแนน ร้อยละ = (คะแนนที่ได้/คะแนนเต็ม) x ๑๐๐

การแปลผลการประเมิน

เกณฑ์ของระดับคะแนน	การแปลผล
ร้อยละ ๘๐ - ๑๐๐	ดีมาก
ร้อยละ ๗๐ - ๗๙	ดี
ร้อยละ ๕๐ - ๖๙	พอใช้
ร้อยละ ๐ - ๔๙	ปรับปรุง

<p>หน่วยการเรียนรู้ที่ ๑ สร้างสรรค์สารพร้อมกลุ่มสาระการเรียนรู้ภาษาไทย</p> <p>แผนการจัดการเรียนรู้ที่ ๘ เรื่อง ภาษาในวรรณคดี (๒) รายวิชาภาษาไทย ๕</p>	<p>สาระสำคัญ/ความคิดรวบยอด เรื่อง พระอภัยมณี เป็นนิทานที่มีเรื่องราวที่น่าสนใจ ชวนให้แสดงความคิดเห็นผ่านพฤติกรรมการของตัวละครได้อย่างน่าสนใจ ซึ่งการแสดงความคิดเห็นที่ดีควรมีการแสดงเหตุผลประกอบให้ชัดเจน และน่าเชื่อถือ</p> <p>จุดประสงค์การเรียนรู้ ด้านความรู้ อธิบายเนื้อเรื่องพระอภัยมณี ตอนพระอภัยมณีหนีนางผีเสื้อสมุทร</p> <p>ด้านทักษะกระบวนการ เขียนแสดงความคิดเห็น</p> <p>สมรรถนะที่ต้องการให้เกิดกับผู้เรียน การสื่อสาร</p>	<p>กิจกรรมการเรียนรู้ ขั้นนำ ๑. นักเรียนตอบคำถามต่อไปนี้</p> <p>หากนักเรียนเจอสถานการณ์ เพื่อนของนักเรียนมาขอร้องให้ช่วยเหลือแต่ก็รู้ว่าถ้าช่วยเหลือนอกจากจะมีปัญหาตามมา นักเรียนจะช่วยเหลือหรือไม่ เพราะเหตุใด</p> <p>แนวคำตอบ ช่วย เพราะ คนที่ขอร้องอาจมีความเดือดร้อนจริงๆ และเป็นการตอบแทนบุญคุณ</p> <p>ไม่ช่วย เพราะ จะทำให้ตนเองตกอยู่ในอันตราย จึงไม่คุ้มที่จะช่วย</p> <p>๒. ครูเชื่อมโยงเข้าสู่บทเรียนว่า “จากคำตอบเมื่อสักครู่นี้มีคำตอบทั้งที่ช่วยและไม่ช่วย ซึ่งในคาบนี้ นักเรียนจะพบสถานการณ์ลักษณะเดียวกันนี้ในเรื่อง พระอภัยมณี เรามาดูกันว่าตัวละครในเรื่องจะช่วยเหลือหรือไม่”</p> <p>ขั้นสอน ๓. นักเรียนอ่านเนื้อเรื่องในใบความรู้ “นิทานคำกลอนเรื่องพระอภัยมณี ตอนพระอภัยมณีหนีนางผีเสื้อสมุทร”</p>	<p>แหล่งเรียนรู้ ห้องสมุด</p> <p>สื่อ ๑. ใบความรู้ “นิทานคำกลอนเรื่องพระอภัยมณี ตอนพระอภัยมณีหนีนางผีเสื้อสมุทร” ๒. ใบงาน “หากฉันเป็นเขา...”</p> <p>ภาระ/ชิ้นงาน การทำใบงาน “หากฉันเป็นเขา...”</p> <p>การวัดและประเมินผล แบบประเมินการทำงานกลุ่ม</p>	<p>เวลา ๑ ชั่วโมง</p> <p>ชั้นมัธยมศึกษาปีที่ ๓</p>
---	--	---	---	--

<p>หน่วยการเรียนรู้ที่ ๑ สร้างสรรค์สารพร้อม กลุ่มสาระการเรียนรู้ภาษาไทย</p>	<p>แผนการจัดการเรียนรู้ที่ ๘ เรื่อง ภาษาในวรรณคดี (๒) รายวิชาภาษาไทย ๕</p> <p>เวลา ๑ ชั่วโมง ชั้นมัธยมศึกษาปีที่ ๓</p>
	<p>๔. นักเรียนทำกิจกรรมใบงาน “หากฉันเป็นเขา...” วิธีการโดย ๔.๑ นักเรียนจับกลุ่ม กลุ่มละประมาณ ๔ คน (หรือตามจำนวนที่เหมาะสมในชั้นเรียน) ๔.๒ นักเรียนในกลุ่มร่วมกันแสดงความคิดเห็นเห็นจาก สถานการณ์ใบงานคือ - หากนักเรียนเป็นสินสมุทรนักเรียนจะพาพระอภัย มณีหนีหรือไม่ เพราะเหตุใด - หากนักเรียนเป็นเงือกเผ่านักเรียนจะให้ความ ช่วยเหลือสินสมุทรและพระอภัยมณีหรือไม่ เพราะเหตุใด ขั้นสรุป ๕. นักเรียนร่วมกันแสดงความคิดเห็นว่า การแสดง ความคิดเห็นที่ดีควรมีลักษณะอย่างไร แนวคำตอบ ลักษณะของการแสดงความคิดเห็นที่ดี ควรจะมีการแสดงเหตุผลประกอบที่ชัดเจน ๖. นักเรียนร่วมกันแสดงความคิดเห็นว่าการฝึกแสดง ความคิดเห็นดังกล่าวมีประโยชน์ในชีวิตประจำวันอย่างไร แนวคำตอบ เป็นแนวทางที่จะช่วยฝึกการสื่อสารอย่างมีสัมฤทธิ์ผล ในลักษณะหนึ่ง</p>

นิทานคำกลอนเรื่องพระอภัยมณี ตอนพระอภัยมณีหนีนางผีเสื้อสมุทร

จะกล่าวกลับไปจับความไปตามเรื่อง
องค์อภัยมณีศรีโสภณ
กับด้วยนางอสุรีนิรมิต
ต้องรักใคร่ไปตามยามกันดาร
ไม่คลาดเคลื่อนเหมือนองค์พระทรงเดช
ทรงกำลังตั้งพระยาชวาพลาย
พระปิตุรงค์ทรงศักดิ์ก็รักใคร่
เฝ้าเลี้ยงลูกผูกเปลแล้วห่มเข้า
จึงให้นามตามอย่างช้างมนุษย์
อัมรินทร์ทรงมาค่าบุรี
เจียรबाटคาคองค้ก็ทรงเปลื้อง
สอนให้เจ้าเป่าปี่มีวิชา
วันหนึ่งนางอสุรีผีเสื้อน้ำ
จับกระโห้โลมากุมภาพาล
ฝ่ายกุมารสินสมุทรสุดสวาท
ความรักพอยิ่งกว่าแม่มาแต่ไร
เห็นทรงธรรม์บรรทมสนิทหนึ่ง
โอดล่ำฟองลงเชิงละเลิงมา
หนักหรือเบาเยาว์อยู่ไม่รู้จัก
เห็นหาดทรายพรายงามเป็นเงินราง
ไม่เคยเห็นเป็นน่านาสุกสนาน
ออกวิ่งเต้นเล่นทรายสบายองค์
ด้วยหน่อนางชาติเชื้อผีเสื้อสมุทร
ยิ่งถูกน้ำกำลังยิ่งเกรียงไกร
ระลอกซัดพลัดเข้าไปปากฉลาม
เห็นฝูงเงือกเกลือกกลิ้งมากกลางชล
ครั้นถลามาไถไม่พุดก็โผนจับ
ครั้นจับได้ให้ระแวงแคลงวิญญูณ์
ฉุดกระชากลากทางขึ้นกลางหาด
จะเอาไปให้พระบิดาดู

ถึงบาทเบื้องปรเมศพระเชษฐา
ตกยากอยู่คูหามาช้านาน
เป็นคู่ชิดเซยชมสมสมาน
จนนางมารมีบุตรบุรุษชาย
แต่ดวงเนตรแดงดุตั้งสุริย์ฉาย
มีเขี้ยวคล้ายชนนีมีศักดา
ด้วยเนื้อไขมิได้คิดริษยา
จนใหญ่กล้าอายุได้แปดปี
ชื่อสินสมุทรกุมารชาญชัยศรี
พระภูมิมืดผูกให้ลูกยา
ให้เป็นเครื่องนุ่งห่มโอรสา
เพลงศาสตราสารพัดหัดชำนาญ
ออกจากถ้ำเที่ยวหาภักษาหาร
กินสำราญรื่นเริงบันเทิงใจ
ไม่ห่างบาทบิดาอัชฌาสัย
ด้วยมิได้ชุ่มเช็ดเช่นมารดา
หนีไปวิ่งเล่นอยู่ในคูหา
เห็นแผ่นผาพิงผนังปิดหนทาง
เข้าลองผลักด้วยกำลังก็พังผาง
ทะเลกว้างขวางขวาล้วนป่าดง
พระกุมารเพลินจิตพิศวง
แล้วโดดลงเล่นมหาชลาลัย
ดำไม่ผุดเลยทั้งวันก็กลับได้
เที่ยวเลี้ยวไล่ซึปลาในสาชล
ลอดออกตามซีกเหิงอกเสือกสลน
คิดว่าคนมีหางเหมือนอย่างปลา
ตุกลอกกลับกลางน้ำปล้ำมัจฉา
เช่นนี้ปลาหรืออะไรจะใคร่รู้
แลประหลาดลักษณะมีตาหู
แล้วลากลู่เข้าไปในถ้ำด้วยกำลัง

ถึงหุบห้องร้องบอกบิดุเรศ
เห็นลูกกลากเงื่อนน้ำแต่ลำพัง
เมื่อก็เห็นเล่นอยู่ในคูหา
พระลูกเล่าตามจริงทุกสิ่งไป
แม่นแม่เจ้าเขารู้ว่าแรงนัก
จะโกรธเกรี้ยวเคี้ยวเล่นเป็นธูลี
 สินสมุทรกุมารชาญฉลาด
จึงทูลถามความจริงด้วยกริ่งใจ
พระฟังคำน้ำเนตรลงพรากพราก
แกลงเล่าลูกยาสารพัน
แม่ของเจ้าเขาเป็นเชื้อผีเสื้อสมุทร
จึงกำเนิดเกิดกายสายสุดใจ
ไปเปิดประตูคูหาถ้าเขาเห็น
แม่นสินสมุทรสุดสวาทพ่อฉลาดแคล้ว
พระโอรสรู้แจ้งไม่แคลงจิต
ด้วยแม่กลับอัปลักขณ์เป็นยักษ์ร้าย
ฝ่ายเงื่อนน้ำนอนกลิ้งนึ่งสดับ
รู้ภาษามนุษย์แนในใจ
ค่อยเขยื้อนเลื่อนลูกขึ้นทั้งเจ็บ
พระผ่านเกล้าเจ้าฟ้าในธาตรี
พระราชบุตรฉลาดกล่าปากเหลือ
ทั้งลูกเต้าเผ่าพงศ์ก็พลัดพราย
พระองค์เล่าเขาก็พาเอามาไว้
ขอพระองค์จงโปรดแก้โทษทัณฑ์
ซึ่งปากถ้าทำลายลงเสียหมด
ข้าเห็นอย่างนางมารจะนานมา
หนึ่งพวกพ้องของข้าคณาญาติ
แม่นประสงค์สิ่งไรในนที
 พระฟังเงือกพูดได้ให้สงสาร
รู้เจราจาสารพัตน์อำศจรรย
เราตรองตรึกนึกจะหนีนางผีเสื้อ

พระลืมนตรเหลียวหาทั้งหน้าหลัง
จากบัลลังก์มาห้ามแล้วถามไป
เงื่อนน้ำเจ้าเอามาแต่ข้างไหน
พระตกใจจึงว่าด้วยปราณี
กลัวจะลักลอบพาบิดาหนี
ไม่พอที่ชีวิตจะบรรลัย
ฟังพระบาทพิตรุงศ์ให้สงสัย
เหตุไฉนจึงจะเป็นไปเช่นนั้น
คิดถึงยากยามวิโยคยงโศกศัลย์
จนพากันมาบรรทมที่ร่มไทร
ขึ้นไปจุดฉวยบิดาลงมาได้
จนเจ้าได้แปดปีเข้านี้แล้ว
ตายหรือเป็นว่าไม่ถูกเลยลูกแก้ว
ไม่รอดแล้วพิตรุงศ์ก็คงตาย
รำคาญคิดเสียใจมิใคร่หาย
ก็พุ่มพวยชลนาโศกาลัย
กิตติศัพท์สองแจ้งแกลงไซ
จะกราบไหว้วอนว่าให้ปราณี
ยังมีเหน็บน้อมประณตบทศรี
ข้าขอชีวิตไว้อย่าให้ตาย
ดั่งหนังเนื้อนี้จะแยกแตกสลาย
ยังแต่กายเกือบจะตื่นสิ้นชีวิต
เศร้ายุทธยทุกข์ตรอมเหมือนหม่อมฉัน
ช่วยผ่อนผันให้ตลอดรอดชีวา
ให้โอรสยกตั้งบังคูหา
จะอาสาเกลี้ยทรายเสียให้ดี
ขอรองบาทบงกชบทศรี
ที่สิ่งมีจะเอามาสารพัน
จึงว่าท่านคิดนี้ดีขยัน
อยู่พูดกันอีกสักหน่อยจึงค่อยไป
แต่ได้เหนือไม่รู้แห่งตำแหน่งไหน

ท่านเจนทางกลางทะเลคะเนใจ
ฝ่ายเงื่อนน้ำค่านับอภิวาท
อันน้ำนี้มีนามตามบุราณ
เป็นเขตแคว้นแดนที่นางผีเสื้อ
ข้างทิศใต้ไปจนเกาะแก้วมังก
ไปกลางย่านบ้านเรือนหามีไม่
แต่สำเภาชาวเกาะเมืองลังกา
ถ้าเสียเรือเหลือคนแล้วนางเงือก
เหมือนพวกพ้องของขำรู้พาที่
อายุข้าห้าร้อยแปดสิบเศษ
แม้นจะหนีผีเสื้อด้วยแรงรุทร
แต่โยคีมีมนตร์อยู่ตนหนึ่ง
อยู่เกาะแก้วพิสดารสำราญใจ
พวกเรือแตกแขกฝรั่งแลอังกฤษ
ด้วยโยคีมีมนตร์คลวิชา
แม้นพระองค์ทรงฤทธิจะคิดหนี
เพื่อสำเภาเขาซัดพลัดเข้าไป
แต่ทางไกลไม่น้อยถึงร้อยโยชน์
กลางคองศาสารพัดจะซัดเคื่อง
แม้กำลังตั้งข้าจะพาหนี
อสุรีมีกำลังตั้งปลาวาฬ
ถ้าแก้ไขให้นางไปค้ำงป่า
จะอาสาพาไปมิได้กลัว
แต่พระองค์ทรงคิดให้รอบคอบ
จึงโปรดใช้ให้องค์พระลูกชาย
พระแจ้งความตามคำเงื่อนน้ำเล่า
จึงว่าพี่มีคุณน้องสักครั้ง
ซึ่งลูกรักหักหาญให้ท่านโกรธ
ช่วยไปปิดปากถ้าที่สำคัญ
จึงบัญชาว่าเจ้าสินสมุทร
ขอสมาดาป่อยาคูเบา
กับลูกน้อยค่อยพยุงบึงเงื่อนน้ำ
หวนรำลึกตริกตรองถึงน้องชาย

ทำกระไรจึงจะพ้นทนมาน
ข้าพระบาททราบสิ้นทุกถิ่นฐาน
อโนมานเคียงกันสี่พันตร
ข้างฝ่ายเหนือถึงมหิงษะสิงขร
หนทางจรเจ็ดเดือนไม่เคลื่อนคล
สมุทรไทซึ่งซีกลิกนักหนา
เขาเล่นนามมีบังอยู่กลางปี
ขึ้นมาเลือกเอาไปชมประสมศรี
ด้วยเดิมที่ปู่ย่าเป็นมนุษย์
จึงแจ้งเหตุแถวทางกลางสมุทร
เห็นไม่สุดสิ้นแดนด้วยแสนไกล
อายุถึงพันเศษถือเทพไสย
กินลูกไม้เผือกมันเป็นพรรณผลา
ขึ้นเป็นศิษย์อยู่สำนักนั้นนักหนา
ปราบบรรดาภูตพรายไม่กรายไป
ถึงโยคีเข้าสำนักไม่ดักขย
ก็จะได้โดยสารไปบ้านเมือง
ล้วนเขาโชดคีรีรัตนขันต์เนื่อง
จงทราบเบื่องบงกขบthalmaly
เจ็ดราตรีเจียวจึงจะถึงสถาน
ตามประมาณสามวันจะทันตัว
ได้ล่องหน้าไปเสียบ้างจะยังชั่ว
ชีวิตตัวบรรลัยไม่เสียตาย
ถ้าเห็นชอบท่วงที่จะหนีหาย
ไปหาดทรายหาข้าจะมาฟัง
ค่อยบรรเทาทุกข์สมอารมณ์หวัง
ให้ได้ดังถ้อยคำที่รำพัน
จงศโทษทำคุณอย่าหุนหัน
จวนสายณห์ยักษ์มาจะว่าเรา
ไปช่วยฉุดศิลาใหญ่ขึ้นให้เขา
ช่วยอุ้มเอาแกออกให้สบาย
มาปากถ้าแลเห็นนวลสาย
พระพุ่มพวยชลนาด้วยอาลัย

แล้วให้ลูกเล็กศิลาเข้ามาปิด
พระกลีบมาตาเงือกเสือกลงไป
ฝ่ายผีเสื้อเมื่อขึ้นจากฝั่งน้ำ
เก็บลูกไม้ใส่ห่อเห็นพอกการ
เห็นหินปิดเปิดประตูคูหากว้าง
วรพักตร์นารีศรีโสภา
วางลูกไม้ในห่อให้ลูกผิว
พระทรงเลือกลูกมะขางปรางมะยง
ครั้นพลบค่ำทำรักนางยักษ์ร้าย
ขึ้นแต่หน้าอารมณ์นั้นกรมกรอม
ไม่เห็นช่องตรงตริกนี้กวิตก
พระกอดลูกน้อยประทับไว้กับทรง
ฝ่ายผีเสื้อเมื่อจะจากพรากรูกผิว
ให้หมกมุ่นชุ่มเกล้าในน้ำใจ

เห็นมิดชิดมั่นคงไม่สงสัย
ลงที่ในวังวนชลธาร
จะมาถ้าเที่ยวหาพุกษาหาร
ทั้งเปรี้ยวหวานสารพัดแล้วลัดมา
นิมิตอย่างนางมนุษย์เสนาหา
ลีลามมาเข้าในห้องเห็นสององค์
ห้องของตัวเต็มห้องไม่ต้องประสงค์
ประธานองค์โอรสสู้อดอม
ประคองกายกอดแอบแนบถนอม
แต่คิดอ่านหวานล่อมจะล่อลวง
ทุกซีในอกนั้นสักเท่าภูเขาหลวง
ให้เหงาง่วงงีบหลับระงับไป
แต่พลิกตัวกลับไม่หลับไหล
จนเสียงไก่แก้วขันสนั่นเนิน

(ยังมีเนื้อหาต่อ)

พระสุนทรโวหาร (ภู่)

จากหนังสือเรียน รายวิชาพื้นฐาน ภาษาไทย วรรณคดีวิจักษ์
ชั้นมัธยมศึกษาปีที่ ๓ หน้า ๕๖ - ๕๙

ใบงาน
“หากฉันเป็นเขา...”

คำชี้แจง ให้นักเรียนตอบคำถามต่อไปนี้

๑. หากนักเรียนเป็นสินสมุทรนักเรียนจะพาพระอภัยมณีหนีหรือไม่ เพราะเหตุใด

.....
.....
.....

๑. หากนักเรียนเป็นเงือกเต๋านักเรียนจะให้ความช่วยเหลือสินสมุทรและพระอภัยมณีหรือไม่ เพราะเหตุใด

.....
.....
.....

แบบประเมินการทำงานกลุ่ม

คำชี้แจง ให้ครูประเมินการทำงานกลุ่มของนักเรียนตามรายการประเมิน (คะแนนเต็ม ๑๒ คะแนน)

รายการประเมิน	ระดับคะแนน		
	๓	๒	๑
๑. การกำหนดบทบาทหน้าที่	กำหนดบทบาทหน้าที่สมาชิกอย่างชัดเจน	กำหนดบทบาทหน้าที่สมาชิกไม่ครบถ้วน	ไม่มีการกำหนดบทบาทหน้าที่
๒. การมีส่วนร่วม	มีส่วนร่วมในการปฏิบัติงานกลุ่ม	มีส่วนร่วมในการปฏิบัติงานกลุ่มบ้าง	มีส่วนร่วมในการปฏิบัติงานกลุ่มน้อยมากหรือไม่มีส่วนร่วม
๓. การรับฟังและแสดงความคิดเห็น	รับฟังและแสดงความคิดเห็นอย่างมีเหตุผลและสร้างสรรค์อย่างสม่ำเสมอ	รับฟังและแสดงความคิดเห็นอย่างมีเหตุผลและสร้างสรรค์เป็นบางครั้ง	รับฟังความคิดเห็นของผู้อื่นน้อยมากหรือไม่รับฟังความคิดเห็นผู้อื่น
๔. ความรับผิดชอบ	รับผิดชอบงานที่ได้รับมอบหมายและเสร็จตามเวลาที่กำหนด	รับผิดชอบงานที่ได้รับมอบหมาย แต่เสร็จไม่ทันตามกำหนด	ไม่รับผิดชอบงานที่ได้รับมอบหมาย

* การคิดคะแนน ร้อยละ = (คะแนนที่ได้/คะแนนเต็ม) x ๑๐๐

การแปลผลการประเมิน

เกณฑ์ของระดับคะแนน	การแปลผล
ร้อยละ ๘๐ - ๑๐๐	ดีมาก
ร้อยละ ๗๐ - ๗๙	ดี
ร้อยละ ๕๐ - ๖๙	พอใช้
ร้อยละ ๐ - ๔๙	ปรับปรุง

<p>หน่วยการเรียนรู้ที่ ๑ สร้างสรรค์สารพร้อม กลุ่มสาระการเรียนรู้ภาษาไทย</p>	<p>แผนการจัดการเรียนรู้ที่ ๙ เรื่อง วชิรรมย์ (๑) รายวิชาภาษาไทย ๕</p>	<p>เวลา ๑ ชั่วโมง ชั้นมัธยมศึกษาปีที่ ๓</p>
<p>สาระสำคัญ/ความคิดรวบยอด</p> <p>การแสดงความคิดเห็น คือการสื่อสารที่ควรมีการใช้หลักเหตุผลประกอบในการอ้างอิง เพื่อช่วยให้เกิดความน่าเชื่อถือและสามารถส่งสารได้อย่างสัมฤทธิ์ผล</p> <p>จุดประสงค์การเรียนรู้</p> <p>ด้านความรู้</p> <p>เข้าใจหลักการแสดงความคิดเห็นได้อย่างเหมาะสม</p> <p>ด้านทักษะกระบวนการ</p> <p>สามารถพูดนำเสนอความคิดเห็นได้อย่างเหมาะสม</p> <p>สมรรถนะที่ต้องการให้เกิดกับผู้เรียน</p> <p>การสื่อสาร</p>	<p>กิจกรรมการเรียนรู้</p> <p>ขั้นนำ</p> <p>นักเรียนแต่ละกลุ่มทบทวนการเขียนแสดงความคิดเห็นจากใบงาน “หากฉันเป็นเขา...” ในคาบเรียนที่แล้ว</p> <p>ขั้นสอน</p> <p>๑. นักเรียนแต่ละคนนำใบงาน “หากฉันเป็นเขา...” ไปติดไว้ที่กระดานหน้าชั้นเรียน (หรือในพื้นที่ที่เหมาะสมในชั้นเรียน)</p> <p>๒. นักเรียนแต่ละคนเดินอ่านผลงานของเพื่อนในชั้นเรียนจนครบทุกผลงาน</p> <p>๓. นักเรียนแต่ละคนแสดงความคิดเห็นว่าชอบหรือชื่นชมการเขียนแสดงความคิดเห็นในใบงาน “หากฉันเป็นเขา...” ของเพื่อนคนใด เพราะเหตุใด</p> <p>๔. นักเรียนร่วมกันสรุปอีกครั้งว่า การเขียนแสดงความคิดเห็นที่ดีควรมีการแสดงผลประกอบ มีการลำดับความและใช้ภาษาอ่านให้เข้าใจง่าย</p> <p>ขั้นสรุป</p>	<p>แหล่งเรียนรู้</p> <p>ห้องสมุด</p> <p>สื่อ</p> <p>ใบงาน “หากฉันเป็นเขา...” (จากแผนการจัดการเรียนรู้ที่ ๘)</p> <p>ภาระ/ชิ้นงาน</p> <p>การพูดแสดงความคิดเห็น</p> <p>การวัดและประเมินผล</p> <p>แบบประเมินการพูดแสดงความคิดเห็น</p>

<p>หน่วยการเรียนรู้ที่ ๑ สร้างสรรค์สารพร้อม กลุ่มสาระการเรียนรู้ภาษาไทย</p>	<p>แผนการจัดการเรียนรู้ที่ ๙ เรื่อง วชิรรมย์ (๑) รายวิชาภาษาไทย ๕</p>	<p>เวลา ๑ ชั่วโมง ชั้นมัธยมศึกษาปีที่ ๓</p>
	<p>นักเรียนร่วมกันแสดงความคิดเห็นว่า การฝึกเขียนแสดง ความคิดเห็นมีประโยชน์ในชีวิตประจำวันอย่างไร</p>	

แบบประเมินการพูดแสดงความคิดเห็น

คำชี้แจง ให้ครูผู้สอนประเมินการพูดแสดงความคิดเห็นของนักเรียนตามรายการประเมิน
(คะแนนเต็ม ๑๒ คะแนน)

รายการประเมิน	ระดับคะแนน				
	๕	๔	๓	๒	๑
๑. สาระสำคัญของเรื่องที่พูด ๑.๑ ลำดับความคิดอย่างต่อเนื่อง ๑.๒ นำเสนอเนื้อหาตรงตามประเด็น ๑.๓ เนื้อหามีความสัมพันธ์กับประเด็น ๑.๔ ความเป็นเหตุเป็นผล ๑.๕ มีการนำเสนอแนวคิดใหม่	พูดสาระสำคัญตามเกณฑ์ครบ ๕ ข้อ	พูดสาระสำคัญตามเกณฑ์ ๔ ข้อ	พูดสาระสำคัญตามเกณฑ์ ๓ ข้อ	พูดสาระสำคัญตามเกณฑ์ ๒ ข้อ	พูดสาระสำคัญตามเกณฑ์ ๑ ข้อหรือไม่ได้ตามเกณฑ์เลย
๒. การใช้ภาษา ๒.๑ ใช้ภาษาได้ถูกต้องกับกาลเทศะ ๒.๒ ใช้ประโยคสื่อความหมายได้ชัดเจน	คะแนนเต็ม ๒ คะแนน			ใช้ภาษาได้ตามเกณฑ์ ๒ ข้อ	ใช้ภาษาได้ตามเกณฑ์ ๑ ข้อหรือไม่ได้ตามเกณฑ์เลย
๓. การใช้น้ำเสียง ๓.๑ ใช้น้ำเสียงนุ่มนวล ๓.๒ พูดเสียงดังชัดเจน	คะแนนเต็ม ๒ คะแนน			ใช้น้ำเสียงได้ตามเกณฑ์ ๒ ข้อ	ใช้น้ำเสียงได้ตามเกณฑ์ ๑ ข้อหรือไม่ได้ตามเกณฑ์เลย
๓. มารยาทในการพูด ๓.๑ ไม่พูดแทรกขณะผู้อื่นกำลังพูด ๓.๒ เปิดโอกาสให้ผู้อื่นได้แสดงความคิดเห็น ๓.๓ ใช้กิริยาสุภาพ ไม่ล้อเลียนผู้อื่น	คะแนนเต็ม ๓ คะแนน		ปฏิบัติได้ตามเกณฑ์ ๓ ข้อ	ปฏิบัติได้ตามเกณฑ์ ๒ ข้อ	ปฏิบัติได้ตามเกณฑ์ ๑ ข้อหรือไม่ได้ตามเกณฑ์เลย

* การคิดคะแนน ร้อยละ = (คะแนนที่ได้/คะแนนเต็ม) x ๑๐๐

การแปลผลการประเมิน

เกณฑ์ของระดับคะแนน	การแปลผล
ร้อยละ ๘๐ - ๑๐๐	ดีมาก
ร้อยละ ๗๐ - ๗๙	ดี
ร้อยละ ๕๐ - ๖๙	พอใช้
ร้อยละ ๐ - ๔๙	ปรับปรุง

<p>หน่วยการเรียนรู้ที่ ๑ สร้างสรรค์สารพร้อม กลุ่มสาระการเรียนรู้ภาษาไทย</p> <p>สาระสำคัญ/ความคิดรวบยอด</p> <p>การฟังเป็นทักษะการสื่อสารที่ทุกคนต้องมีการฝึกฝน เพื่อก่อให้เกิดการฟังที่มีประสิทธิภาพ ซึ่งควรมีการเลือกฟังจากบุคคลหรือเรื่องที่จะฟัง ควรมีสมาธิในการฟัง และที่สำคัญต้องมีการจดบันทึกเพื่อใช้ในการฟัง หากไม่ได้ก็ควรต้องมีการจดบันทึกเพื่อใช้ในการฟัง การสื่อสารภาษาประสบความสำเร็จ</p> <p>จุดประสงค์การเรียนรู้</p> <p>ด้านความรู้</p> <p>อธิบายหลักการฟังได้ถูกต้อง</p> <p>ด้านทักษะกระบวนการ</p> <p>สามารถฟังเรื่องราวต่าง ๆ อย่างมีวิจารณญาณ</p> <p>สมรรถนะที่ต้องการให้เกิดกับผู้เรียน</p> <p>การสื่อสาร</p>	<p>แผนการจัดการเรียนรู้ที่ ๑๐</p> <p>เรื่อง วชิรรมย์ (๒)</p> <p>รายวิชาภาษาไทย ๕</p>	<p>เวลา ๑ ชั่วโมง</p> <p>ชั้นมัธยมศึกษาปีที่ ๓</p>
<p>กิจกรรมการเรียนรู้</p> <p>ขั้นนำ</p> <p>๑. นักเรียนตอบคำถามต่อไปนี้ จากข้อความที่ว่า “ฟังผิดชีวิตเปลี่ยน” นักเรียนเห็นด้วยหรือไม่ อย่างไร</p> <p>แนวคำตอบ เห็นด้วย เพราะ หากเราฟังการสื่อสารที่ผิดพลาด ย่อมทำให้เราไม่เข้าใจในผู้ส่งสาร และทำให้เกิดความเข้าใจผิด และเกิดความขัดแย้งกันมากที่สุด</p> <p>๒. ครูเชื่อมโยงเข้าสู่บทเรียนว่า “ในคาบเรียนที่ผ่านมา เราได้เรียนรู้คำศัพท์จากในเรื่อง พระอภัยมณี ตอน พระอภัยมณีหนีนางผีเสื้อสมุทร ไปแล้วในคาบเรียนนี้ เรามาดูในเรื่องของการฟัง ซึ่งการฟังเป็นหนึ่งในปัจจัยที่ทำให้การสื่อสารเกิดประสิทธิภาพ</p> <p>ขั้นสอน</p> <p>๓. นักเรียนอ่านใบความรู้ “การฟัง”</p> <p>๔. นักเรียนทำกิจกรรม “สรุปได้ว่า...” วิธีการโดย</p> <p>๔.๑ นักเรียนจับกลุ่ม กลุ่มละ ๓ - ๔ คน</p> <p>๔.๒ นักเรียนออกมาหน้าชั้นเรียนทีละกลุ่ม</p> <p>ยืนห่างกันประมาณ ๑ ช่วงแขน จากกันให้</p>	<p>แหล่งเรียนรู้</p> <p>ห้องสมุด</p> <p>สื่อ</p> <p>๑. ใบความรู้ “การฟัง”</p> <p>๒. ใบงาน “สรุปได้ว่า...”</p> <p>ภาระ/ชิ้นงาน</p> <p>การทำใบงาน “สรุปได้ว่า...”</p> <p>การวัดและประเมินผล</p> <p>แบบประเมินการทำงานกลุ่ม</p>	

<p>หน่วยการเรียนรู้ที่ ๑ สร้างสรรค์สารพร้อม กลุ่มสาระการเรียนรู้ภาษาไทย</p>	<p>แผนการจัดการเรียนรู้ที่ ๑๐ เรื่อง วชิรภรณ์ (๒) รายวิชาภาษาไทย ๕</p> <p>แต่ละกลุ่มเลือกคนที่จะไปจับฉลากข้อความ จากครู จากนั้นส่งใบฉลากให้ครูอ่านให้ฟัง จำนวน ๓ ครั้ง แล้วต้องจำให้ได้ เพื่อนำไป กระซิบบอกต่อกับคนที่สอง โดยห้ามให้คนที่ สามและสี่ได้ยิน และเมื่อคนที่สองรับฟังก็ กระซิบส่งต่อไปยังคนที่สาม ก็กระซิบ บอกต่อคนสุดท้าย นักเรียนคนที่อยู่สุดท้าย จะต้องพูดในสิ่งที่ตนได้รับฟังมา เมื่อคนสุดท้าย พูดแล้ว ครูจึงเฉลยคำตอบนั้น ทำเช่นนี้ไปกับ ทุกกลุ่ม</p> <p>๔.๓ นักเรียนตอบคำถามใบงาน “สรุปได้ว่า...”</p> <ul style="list-style-type: none"> - นักเรียนได้รับประโยชน์ใด - นักเรียนคิดว่าจากกิจกรรมเมื่อสักครู่นี้ การฟัง แล้วส่งสารที่ผิดพลาดก่อให้เกิดผลอย่างไร - นักเรียนมีวิธีการใดที่จะทำให้การสื่อสารจาก การฟังประสบความสำเร็จ <p>๔.๔ อาสาสมัครนักเรียนจำนวน ๓ คน ออกมา นำเสนอคำตอบ</p>	<p>เวลา ๑ ชั่วโมง ชั้นมัธยมศึกษาปีที่ ๓</p>
---	--	---

<p>หน่วยการเรียนรู้ที่ ๑ สร้างสรรค์สารพร้อม กลุ่มสาระการเรียนรู้ภาษาไทย</p>	<p>แผนการจัดการเรียนรู้ที่ ๑๐ เรื่อง วชิรรมย์ (๒) รายวิชาภาษาไทย ๕</p>	<p>เวลา ๑ ชั่วโมง ชั้นมัธยมศึกษาปีที่ ๓</p>
<p>ขั้นสรุป</p>	<p>นักเรียนและครูร่วมกันอภิปรายในประเด็น “ฟังอย่างไรถึงไม่พลาด” โดยครูสรุปว่า “จากกิจกรรม สรุปได้ว่า นักเรียนจะเห็นได้อย่างชัดเจนถึงความสำคัญ ของการฟังที่เราต้องมีส่วนในการฟัง เพื่อให้สามารถจดจำ สาระเรื่องราวต่าง ๆ ที่เป็นประโยชน์และถ่ายทอดสื่อสารได้ ตรงตามวัตถุประสงค์ของผู้ส่งสาร หากการฟังผิดพลาดย่อม ก่อให้เกิดความเสียหายขึ้นได้”</p>	

ใบความรู้ “การฟัง”

ศิลปะในการฟัง

หลักของศิลปะในการฟัง มีดังนี้

๑. แสดงให้ผู้พูดรู้สึกว่าคุณฟังมีความมุ่งหมายและตั้งใจที่ฟัง
๒. สามารถโน้มน้าวให้ผู้พูดได้พูดเรื่องที่ตนถนัดที่สุด
๓. แทรกคำถามที่เหมาะสมกับโอกาส
๔. เปิดโอกาสให้ผู้พูดได้พูดอย่างเต็มที่
๕. เมื่อรู้สึกว่าคุณพูดหมดเรื่องที่จะพูด สามารถกระตุ้นให้ผู้พูดมีเรื่องที่จะพูดต่อไป

ลักษณะของการฟังและการดูที่ดี

๑. มีมารยาทในการฟังและการดู แสดงความสนใจผ่านการตั้งคำถาม ยอมรับฟังความคิดเห็น และรู้จักควบคุมอารมณ์
๒. ตั้งเป้าหมายในการฟังและการดู และพยายามทำให้ได้ตามความมุ่งหมาย
๓. เลือกฟังและดูแต่เรื่องที่มีประโยชน์ และเลี่ยงเรื่องที่ไม่เหมาะสม โดยใช้เหตุผลแยกแยะข้อเท็จจริงและลงความเห็น
๔. รู้จักใช้ศิลปะในการฟัง
๕. บันทึกสาระสำคัญและประเด็นที่ควรซักถามเพิ่มเติม

ความมุ่งหมายในการฟังและการดู

๑. เพื่อจับใจความสำคัญและใจความอันดีรับรอง
๒. เพื่อแยกส่วนที่เป็นข้อเท็จจริงและข้อคิดเห็น
๓. เพื่อหาเหตุผลสนับสนุนความเชื่อและความขัดแย้ง
๔. เพื่อให้เข้าใจในคุณค่าต่าง ๆ เช่น คุณค่าทางวรรณคดี คติธรรม หรือสุนทรียภาพทางดนตรี
๕. เพื่อเสริมสร้างสติปัญญาและความรู้
๖. เพื่อนำมาใช้ประโยชน์ในชีวิตประจำวัน

มารยาทในการฟังและการดู

มารยาทในการฟังและการดู คือ วัฏปฏิบัติขณะฟังหรือดูเพื่อความเป็นระเบียบ และได้รับประโยชน์สูงสุด มีข้อปฏิบัติดังนี้

๑. เข้าไปนั่งก่อนการพูดหรือการแสดงจะเริ่มขึ้น และนั่งตามลำดับที่นั่งของตน
๒. ให้ความสำคัญและสนใจกับการฟังหรือดูผู้พูดหรือการแสดง โดยไม่ทำกิจกรรมอื่นรบกวนผู้พูด
๓. ปรบมือในโอกาสที่สมควร เช่น ช่วงเริ่มและจบการพูดหรือการแสดง
๔. ไม่แสดงกิริยาไม่พอใจหรือเบียดเบียนผู้พูดหรือสิ่งที่ดูอยู่ เช่น หาว ส่งเสียงฮา หรือกระแทกเท้า
๕. บันทึกข้อความที่สนใจหรือมีความสำคัญ
๖. ถ้ามีข้อสงสัยให้เก็บไว้ถามผู้พูดเมื่อผู้พูดเปิดโอกาสหรือจบการพูดแล้ว และควรถามอย่างสุภาพ

วิจารณ์ญาณในการฟังและการดู

ปัจจุบันการสื่อสารหลากหลายช่องทาง ส่งผลให้สารอาจเกิดความคลาดเคลื่อนได้ทุกขณะ เราจึงควรฟังและดูสารอย่างมีวิจารณ์ญาณ โดยพินิจพิเคราะห์เนื้อแท้ของสาร วินิจฉัยสารว่าจริงหรือเท็จ ด้วยหลักเหตุผล รวมทั้งใช้ปัญญาและประสบการณ์ตีความสถานภาพและเจตนาของผู้ส่งสารร่วมด้วย ซึ่งมีหลักการดังนี้

๑. พิจารณาผู้ส่งสารว่ามีจุดมุ่งหมายและความจริงใจในการส่งสารเพียงใด
๒. พิจารณาผู้ส่งสารว่ามีความรู้ ประสบการณ์ หรือความใกล้ชิดกับเรื่องราวในสารนั้นเพียงใด
๓. พิจารณาผู้ส่งสารที่ใช้กลวิธีการส่งสารอย่างไร ใช้วิธีธรรมดาหรือซับซ้อนอย่างไร
๔. พิจารณาเนื้อหาของสารว่าส่วนใดเป็นข้อเท็จจริงและส่วนใดเป็นข้อคิดเห็น
๕. พิจารณาเนื้อหาของสารว่ามีความเป็นไปได้และควรเชื่อเพียงใด

ใบงาน
“สรุปได้ว่า...”

คำชี้แจง ให้นักเรียนตอบคำถามต่อไปนี้

๑. กิจกรรม “สรุปได้ว่า...” นักเรียนได้รับประโยชน์ใด

.....
.....
.....
.....

๒. นักเรียนคิดว่าจากกิจกรรมเมื่อสักครู่การฟังแล้วส่งสารที่ผิดพลาดก่อให้เกิดผลอย่างไร

.....
.....
.....
.....

๓. นักเรียนมีวิธีการใดที่จะทำให้การสื่อสารจากการฟังประสบความสำเร็จ

.....
.....
.....
.....

แบบประเมินการทำงานกลุ่ม

คำชี้แจง ให้ครูประเมินการทำงานกลุ่มของนักเรียนตามรายการประเมิน (คะแนนเต็ม ๑๒ คะแนน)

รายการประเมิน	ระดับคะแนน		
	๓	๒	๑
๑. การกำหนดบทบาทหน้าที่	กำหนดบทบาทหน้าที่สมาชิกอย่างชัดเจน	กำหนดบทบาทหน้าที่สมาชิกไม่ครบถ้วน	ไม่มีการกำหนดบทบาทหน้าที่
๒. การมีส่วนร่วม	มีส่วนร่วมในการปฏิบัติงานกลุ่ม	มีส่วนร่วมในการปฏิบัติงานกลุ่มบ้าง	มีส่วนร่วมในการปฏิบัติงานกลุ่มน้อยมากหรือไม่มีส่วนร่วม
๓. การรับฟังและแสดงความคิดเห็น	รับฟังและแสดงความคิดเห็นอย่างมีเหตุผลและสร้างสรรค์อย่างสม่ำเสมอ	รับฟังและแสดงความคิดเห็นอย่างมีเหตุผลและสร้างสรรค์เป็นบางครั้ง	รับฟังความคิดเห็นของผู้อื่นน้อยมากหรือไม่รับฟังความคิดเห็นผู้อื่น
๔. ความรับผิดชอบ	รับผิดชอบงานที่ได้รับมอบหมายและเสร็จตามเวลาที่กำหนด	รับผิดชอบงานที่ได้รับมอบหมาย แต่เสร็จไม่ทันตามกำหนด	ไม่รับผิดชอบงานที่ได้รับมอบหมาย

* การคิดคะแนน ร้อยละ = (คะแนนที่ได้/คะแนนเต็ม) x ๑๐๐

การแปลผลการประเมิน

เกณฑ์ของระดับคะแนน	การแปลผล
ร้อยละ ๘๐ - ๑๐๐	ดีมาก
ร้อยละ ๗๐ - ๗๙	ดี
ร้อยละ ๕๐ - ๖๙	พอใช้
ร้อยละ ๐ - ๔๙	ปรับปรุง

<p>หน่วยการเรียนรู้ที่ ๑ สร้างสรรค์สารพร้อม กลุ่มสาระการเรียนรู้ภาษาไทย</p> <p>สาระสำคัญ/ความคิดรวบยอด การฟังเป็นทักษะการสื่อสารที่ทุกคนต้องมีการฝึกฝน เพื่อก่อให้เกิดการฟังที่มีประสิทธิภาพ ซึ่งควรมีการใช้สมาธิในการฟัง และใช้วิจารณญาณในการวิเคราะห์สาร</p> <p>จุดประสงค์การเรียนรู้ ด้านความรู้ อธิบายหลักการฟังได้ถูกต้อง</p> <p>ด้านทักษะกระบวนการ สามารถฟังเรื่องราวต่าง ๆ อย่างมีวิจารณญาณ</p> <p>สมรรถนะที่ต้องทำให้เกิดขึ้นกับผู้เรียน การสื่อสาร</p>	<p>แผนการจัดการเรียนรู้ที่ ๑๑</p> <p>เรื่อง วจิภมย์ (๓) รายวิชา ภาษาไทย ๕</p> <p>กิจกรรมการเรียนรู้ ขั้นนำ ๑. นักเรียนตอบคำถาม ต่อไปนี้ - จากคาบที่ผ่านมามากนักเรียนต้องฟังแล้วจดจำเรื่องที่ฟังได้ นักเรียนควรทำอย่างไร แนวคำตอบ ควรตั้งใจฟังอย่างมีสมาธิ ๒. ครูเชื่อมโยงเข้าสู่บทเรียนว่า “ในคาบเรียนนี้เราจะฝึกทักษะการฟังอีกครั้ง โดยเราจะได้ท่องไปใต้ทะเลลึก ได้รู้จักพันธุ์ปลาต่าง ๆ”</p> <p>ขั้นสอน ๓. นักเรียนอ่านบทอาขยานเรื่อง “พระอภัยมณี ตอน พระอภัยมณีหนีเงี้ยวเสือสมุทร” จากใบความรู้ บทอ่านทำนองเสนาะ “นิทานคำกลอนเรื่องพระอภัยมณี ตอน พระอภัยมณีหนีเงี้ยวเสือสมุทร”</p> <p>๔. นักเรียนทำกิจกรรม “ฟังแล้ว..วิเคราะห์ได้” โดย</p> <p>๔.๑ นักเรียนจดรายละเอียดสิ่งที่ตนเองได้ยินว่ามีปลาชนิดใดบ้าง</p> <p>๔.๒ นักเรียนและครูร่วมกันเฉลยคำตอบ</p> <p>๕. นักเรียนระดมความคิดว่า การฟังที่สัมฤทธิ์ผลควรมี</p>	<p>เวลา ๑ ชั่วโมง ชั้นมัธยมศึกษาปีที่ ๓</p> <p>แหล่งเรียนรู้ ห้องสมุด</p> <p>สื่อ ๑. ใบความรู้ บทอ่านทำนองเสนาะ “นิทานคำกลอนเรื่องพระอภัยมณี ตอน พระอภัยมณีหนีเงี้ยวเสือสมุทร” ๒. ใบงาน “แผนผังภาพความคิดสรุปสาระสำคัญ”</p> <p>ภาระ/ชิ้นงาน การทำใบงาน “แผนภาพความคิด” สรุปสาระสำคัญ</p> <p>การวัดและประเมินผล แบบประเมินมารยาทในการฟัง การดู การพูด</p>
--	---	--

<p>หน่วยการเรียนรู้ที่ ๑ สร้างสรรค์สารพร้อม กลุ่มสาระการเรียนรู้ภาษาไทย</p>	<p>แผนการจัดการเรียนรู้ที่ ๑๑ เรื่อง วจิกรมย์ (๓) รายวิชา ภาษาไทย ๕</p>	<p>เวลา ๑ ชั่วโมง ชั้นมัธยมศึกษาปีที่ ๓</p>
	<p>หลักการได้บ้าง</p> <p>๖. นักเรียน ๒ - ๓ คน อาสาเล่าประสบการณ์ที่เคยมี ปัญหา เนื่องมาจากการขาดความตั้งใจในการฟัง และประสบการณ์ เกี่ยวกับประโยชน์ที่เกิดจากการตั้งใจฟัง</p> <p>ขั้นสรุป</p> <p>นักเรียนทำแผนผังมโนทัศน์สรุปวิธีการของตนเองที่ทำให้ การฟังเกิดประสิทธิภาพ</p>	

ใบความรู้

บทอ่านทำนองเสนาะ

“นิทานคำกลอนเรื่องพระอภัยมณี ตอน พระอภัยมณีหนีนางผีเสื้อสมุทร”

- คัดมาจาก : หนังสือวรรณคดีวิจักษ์ ชั้นมัธยมศึกษาปีที่ ๓ หน้า ๖๒
ลักษณะคำประพันธ์ : นิทานคำกลอน
ทำนองที่ใช้อ่าน : ทำนองร้องหุ่น

“นิทานคำกลอนเรื่องพระอภัยมณี ตอน พระอภัยมณีหนีนางผีเสื้อสมุทร”

พระโหมยองค์อภัยมณีนาถ
เหล่าฉลามล้วนฉลามตามกันมา
ฉนากอยู่คู่ฉนากไม่จากคู่
ฝูงพิมพาพาฝูงเข้าแฝงวน
กระโห้เรียงเคียงกระโห้ขึ้นโบกหาง
มังกรเกี่ยวเลี้ยวลอดกอดมังกร
ฝูงม้าน้ำทำท่าเหมือนม้าเผ่น
ตะเพียนทองท่องน้ำนำตะเพียน
เห็นละเมาะเกาะเขาเขียวชอุ่ม
จะเหลียวซ้ายสายสมุทรสุดสายตา
จะเหลียวดูสุริย์แสงเข้าแฝงเมฆ
ฟังสำเนียงเสียงคลื่นดังครื้นโครม

เพลินประพาสพิศดูหม่มัจฉา
ค่อยเคลื่อนคลาศคล้ายคล้ายในสายชล
ขึ้นฟองฟู่ฟั่นฟองละอองฝน
บ้างผุดฟั่นฟองน้ำบ้างดำจร
ลอยสล้างกลางกระแสนเลสลอน
ประชุมซ่อนแฝงชลขึ้นวนเวียน
ขึ้นลอยเล่นเลี้ยวลัดฉวัดเฉวียน
ดาษเดียดรูปเพลินจนเกินมา
โขดตะคุ่มเคียงเคียงเรียงรูกษา
จะแลขวาควันคลุ้มกุ่มโพยม
ให้วิเวกวาดองค์พระทรงโหม
ยิ่งทุกขโหมนัสในฤทัยทวี



พระอภัยมณีหนีนางผีเสื้อสมุทร (ทำนองเสนาะ)

ใบงาน
“แผนภาพความคิดสรุปวิธีการฟังให้เกิดประสิทธิภาพ”

คำชี้แจง ให้นักเรียนเขียนแผนภาพความคิดสรุปวิธีการฟังให้เกิดประสิทธิภาพ



แบบประเมินมารยาทในการฟัง การดู และการพูด

คำชี้แจง ให้ครูผู้สอนประเมินมารยาทในการฟัง การดู และการพูดของนักเรียนตามรายการประเมิน
(คะแนนเต็ม ๑๕ คะแนน)

รายการประเมิน	ระดับคะแนน		
	๓	๒	๑
๑. การไม่พูดคุยกััน	ไม่พูดคุย ตลอดระยะเวลาที่ฟังหรือดู	พูดคุย ๑ - ๒ ครั้ง ในขณะที่ฟังหรือดู	พูดคุย ๓ ครั้งขึ้นไป ในขณะที่ฟังหรือดู
๒. ความตั้งใจ	ตั้งใจและมีสมาธิในเรื่องที่ฟังหรือดู	ตั้งใจแต่ขาดสมาธิบางครั้ง	ไม่ตั้งใจฟังหรือดู
๓. การให้เกียรติผู้พูดโดยการปรบมือ	ปรบมือทุกครั้งก่อนฟังขณะฟัง หรือหลังจบการฟัง	ปรบมือบางครั้งก่อนฟังขณะฟัง หรือหลังจบการฟัง	ไม่ปรบมือก่อนฟังขณะฟัง หรือหลังจบการฟัง
๔. การแสดงกิริยาที่เหมาะสม	ไม่แสดงกิริยาที่ไม่เหมาะสมขณะฟังหรือดู	แสดงกิริยาที่ไม่เหมาะสม ๑ - ๒ ครั้ง	แสดงกิริยาที่ไม่เหมาะสม ๓ - ๔ ครั้ง
๕. การยกมือถามเมื่อต้องการถาม	ยกมือก่อนถามทุกครั้งเมื่อมีข้อสงสัย	ยกมือก่อนถามบางครั้งเมื่อมีข้อสงสัย	ชักถามโดยไม่ยกมือทุกครั้ง

* การคิดคะแนน ร้อยละ = (คะแนนที่ได้/คะแนนเต็ม) x ๑๐๐

การแปลผลการประเมิน

เกณฑ์ของระดับคะแนน	การแปลผล
ร้อยละ ๘๐ - ๑๐๐	ดีมาก
ร้อยละ ๗๐ - ๗๙	ดี
ร้อยละ ๕๐ - ๖๙	พอใช้
ร้อยละ ๐ - ๔๙	ปรับปรุง

<p>หน่วยการเรียนรู้ที่ ๑ สร้างสรรค์สารพร้อมกลุ่มสาระการเรียนรู้ภาษาไทย</p> <p>แผนการจัดการเรียนรู้ที่ ๑๒ เรื่อง วลีกรรมย์ (๔) รายวิชา ภาษาไทย ๕</p> <p>เวลา ๑ ชั่วโมง ชั้นมัธยมศึกษาปีที่ ๓</p>	<p>สาระสำคัญ/ความคิดรวบยอด</p> <p>เหตุการณ์จากเรื่องตอนที่เรียนในคาบเรียนนี้ แสดงให้เห็นถึงประโยชน์ของการคิดและการพูดที่นักเรียนสามารถนำไปปรับใช้ใน ชีวิตประจำวันได้</p> <p>จุดประสงค์การเรียนรู้</p> <p>ด้านความรู้</p> <p>เข้าใจกระบวนการคิดและการพูดอย่างสร้างสรรค์</p> <p>ด้านทักษะกระบวนการ</p> <p>สามารถคิดและพูดอย่างสร้างสรรค์</p> <p>สมรรถนะที่ต้องการให้เกิดกับผู้เรียน</p> <p>การสื่อสาร</p>	<p>กิจกรรมการเรียนรู้</p> <p>ขั้นนำ</p> <p>๑. นักเรียนและครูช่วยกันทบทวนเนื้อหาที่ผ่านมา และนักเรียนตอบคำถาม “หากพระอภัยมณีมาขอความช่วยเหลือนักเรียนจะให้ความช่วยเหลือหรือไม่อย่างไร”</p> <p>แนวคำตอบ</p> <p>ช่วยเหลือ เพราะ สงสารพระอภัยมณีที่ต้องอยู่กับนางยักษ์ใจร้าย</p> <p>ไม่ช่วย เพราะ เป็นการเสี่ยงอันตรายเกินไปอาจจะถูกนางยักษ์จับได้</p> <p>๒. ครูเชื่อมโยงกับบทเรียนว่า “จากคำถามที่ครูถามนั้น ในคาบเรียนนี้เราจะลองมาดูว่า พระอภัยมณีจะมีใครช่วยเหลือหรือไม่อย่างไร”</p> <p>ขั้นสอน</p> <p>๓. นักเรียนอ่านเนื้อหาจากใบความรู้ “นิทานคำกลอนเรื่องพระอภัยมณี ตอนพระอภัยมณีหนีนางผีเสื้อสมุทร”</p> <p>๔. นักเรียนทำกิจกรรมจากใบงาน “สื่อสาร...วางกลยุทธ์” วิธีการ</p> <p>โดย</p> <p>๔.๑ นักเรียนจับกลุ่ม กลุ่มละ ๓ - ๔ คน</p> <p>๔.๒ นักเรียนแต่ละกลุ่ม ช่วยกันสรุป ๒ ประเด็นในใบงาน</p>	<p>แหล่งเรียนรู้</p> <p>ห้องสมุด</p> <p>สื่อ</p> <p>๑. ใบความรู้ “นิทานคำกลอนเรื่องพระอภัยมณี ตอนพระอภัยมณีหนีนางผีเสื้อสมุทร”</p> <p>๒. ใบงาน “สื่อสาร...วางกลยุทธ์”</p> <p>ภาระ/ชิ้นงาน</p> <p>การทำใบงาน “สื่อสาร...วางกลยุทธ์”</p> <p>การวัดและประเมินผล</p> <p>-</p>
---	---	---	---

<p>หน่วยการเรียนรู้ที่ ๑ สร้างสรรค์สารพร้อมกลุ่มสาระการเรียนรู้ภาษาไทย</p>	<p>แผนการจัดการเรียนรู้ที่ ๑๒ เรื่อง วชิรกรรมย์ (๔) รายวิชา ภาษาไทย ๕</p> <p>เวลา ๑ ชั่วโมง ชั้นมัธยมศึกษาปีที่ ๓</p>
<p>“สื่อสาร...วางกลยุทธ์”</p> <ul style="list-style-type: none"> - วิธีการที่พระอภัยมณีใช้หนีตามเนื้อเรื่อง <p>แนวคำตอบ</p> <p>พระอภัยมณีวางแผนให้นางผีเสื้อสมุทรไปอยู่ในป่าและอดอาหาร เพื่อให้นางผีเสื้อสมุทรเริ่มเรี่ยวแรงก่อนที่จะให้เงือกเผาพาหลบหนี</p> <ul style="list-style-type: none"> - วิธีการที่กลุ่มนักเรียนคิดหาทักอยู่ในสถานการณ์เดียวกับพระอภัยมณี <p>แนวคำตอบ</p> <p>ใช้วิธีการเดียวกับในเนื้อเรื่อง หรือการใช้ลินสมุทรวาหนี่ โดยใช้กลวิธีหลอกกลอนางผีเสื้อสมุทรด้วยวิธีการโน้มน้าวใจ</p> <p>๔.๓ ผู้แทนนักเรียนแต่ละกลุ่มนำเสนอ</p>	<p>ขั้นสรุป</p> <p>นักเรียนและครูร่วมกันอภิปรายในประเด็น “หากรู้จักคิด หากรู้จักพูด”</p> <p>แนวคำตอบ</p> <p>การสื่อสารด้วยการพูดเป็นสิ่งสำคัญมาก ดูได้จากพระอภัยมณีที่พูดขอความช่วยเหลือจาก ตาเงือก และวิธีการคิดของตาเงือกที่วางแผนให้พระอภัยมณีหลบหนี</p>

ใบความรู้

“นิทานคำกลอนเรื่องพระอภัยมณี

ตอนพระอภัยมณีหนีนางผีเสื้อสมุทร”

แม่กำลังดั่งข้าจะพาหนี
อสุรีมีกำลังดั่งปลาวาฬ
ถ้าแก้ไขให้นางไปค้ำปา
จะอาสาพาไปมิได้กลัว
แต่พระองค์ทรงคิดให้รอบคอบ
จึงโปรดใช้ห้องค์พระลูกชาย
พระแจ้งความตามคำเงือกน้ำเล่า
จึงว่าพี่มีคุณน้องสักครั้ง
ซึ่งลูกรักหักหาญให้ท่านโกรธ
ช่วยไปปิดปากถ้าที่สำคัญ
จึงบัญชาว่าเจ้าสินสมุทร
ขอสมมาตาปูอย่าดูเบา
กับลูกน้อยค่อยพุงจูงเงือกน้ำ
หวนรำลึกตรีกตรองถึงน้องชาย
แล้วให้ลูกเล็กศิลาเข้ามาปิด
พระกลับมามาเงือกเสื้อกลงไป
ฝ่ายผีเสื้อเมื่อขึ้นจากฝั่งน้ำ
เก็บลูกไม้ใส่ห่อเห็นพอการ
หินปิดเปิดประตูคูหากว้าง
วรพักตร์นารีศรีโสภา
วางลูกไม้ในห่อให้ลูกผิว
พระทรงเลือกลูกมะขางปรางมะยง
ครั้นพลบค่ำทำรักนางยักษ์ร้าย
ขึ้นแต่หน้าอารมณ์นั้นกรมกรอม
ไม่เห็นช่องตรองตริกนี้กวิตก
พระกอดลูกน้อยประทับไว้กับทรวง
ฝ่ายผีเสื้อเมื่อจะจากพรากลูกผิว
ให้หมกมุ่นชุนคล้ำในน้ำใจ
พอม่อยหลับกลับจิตนิมิตฝัน
มาสังหารผลาญถ้าระยำเย็น
อารักษ์ควักล้วงเอาดวงเนตร
ทั้งกายสั่นพรันต์ตัวด้วยกลัวตาย
จึงก้มกราบบาทบงสุ์พระทรงศักดิ์
ไม่เคยเห็นเป็นวิบัติอัศจรรย์

เจ้าตราตรีเจียวจึงจะถึงสถาน
ตามประมาณสามวันจะทันตัว
ได้ลวงหน้าไปเสียบ้างจะยังชั่ว
ชีวิตตัวบรรลัยไม่เสียดาย
ถ้าเห็นชอบท่วงที่จะหนีหาย
ไปหาตทรายหาข้าจะมาฟัง
ค่อยบรรเทาทุกข์สมอารมณ์หวัง
ให้ได้ตั้งถ้อยคำที่รำพัน
จงศโทษทำคุณอย่าหุนหัน
จวนสายฉันทักษ์มาจะว่าเรา
ไปช่วยจุดศิลาใหญ่ขึ้นให้เขา
ช่วยอุ้มเอาแอกออกไปให้สบาย
มาปากถ้าแลเห็นวณชลสาย
พระพุ่มพวยชลนาด้วยอาลัย
เห็นมิดชิดมั่นคงไม่สงสัย
ลงที่ในวังวณชลธาร
จะมาถ้าเที่ยวหาพฤกษาหาร
ทั้งเปรี้ยวหวานสารพัดแล้วลัดมาเห็น
นิมิตอย่างนางมนุษย์เสนาหา
ลีลามมาเข้าในห่อเห็นสององค์
ห้องของตัวเต็มห้องไม่ต้องประสงค์
ประธานองค์โอรสสู้อดอม
ประคองกายกอดแอบแนบถนอม
แต่คิดอ่านหว่านล้อมจะล่อลวง
ทุกซีในอกนั้นสักเท่าภูเขาหลวง
ให้เหงาง่วงจับหัลบระจับไป
แต่พลิกตัวกลับไม่หัลบไหล
จนเสียงไก่อ้วขันสนั่นเนิน
ว่าเทวีอยู่ที่นี่เกาสนั้นเหาะเห็น
แกว่งพะเนินทุบนางแหบวางวายแล้ว
สำแดงเดชเหาะกลับไปลับหาย
พอฟื้นกายก็พอแจ้งแสงตะวัน
แล้วนางยักษ์เล่าตามเนื้อความฝัน
เชิญทรงธรรมช่วยทำนวยร้ายหรือดี

พระพิฆเนศวรนางพรางนีกะเนิงหมาย
เห็นจะไปได้ตลอดรอดชีวี
พอได้ช่องลงลวงดูตามเล่ห์
จึงกล่าวแกล้งแสร้งเสเพทุบาย
อันเทวีผู้นั้นคือมัจจุราช
แล้วเสแสร้งแกล้งทำบิบบน้ำตา
มั่นสิ้นสูญบุญนางในปางนี้
จะกอดศพขบหน้าโศกาลัย
นีกะเนิงใคร่สะเดาะพระเคราะห์เจ้า
เหมือนงอนง้อขอชีวิตแก่เทวี
นางผีเสื้อเชื้อถือรื้อประณต
ตามตำราสารพัดไม่ขัดคำ
พระพิฆเนศวรคำสำราญสำเร็จคิด
ตำรานั้นแต่ครั้งตั้งเมรุไกร
ให้ไปอยู่ผู้เดียวที่ตีนเขา
ถ้วนสามคืนสามวันจะบันดาล
ฝ่ายว่านางผีเสื้อก็เชื่อถือ
จึงตอบว่าถ้ากระนั้นฉันจะไป
พระโหมยจงอยู่ในคูหา
จะอดใจให้เหมือนคำที่รำพัน
แล้ววันทาลองค์พระทรงโหม
แข็งนักรักตัวกลัวบิตร
สินสมุทรสุดแสนสงสารแม่
ให้ห่างหลังกังวลด้วยชนนี้
บิตราดูรู้แจ้งจึงแกล้งห้าม
อยู่แป่ปีตีเกราะเสนาะครัน
นางผีเสื้อเมื่อแรกก็แปลกจิต
จึงรีบออกนอกคูหาแล้วคลาไคล
ฝ่ายองค์พระอภัยวิไลโหม
จึงหยิบปีทีเป่าเมื่อคราวนั้น
ให้ลูกรักผลึกแผ่นศิลาถ่ม
เลียบลีลาศหาดทรายชายคองคา
ฝ่ายเงือกน้ำสำหรับทะเลลึก
พอแจ่มแจ้งแสงทองผ่องโพยม
จะไปลอยคององค์ทรงสวัสดิ์
แล้วออกจากวงวังไม่รั้งรอ
พอเห็นองค์ทรงยศโอรสราช

ซึ่งฝันร้ายก็เพราะจิตเราคิดหนี
แต่นางผีเสื้อนั้นจะอันตราย
สมคะเนจะได้ไปดั่งใจหมาย
เจ้าฝันร้ายนักร้องต้องตำรา
จะหมายมาดเอาชีวิตริษยา
อนิจจาใจหายเจียวสายใจ
ไม่มีที่พึ่งพาจะอาศัย
ระกำใจกว่าจะม้วยไปด้วยกัน
พอบรรเทาโทษที่อาสัญ
กลัวแต่ขวัญเนตรที่จะมีทำ
พระทรงยศจงช่วยชูปอุปถัมภ์
ช่วยแนะนำอนุเคราะห์อย่าสูญใจ
จึงว่าผิดสายสมรหาสอนไม่
ว่าถ้าใครฝันร้ายจะวายปราณ
แล้วอดข้าวอดปลากระยาหาร
ให้สำราญรอดตายสบายใจ
คิดว่าชื่อสุจริตพิสมัย
อยู่เขาใหญ่ในป่าพนาวัน
เลี้ยงรักษาลูกน้อยคอยหม่อมฉัน
ถ้วนสามวันก็จะมาอย่าอาวรณ
ปลอบประโลมลูกแก้วแล้วสั่งสอนอย่า
มั่นไม่นอนมารดาจะมาตี
ด้วยรู้แน่ว่าบิตราจะพาหนี
เจ้าโศกก็ร่าบักมั้งค้มคัล
จะวอนตามเขาไปโยนไพรสณฑ์
แล้วรับขวัญลูกน้อยกลอยฤทัย
ครั้นทรงฤทธิ์ปลอบลูกชายหายสงสัย
ไปเขาใหญ่ในป่าพนาวัน
ปลอบประโลมลูกชายจะผายผัน
เอาผ้าพันผูกดีแล้วลีลา
สมอารมณ์รีบออกนอกคูหา
แลชลาลัยคลื่นเสียงครื้นโครม
ไม่วายนึกลึงองค์พระทรงโหม
ปลอบประโลมลูกเมียเข้าเคลียคลอ
ให้สมนัด้ซึ่งสัญญาเธอมาหนอ
ค่อยเคลื่อนคลายวายคลอกันไคลคลา
อยู่ชายหาดพร้อมกันก็หรรษา

จึงชวนลูกสาวนั้นกับภรรยา
พงศ์ษัตริย์ที่ศานนางเงือกน้อย
ประไพพัศตร์ลักษณล้าล้วนขำคม
ขนงเนตรเกศกรอ่อนสะอาด
พระเพลินพิศคิดหมายเสียดายดวง
จึงตรัสว่าตาเงือกมาคอยรับ
เราล่องนางงาผีเสื้อก็เชื่อใจ
ช่วยเมตตาพาตรงไปส่งที่
กลางคองคาลาร้ายก็หลายพรรณ
เงือกผู้เฒ่าเคารพอภิวาท
เสด็จขึ้นทรงบำจะพาไป
อันอำนาจชาติเชื้อผีเสื้อน้ำ
ด้วยกลิ่นอายคล้ายท่านผู้มารดา
สัตว์ในน้ำจำแพ้แก่ผีเสื้อ
อย่าเกรงภัยในชลที่วันวัง
พงศ์ษัตริย์ตรัสชวนสินสมุทร
พระทรงบำเงิกน้ำงามวิไล
เงือกประคองสององค์ลงจากฝั่ง
ค่อยพุดฟ่องลงน้ำไปท่ามกลาง
พระโณมยองค์อภัยมณีนาถ
เหล่าฉลามล้วนฉลามตามกันมา
ฉนากอยู่คู่ฉนากไม่จากคู่
ฝูงพิมพาพาฝูงเข้าแฝงวน
กระโท่เรียงเคียงกระโท่ขึ้นโบกหาง
มังกรเกี่ยวเลี้ยวลอดคอดมังกร
ฝูงม้าน้ำทำท่าเหมือนม้าเผ่น
ตะเพียนทองท่องน้ำนำตะเพียน
เห็นละเมาะเกาะเขาเขียวชอุ่ม
จะเหลียวซ้ายสายสมุทรสุดสายตา
จะเหลียวดูสุริย์แสงเข้าแฝงเมฆ
ฟังสำเนียงเสียงคลื่นดังครื้นโครม
พอเย็นย่ำค่ำพลบลงโพล่พลัด
พระห้ามเงือกสองราด้วยปราณี
เห็นละเมาะเกาะใหญ่ที่ไหนกว้าง
เราหนีนางมาได้ก็ไกลครั้น

คลานขึ้นมาชายฝั่งแล้วบังคม
ดูเข้มข้อยโถมเฉลาทั้งเผ้าผม
ทั้งเนื่อนมवलเปล่งออกเต่งทรวง
ตั้งสุรางค์นางนาฏในวังหลวง
แล้วหนักหน่วงหนักที่จะหนีไป
ช่างสมกับวาจาจะหาไหน
เดี๋ยวนี้ไปแรมทางกลางอรัญ
พระโยคีมีเวทวิเศษขยัน
จะป้องกันภัยพาลประการใด
ขอรอบบาทบริรักษ์จนตักษัย
พระหน่อไทให้ขีกรिया
ปลาไม่กล้ากรายกลัวทั่วทิศา
เมื่อจับข้าข้าจึงอ่อนหย่อนกำลัง
เปรียบเหมือนเนื้อเห็นพยัคฆ์ให้ชักหลัง
ขึ้นนั่งยังบำข้าจะพาไป
สอนให้บุตรขอสมาอัชฌมาลัย
พระหน่อไทขอสมาขึ้นบ้านาง
มีกำลังลีลาศค้อยवादทาง
ลูกสาวนางเงือกงามตามลีลา
เพลินประพาสพิศดูหมุ่มมัจฉา
ค้อยเคลื่อนคลาศคล้ายคล้ายในสายชล
ขึ้นฟ่องพุดฟ่องระอองฝน
บ้างผุดพ่นฟองน้ำบ้างดำจร
ลอยส้างกลางกระแผลสลอน
ประชุมช่อนแฝงชลขึ้นวนเวียน
ขึ้นลอยเล่นเลี้ยวลัดควัดเฉเวียน
ดาษเดียรดูเพลินจนเกินมา
โขดตะคุ่มเคียงเคียงเรียงรุกษา
จะแลขวาควันคลุ้มกลุ่มโพยม
ให้วิเวกวาดองค์พระทรงโณม
ยิ่งทุกขโถมนี้สนฤทัยวี
ท้องทะเลมืดมัวทั่ววิถี
ประเดี๋ยวนี้ลมกล้าสลาตัน
หยุดเสียบ้างให้สบายจึงผายผัน
ต่อกลางวันจึงค่อยไปให้สำราญ

ตาเงือกน้ำข้าสอนพระทรงศักดิ์
นางรู้ความตามมาไม่ช้านาน

ยังไถ่ล้นก้อย่าประมาททำอาชญา
จะพบพานพากันตายวายชีวัน

(ยังมีเนื้อหาคือ)

พระสุนทรโวหาร (ภู่)

จากหนังสือเรียน รายวิชาพื้นฐาน ภาษาไทย วรรณคดีวิจักษ์
ชั้นมัธยมศึกษาปีที่ ๓ หน้า ๕๙ - ๖๒

ใบงาน
“สื่อสาร...วางกลยุทธ์”

คำชี้แจง ให้นักเรียนตอบคำถามต่อไปนี้

๑. วิธีการที่พระอภัยมณีใช้หนีตามเนื้อเรื่องอย่างละเอียด

.....
.....
.....
.....
.....
.....
.....
.....
.....
.....

๒. วิธีการที่กลุ่มนักเรียนคิดหากอยู่ในสถานการณ์เดียวกับพระอภัยมณี

.....
.....
.....
.....
.....
.....
.....
.....
.....
.....

<p>หน่วยการเรียนรู้ที่ ๑ สรัสจรรย์สารพริ้อม กลุ่มสาระการเรียนรู้ภาษาไทย</p> <p>สาระสำคัญ/ความคิดรวบยอด นางผีเสื้อสมุทรเมื่อรู้ว่า พระอภัยมณีหนีไปจาก ตนก็รู้สึกเสียใจจนแทบจะสิ้นชีวิต จึงได้สั่งผีที่อยู่ ใต้บังคับบัญชาในทิศต่าง ๆ รีบเร่งออกตามหา พระอภัยมณี</p> <p>จุดประสงค์การเรียนรู้ ด้านความรู้ อธิบายเนื้อเรื่องพระอภัยมณี ตอนพระอภัยมณี หนีนางผีเสื้อสมุทร</p> <p>ด้านทักษะกระบวนการ อ่านเนื้อเรื่องและสรุปใจความสำคัญได้ถูกต้อง</p> <p>สมรรถนะที่ต้องการให้เกิดกับผู้เรียน การสื่อสาร</p>	<p>แผนการจัดการเรียนรู้ที่ ๑๓ เรื่อง วชิรรมย์ (๕) รายวิชา ภาษาไทย ๕</p> <p>กิจกรรมการเรียนรู้ ขั้นนำ นักเรียนตอบคำถามว่า “จากคาบเรียนที่แล้วนักเรียนรู้สึก สังสารวัฏละครใดมากที่สุด” แนวคำตอบ - สงสารนางผีเสื้อสมุทร เพราะ นางผีเสื้อสมุทร ต้องจากสามีที่ตนเองรักมาก - สงสารพระอภัยมณี เพราะ พระอภัยมณีที่กำลังหนี จากนางผีเสื้อสมุทรที่โหดร้าย - สงสารสินสมุทร เพราะ สินสมุทรรักแม่มาก พอรู้ว่า พ่อจะพาหนีก็เมื่อยกทำให้แม่เสียใจ ไม่ส่งสารใครเลย</p> <p>ขั้นสอน ๑. นักเรียนอ่านเนื้อหาจากใบความรู้ “นิทานคำกลอน เรื่องพระอภัยมณี ตอนพระอภัยมณีหนีนางผีเสื้อสมุทร” ๒. นักเรียนทำกิจกรรม ใบงาน “ภาพวาดจาก บทกลอน” วิธีการโดย ๒.๑ นักเรียนจับกลุ่ม กลุ่มละ ๓ - ๔ คน ๒.๒ นักเรียนแต่ละกลุ่มช่วยกันวาดภาพตอนใด ตอนหนึ่งจากใบความรู้ “นิทานคำกลอนเรื่องพระอภัยมณี</p>	<p>แหล่งเรียนรู้ ห้องสมุด</p> <p>สื่อ ๑. ใบความรู้ “นิทานคำกลอนเรื่อง พระอภัยมณี ตอนพระอภัยมณีหนีนางผีเสื้อ สมุทร” ๒. ใบงาน “ภาพวาดจากบทกลอน”</p> <p>ภาระ/ชิ้นงาน การทำใบงาน “ภาพวาดจากบทกลอน”</p> <p>การวัดและประเมินผล แบบประเมินการทำงานกลุ่ม</p>	<p>เวลา ๑ ชั่วโมง ชั้นมัธยมศึกษาปีที่ ๓</p>
--	---	--	---

<p>หน่วยการเรียนรู้ที่ ๑ สรรค์สร้างสรรพร้อม กลุ่มสาระการเรียนรู้ภาษาไทย</p>	<p>แผนการจัดการเรียนรู้ที่ ๑๓ เรื่อง วชิรมย์ (๕) รายวิชา ภาษาไทย ๕</p> <p>เวลา ๑ ชั่วโมง ชั้นมัธยมศึกษาปีที่ ๓</p>
	<p>ตอนพระอภัยมณีเห็นนางผีเสื้อสมุทร” ซึ่งตอนที่เลือกมา จะต้องเป็นตอนที่แสดงความรู้สึกของตัวละครได้อย่างชัดเจน ลงในกระดาษที่ครูเตรียมไว้ให้</p> <p>๒.๓ ตัวแทนแต่ละกลุ่มออกมานำเสนอภาพวาด ของกลุ่ม</p> <p>๓. นักเรียนช่วยกันสรุปกิจกรรม โดยครูตั้งประเด็น คำถามว่า “ตัวละครที่นักเรียนเลือกมาภาพมีการแสดง ลักษณะภาษาในการสื่อสารโดยวิธีใด”</p> <p>แนวคำตอบ ตัวละคร เช่น นางผีเสื้อสมุทรใช้ทั้ง วิจนภาษาและอวัจนภาษาที่ชัดเจน ทั้งคำพูดที่ ไม่ไพเราะ เพราะความโกรธและท่าทางที่ไม่พอใจเป็น อย่างมาก ที่กิริยาอาการโกรธที่ชัดเจน เหมือนกับที่ นักเรียนในแต่ละกลุ่มถ่ายทอดออกมาเป็นภาพวาด</p> <p>ขั้นสรุป</p> <p>นักเรียนและครูร่วมกันอภิปรายสรุปในประเด็นจากที่ นักเรียนได้เรียนในวันนี้ คำพูดที่ว่า “ภาษากายสื่อถึงหัวใจ” นักเรียนคิดว่าจริงไม่ เพราะเหตุใด</p> <p>แนวคำตอบ จริง เพราะ นางผีเสื้อสมุทรแสดงภาษาทาง</p>

<p>หน่วยการเรียนรู้ที่ ๑ สร้างสรรค์สารพร้อม กลุ่มสาระการเรียนรู้ภาษาไทย</p>	<p>แผนการจัดการเรียนรู้ที่ ๑๓ เรื่อง วลีกรรมย์ (๕) รายวิชา ภาษาไทย ๕</p>	<p>เวลา ๑ ชั่วโมง ชั้นมัธยมศึกษาปีที่ ๓</p>
	<p>กายที่ไกรธกรี้ยว วาจาที่ไม่เหมาะสม เพราะ หัวใจของ นางมีความรักที่ไม่สมหวัง รักที่หวังครอบครอง และอยาก ให้พระอภัยมณีกลับไปอยู่กับตนโดยไมสนใจสิ่งอื่นใด ซึ่งถือว่าไม่เหมาะสม</p>	

ใบความรู้
“นิทานคำกลอนเรื่องพระอภัยมณี
ตอนพระอภัยมณีหนีนางผีเสื้อสมุทร”

อันตาข้าถ้าค่าเห็นสว่าง
ถ้าแดดกล้าตามัวเป็นหมอกควัน
แล้วว้ายแหวกแบกองค์พงศ์กษัตริย์
 สลาตันลั่นพิลิกเสียงครึกครื้น
ครั้นรุ่งเช้าเข้าเกาะเสาะลูกไม้
เงือกก็หาอาหารกินตามเคย
 ฝ่ายนางผีเสื้อสมุทรที่สุดโง่
ขอชีวิตพิษฐานตามตำรา
ได้สามวันรันทศสลตจิต
อุตสาห์ยีนฝืนใจให้ประทัง
เห็นลูกไม้ในป่าคว่าเข้าปาก
ที่มีตหน้าตาคล้ายคอยหายมัว
ถึงประตูหาเห็นเปิดอยู่
เข้าไปในห้องมองเขม้นไม่เห็นใคร
แลดูปีที่เป่าเล่าก็หาย
เสียน้ำใจในอารมณ์ไม่สมประดี
ลงกลิ้งเกลือกเสือกกายร้องไห้ไร
พระรูปหล่อพ่อคุณของเมียอา
ทั้งลูกน้อยกลอยใจไปด้วยเล่า
น้องร้อนรุ่มกลุ่มใจตั้งไฟเลีย
ถึงแปดปีแล้วไม่แคล้วคลาด
ตั้งแต่นั้นน้องจะได้ผู้ใดเขย
เสียแรงรักหนักหนาอุตสาห์ถนอม
ช่างกระไรใจจิตไม่มียึดยืน
ด้วยแรงน้อยถอยทบสลบหลับ
ร้องเรียกลูกพี่เพื่อนเหมือนละเมอ
ระกำอกหมกมุ่นหุนพิโรธ
ประหลาดใจใครหนอมาก่อการ

ทั้งเดินทางเร็วแรงแข็งขยัน
จะผายผันล่องทางไปกลางคืน
พลาบสะบัดโบกทางไปกลางคลื่น
จนตึกตื่นรีบรุดไม่หยุดเลย
พระลูกให้บิดรงค์ทรงเสวย
แล้วรีบเลยล่องไปในคงคา
ไปนั่งโซเซอาอยู่ริมภูผา
ต้องอดปลาอดนอนอ่อนกำลัง
เจียนชีวิตจะเด็ดดับไม่กลับหลัง
ค่อยเซซังชวนทรงไม่ตรงตัว
กำลังอยากยีนขยอกจนกลอกหัว
คิดถึงผัวเหยาอย่างมากกลางไพร
เอ๊ะอกุเกิดเข็ญเป็นไฉน
ยิ่งตกใจเพียงจะคืนสิ้นชีวี
นางยักษ์ร้ายรู้ว่าพากันหนี
สองมือตีกตุมพูนน้ำตา
เสียงโฮโฮดังก้องห้องคูหา
ควรหรือมาทิ้งขว้างหมองหมางเมีย
เหมือนควักเอาดวงใจน้องไปเสีย
ทูนหัวเมียช่างไม่ว้ออ้ายเลย
เคยร่วมอาสน์อกอุ้นพ่อคุณเอ๋ย
เหมือนพระเคยคู่เคียงเมื่อเที่ยงคืน
สู้อดอมสารพัดไม่ขัดขืน
นางสะอื้นอ้าปากจนรากลือ
แล้วก็กลับพลิกฟื้นตื่นเฉย
ไม่เห็นเธอทอดกายตั้งวายปราณ
กำลังโกรธกลับแรงกำแหงหาญ
ช่างคิดอ่านเอาคู่ของกูไป

ศิลาณีที่มนุษย์จะเปิดนั้น
ยักขินีผีสาวหรืออย่างไร
พลางรำพึงถึงจะไปไม่ไกลนัก
โมโหหุนผลุนออกนอกประตู
กระโดดโครมโถมวายสายสมุท
ไม่เห็นผัวคว่ำไปได้แต่ปลา
ค่อยมีแรงแผลงฤทธิ์คาร์นรื่อง
ฝ่ายปีศาจราชทูตภูตพรายพาล
อสุรีผีเสื้อจิ้งจกถาม
เห็นมนุษย์นวลละอองทั้งสองคน
ฝ่ายพวกผีที่อยู่ทิศทักษิณ
เห็นเงือกพามนุษย์รีบรุดไป
ข้านี้ร้ายหมายจะตามก็ขามเด็ก
เห็นจะไปได้ครันจนวันนี้
นางผีเสื้อเหลือโกรธโลดทะลึง
ลุยทะเลโครมครามออกตามไป
เหล่าละเมาะเกาะขวางหนทางยักษ์
เสียงครีกรึ้นคลื่นคลุ้มขื่นกุ่มกาย
ฝ่ายพระอภัยมณีซึ่งหนียักษ์
บรรลู่ทางกลางชลได้ห้ำคีน
จึงถามเงือกว่าไฉนจึงไหวหวั่น
ไม่เห็นแสงสุริยันตะวันเดือน
ฝ่ายเงือกน้ำสำเหนียกแนในจิต
ด้วยเดชนางยักขินีมีกำลัง
จึงทูลองค์พระอภัยว่าใช้อื่น
คงทันกันวันนี้หนีไม่พ้น
พระอภัยใจหายไม่วายเหลือว
แต่มานะกษัตริย์สู้กัดฟัน
จะไปไหนไม่พ้นผีเสื้อน้ำ
ท่านส่งเราเข้าที่เกาะละเมาะนี้
แล้วว่าแก่สินสมุทรสุดที่รัก
อันตัวพ่อขอตายวายชีวิง
สินสมุทรมิได้กลัวกลับหัวร่อ
แม้มารตามาตามจะห้ามไว้
ลูกจะค่อยลอยตามแต่ห่างห่าง
แล้วแผ่นโผนโจนลงทะเลสม

สักหมื่นพันก็ไม่อาจจะหวาดไหว
มาพาไปไม่เกรงข่มเหง
จะตามหักคอกินเหมือนขึ้นหมู
เที่ยวตามดูรอยลงในคงคา
อุตุลุดดำดั้นเที่ยวค้นหา
ควักลูกตาสูบเลือดด้วยเตีอดตาล
ตะโกนก้องเรียกหาโยธาหาญ
อลหม่านขึ้นมาหาในสาชล
มึงอยู่ตามเขตแขวงทุกแห่งหน
มาในนวนวังบ้างหรืออย่างไร
ครั้นได้ยินจึงแจ้งแถลงไข
ข้างทิศใต้แต่เมื่อคืนวานขึ้นนี้
ด้วยลูกเล็กเหลือตัวไม่กลัวผี
ด้วยท่วงทีรีบร้อนไม่นอนใจ
โตตั้งหนึ่งยุคคุณธรรุขุไสล
สมุทรไทแทบจะลุ่มลุ่มทลาย
ภูเขาหักหินหลุดทรุดสลาย
ผีเสื้อร้ายรีบรุดไม่หยุดยืน
กับลูกรักเงือกน้ำไปตามคลื่น
เห็นทะมึนมาข้างหลังดังสะเทือน
สลาดันลมใหญ่ก็ไม่เหมือน
เป็นคลื่นเคลื่อนคลอนลั่นสนั่นดัง
คือว่าฤทธิ์ยักษ์ร้ายมาภายหลัง
ชีวิตครั้งนี้เห็นไม่เป็นตน
เสียงครีกรึ้นมารนางมากกลางหน
เห็นสุดจนจำม้วยลงด้วยกัน
ให้เปล่าเปลี่ยวนัยนาเพียงอาสัญ
อุตสาห์กลิ้งกลืนน้ำตาแล้วพาที่
วิบากกรรมก็จะสู้อยู่เป็นผี
แล้วรีบหนีไปในน้ำแต่ลำพัง
แม่นางยักษ์จะมารับจงกลับหลัง
กันแสงสั่งลูกยาด้วยอาลัย
ลูกไม่ขอจากพระองค์อย่าสงสัย
พระรีบไปก่อนข้าอย่าปรารมภ์
อยู่ต้นทางจะได้พบประสบสม
พระปรารมภ์เรียกไว้ก็ไม่ฟัง

เที่ยวดำด้นค้นหามัจฉาใหญ่
เสียงโพงผางกลางน้ำแต่ลำพัง
ฝ่ายผีเสื้อสมุทรไม่หยุดหย่อน
กำลังน้อยถอยถดด้วยอดกิน
ได้สามวันทันผิวกับลูกน้อย
กระโจมโจนโผนโผขโหลทร
ฝ่ายเงือกน้ำกำลังก็สิ้นสุด
เรียกลูกสาวคราวนี้พอจะมรรณา
นางเงือกน้อยสร้อยเศร่าเข้ามาผลัด
กำลังสาวคราวด้วยจวนจวน
สิ้นสมุทรหยุดอยู่ดูนางยักษ์
ด้วยเห็นแม่แต่รูปนิมิตไว้
แล้วร้องถามตามประสาเป็นทารก
โจนกระโจมโครมครามตามเรามา
ฝ่ายนางอสุรีผีเสื้อน้ำ
เป็นห่วงผิวมัวแลชะเง้อดู
หรือจวนตัวกลัวเมียไปเสียก่อน
จำจะปลอบโดยดีมั่นมิไป
จึงตอบโต้ไปปดโอรสราช
เจ้าแปลกหรือคือนี้แลมารดร

พอจับได้ปลาอินทรีขึ้นชี้หลัง
ค่อยลอยรั้งรอมานาวาริน
ครั้นลุดอ่อนอุตสำหรับวายสายกระสินธุ์
เจียนจะสิ้นชีวาในสาคร
เห็นเลื่อนลอยลิบลิบยิ่งถีบถอน
คลื่นกระฉ่อนผาดผานสะท้านมา
ครั้นจะหยุดยักษ์ไล่ไกลันักหนา
เจ้าช่วยพาภูวนายไปให้พ้น
แบกกษัตริย์วายเสือกเสือกสลน
ออกกลางชลโบกหางผางผางไป
เห็นผิดพักตร์มารดาน่าสงสัย
สงสัยใจออกขวางกลางคงคา
นี้สัตว์บกหรือสัตว์น้ำดำนักหนา
จะเล่นข้าทำไรจะใครรู้
ได้ยีนคำโอรสนีกอดสู
ไม่เห็นอยู่ด้วยกันนี่ฉันใด
หรือซุ่มซ่อนอยู่เกาะละเมาะไหน
จึงจะได้จับกุมตะลุมบอน
มิใช่ชาติยักษ์มารชาญสมร
เมื่อนั่งนอนอยู่ในถ้ำไม่จำแลง

ใบงาน
“ภาพวาดจากบทกลอน”

คำชี้แจง ให้นักเรียนเลือกวาดภาพจาก “นิทานคำกลอนเรื่องพระอภัยมณี ตอนพระอภัยมณี
เห็นนางผีเสื้อสมุทร” ที่แสดงความรู้สึกของตัวละครได้อย่างชัดเจน

แบบประเมินการทำงานกลุ่ม

คำชี้แจง ให้ครูประเมินการทำงานกลุ่มของนักเรียนตามรายการประเมิน (คะแนนเต็ม ๑๒ คะแนน)

รายการประเมิน	ระดับคะแนน		
	๓	๒	๑
๑. การกำหนดบทบาทหน้าที่	กำหนดบทบาทหน้าที่สมาชิกอย่างชัดเจน	กำหนดบทบาทหน้าที่สมาชิกไม่ครบถ้วน	ไม่มีการกำหนดบทบาทหน้าที่
๒. การมีส่วนร่วม	มีส่วนร่วมในการปฏิบัติงานกลุ่ม	มีส่วนร่วมในการปฏิบัติงานกลุ่มบ้าง	มีส่วนร่วมในการปฏิบัติงานกลุ่มน้อยมากหรือไม่มีส่วนร่วม
๓. การรับฟังและแสดงความคิดเห็น	รับฟังและแสดงความคิดเห็นอย่างมีเหตุผลและสร้างสรรค์อย่างสม่ำเสมอ	รับฟังและแสดงความคิดเห็นอย่างมีเหตุผลและสร้างสรรค์เป็นบางครั้ง	รับฟังความคิดเห็นของผู้อื่นน้อยมากหรือไม่รับฟังความคิดเห็นผู้อื่น
๔. ความรับผิดชอบ	รับผิดชอบงานที่ได้รับมอบหมายและเสร็จตามเวลาที่กำหนด	รับผิดชอบงานที่ได้รับมอบหมาย แต่เสร็จไม่ทันตามกำหนด	ไม่รับผิดชอบงานที่ได้รับมอบหมาย

* การคิดคะแนน ร้อยละ = (คะแนนที่ได้/คะแนนเต็ม) x ๑๐๐

การแปลผลการประเมิน

เกณฑ์ของระดับคะแนน	การแปลผล
ร้อยละ ๘๐ - ๑๐๐	ดีมาก
ร้อยละ ๗๐ - ๗๙	ดี
ร้อยละ ๕๐ - ๖๙	พอใช้
ร้อยละ ๐ - ๔๙	ปรับปรุง

<p>หน่วยการเรียนรู้ที่ ๑ สร้างสรรค์สารพร้อม กลุ่มสาระการเรียนรู้ภาษาไทย</p> <p>สาระสำคัญ/ความคิดรวบยอด เหตุการณ์ตอนที่เราเรียนแสดงให้เห็นถึงการใช้ ปัญญาและคุณธรรมในการแก้ไขปัญหาจากตัวละคร ซึ่งนักเรียนสามารถนำไปปรับใช้ในชีวิตประจำวันได้</p> <p>จุดประสงค์การเรียนรู้ ด้านความรู้ เข้าใจวิธีการแก้ไขปัญหาของตัวละคร</p> <p>ด้านทักษะกระบวนการ นำเสนอวิธีการแก้ไขปัญหาได้อย่างเหมาะสม</p> <p>สมรรถนะที่ต่อการให้เกิดขึ้นกับผู้เรียน การสื่อสาร</p>	<p>แผนการจัดการเรียนรู้ที่ ๑๔ เรื่อง ชื่นชมที่ชนะ (๑) รายวิชา ภาษาไทย ๕</p> <p>กิจกรรมการเรียนรู้ ขั้นนำ ๑. นักเรียนร่วมกันแลกเปลี่ยนเนื้อหาจากในคาบเรียน ที่ผ่านมาว่าเกิดเหตุการณ์ใดขึ้นบ้างจากเรื่อง แนวคำตอบ นางผีเสื้อสมุทรเสียใจและโกรธมากที่รู้ว่าพระอภัยมณี หนีไปจากตน สิ้นสมุทรรู้สึกเสียใจที่ต่อองพา พระอภัยมณีบิดาของตนหนีจากนางผีเสื้อสมุทร</p> <p>๒. ครูเชื่อมโยงเข้าสู่บทเรียนว่า “ในคาบเรียนนี้เราจะ มาดูว่าสินสมุทรเมื่อพาพ่อของตนนั้นจะได้รู้ความจริงเกี่ยวกับ แม่ของตน สินสมุทรจะมีวิธีการช่วยพ่ออย่างไร เรามาดูกัน ในคาบนี้”</p> <p>ขั้นสอน ๓. นักเรียนอ่านเนื้อหาจากใบความรู้“นิทานคำกลอน เรื่องพระอภัยมณี ตอนพระอภัยมณีหนีนางผีเสื้อสมุทร” ๔. นักเรียนทำใบงาน “ปัญญาและคุณธรรม” วิธีการ ๔.๑ นักเรียนจับกลุ่ม กลุ่มละ ๓ - ๔ คน ๔.๒ นักเรียนแต่ละกลุ่มช่วยกันวิเคราะห์ที่</p>	<p>เวลา ๑ ชั่วโมง ชั้นมัธยมศึกษาปีที่ ๓</p> <p>แหล่งเรียนรู้ ห้องสมุด</p> <p>สื่อ ๑. ใบความรู้“นิทานคำกลอนเรื่อง พระอภัยมณี ตอนพระอภัยมณีหนีนางผีเสื้อ สมุทร” ๒. ใบงาน เรื่อง “ปัญญาและคุณธรรม”</p> <p>ภาระ/ชิ้นงาน การทำใบงาน เรื่อง “ปัญญา และคุณธรรม”</p> <p>การวัดและประเมินผล แบบประเมินการทำงานกลุ่ม</p>
--	---	--

<p>หน่วยการเรียนรู้ที่ ๑ สร้างสรรค์สารพร้อม กลุ่มสาระการเรียนรู้ภาษาไทย</p>	<p>แผนการจัดการเรียนรู้ที่ ๑๔ เรื่อง ชื่นชมทัศนะ (๑) รายวิชา ภาษาไทย ๕</p>	<p>เวลา ๑ ชั่วโมง ชั้นมัธยมศึกษาปีที่ ๓</p>
	<p>๒ ประเด็นในใบงาน คือ</p> <ol style="list-style-type: none"> ๑. พฤติกรรมของสินสมุทรจากที่ได้อ่าน ตามหน้าที่กำหนดมีความเหมาะสมหรือไม่อย่างไร ๒. หากนักเรียนเป็นสินสมุทร นักเรียนจะมี วิธีการแก้ปัญหาอย่างไร ๔.๓ ตัวแทนแต่ละกลุ่มออกมานำเสนอ ๕. นักเรียนช่วยกันสรุปใบงาน “ปัญญาและคุณธรรม” แนวคำตอบ <p>นักเรียนแต่ละกลุ่มมีคำตอบที่หลากหลาย แต่พฤติกรรมที่สินสมุทรแก้ปัญหาอาจจะไม่ถูกต้องที่มี การโกหก และย่ำไม้โหม่</p> <p>ขั้นสรุป</p> <p>นักเรียนและครูร่วมกันอภิปรายในประเด็นนักเรียนมี ความคิดเห็นอย่างไร ก็บอกว่า “พูดด้วยปัญญาเพื่อ แก้ปัญหาให้ถูกทาง”</p> <p>แนวคำตอบ</p> <p>จากในเรื่องตอนที่เรียนวันนี้ นักเรียนจะเห็นว่า สินสมุทรพยายามใช้คำพูดหวานล่อมด้วยปัญญาที่ ตนมี เพื่อแก้ไขปัญหากว่าเวลาผ่านไปเสียสมุทร ช่วยเหลือพระภิกษุให้พ้นภัยได้ทันเวลา ดังนั้น</p>	

<p>หน่วยการเรียนรู้ที่ ๑ สรรค์สร้างสารพร้อม กลุ่มสาระการเรียนรู้ภาษาไทย</p>	<p>แผนการจัดการเรียนรู้ที่ ๑๔ เรื่อง ชื่นชมที่คนะ (๑) รายวิชา ภาษาไทย ๕</p> <p>นักเรียนจะเห็นได้ว่า การสื่อสารด้วยภาษาพูดนั้น หากพูดด้วยปัญญาในทางที่ถูกต้อง เราก็สามารถที่ จะแก้ไขปัญหาที่มีได้ทุกทางได้</p>	<p>เวลา ๑ ชั่วโมง ชั้นมัธยมศึกษาปีที่ ๓</p>
---	---	---

ใบความรู้
“นิทานคำกลอนเรื่องพระอภัยมณี
ตอนพระอภัยมณีหนีนางผีเสื้อสมุทร”

จะไปไหนไม่พ้นผีเสื้อน้ำ
ท่านส่งเราเข้าที่เกาะละเมาะนี้
แล้วว่าแก่สินสมุทรสุดที่รัก
อันตัวพ่อขอตายวายชีวัง
สินสมุทรมิได้กลัวกลับหัวร่อ
แม้มารตามาตามจะห้ามไว้
ลูกจะค่อยลอยตามแต่ห่างห่าง
แล้วแผ่นโผนโจนลงทะเลลม
เที่ยวดำด้นค้นหามัจฉาใหญ่
เสียงโพงผางกลางน้ำแต่ลำพัง
ฝ่ายผีเสื้อสมุทรไม่หยุดหย่อน
กำลังน้อยถอยถดด้วยอดกิน
ได้สามวันทันผิวกับลูกน้อย
กระโจมโจนโผนโผขโหลทร
ฝ่ายเจ็อกน้ำกำลังก็สิ้นสุด
เรียกลูกสาวคราวนี้พอจะมรณา
นางเจ็อกน้อยสร้อยเศร้าเข้ามาพลัด
กำลังสาวคราวถ้วนด้วยจวนจน
สินสมุทรหยุดอยู่ดูนางยักษ์
ด้วยเห็นแม่แต่รูปนิมิตไว้
แล้วร้องถามตามประสาเป็นทารก
โจนกระโจมโครมครามตามเรามา
ฝ่ายนางอสุรีผีเสื้อน้ำ
เป็นห่วงผิวมัวแลชะแง้ดู
หรือจวนตัวกลัวเมียไปเสียก่อน
จำจะปลอบโดยดีแม้ไม่มีไป
จึงตอบโต้ไปปดโอรสราช
เจ้าแปลกหรือคือนี่แลมารดร
ออกเดินทางอย่างนี้ต้องนิมิต
ไม่ปิดงำอำพรจอย่ากลางแคลง
ไหนพ่อเจ้าเล่าแม่ไม่แลเห็น
แต่จากอกหวันแล้วขวัญตา

วิบากกรรมก็จะสู้ยู่เป็นผี
แล้วรีบหนีไปในน้ำแต่ลำพัง
แม้นางยักษ์จะมาจับกลับหลัง
กันแสงสั่งลูกยาด้วยอาลัย
ลูกไม่ขอจากพระองค์อย่าสงสัย
พระรีบไปก่อนข้าอย่าปรารมภ์
อยู่ต้นทางจะได้พบประสพสม
พระปรารมภ์เรียกไว้ก็ไม่ฟัง
พอจับได้ปลาอินทรีขึ้นชี้หลัง
ค่อยลอยรั้งรอมมาในวาริน
ครั้นลอยอ่อนอุตสาห์วายสายกระสินธุ์
เจียนจะสิ้นชีวาในสาคร
เห็นเลือนลอยลิบลิบยิ่งถึบถอน
คลื่นกระฉ่อนฉาดฉานสะท้านมา
ครั้นจะหยุดยักษ์ไล่ใกล้นักหนา
เจ้าช่วยพาภูวนายไปให้พ้น
แบกกษัตริย์วายเสือกเสือกสลน
ออกกลางชลโบกหางผางผางไป
เห็นผิดพัศตร์มารดาหน้าสงสัย
สงสัยใจออกขวางกลางคองคา
นี่สัตว์บกหรือสัตว์น้ำดำนักหนา
จะเล่นข้าทำอะไรจะใครรู้
ได้ยินคำโอรสนึกอดสู
ไม่เห็นอยู่ด้วยกันนี่ฉันใด
หรือชุ่มช่อนอยู่เกาะละเมาะไหน
จึงจะได้จับกุมตะลุมบอน
มิใช่ชาติยักษ์มารชาญสมร
เมื่อนั่งนอนอยู่ในถ้ำไม่จำแลง
รูปจึงผิดไปกว่าเก่าเจ้าจึงแหวง
แม่แก้งแปลงตัวตามเจ้างามมา
อย่างหลงเล่นจงไปอยู่ในคูหา
ขอมารดาอุ้มหน้อยเถิดกลอยใจ

สินสมุทรฟังเสียงสำเนียงแม่
ดูรูปร่างอย่างเปดตสมเพชใจ
กระนั้นหรือพระบิดามีน่าหนี
จำจะบอกหลอกลวงหน่วงเนื้อความ
จึงเสแสร้งแกล้งว่าข้าไม่เชื่อ
ถ้าเป็นแม่แน่กระนั้นจงกรุณา
ด้วยองค์พระชนนีเป็นผีเสื้อ
พระบิดรร้อนรนทนทรมาณ
คิดถึงวงศ์พงศาคนาญาติ
เห็นมารดรซ่อนตัวด้วยกลัวตาย
ประทานโทษโปรดปล่อยไปหน่อยเถิด
ลูกขอลาฝ่าธุลีสักปีเดียว
แม่นพบอย่าปู้ยู่เป็นสุข
จึงจะชวนบิดุเรศเสด็จจร
อสุรีผีเสื้อไม่เชื่อถ้อย
แกล้งดับเตีอดเงื่อดงดอดฤทัย
ถ้าแม่นแม่แต่แรกรู้กระนั้น
นี่นิกแห่งแคลงความจริงตามมา
จะไปไหนไม่ห้ามจะตามส่ง
แม่ขอพบพูดจาประสาเคย
สินสมุทรสุดฉลาดไม่อาจบอก
มิใช่การมารดาจะคลาไคล
ซึ่งจะให้ไปบอกออกมาหา
พระแม่อย่าทารกรรมให้รำคาญ

รู้ว่าแม่มั่นคงไม่สงสัย
ช่างกระไรราศีไม่มีงาม
ทั้งท่วงที่ไม่สุภาพทำหยาบหยาบ
อย่าให้ตามเข้าไปชิดพระบิดา
จะฉีกเนื้อกินเล่นเป็นภักษา
อย่าตามมามุ่งหมายให้วายปรารถ
อันชาติเชื่ออยู่ถ้าล่าละหาน
เคยอยู่บ้านเมืองมนุษย์สุดสบาย
จึงสามารถมานี้ไม่หนีหาย
ลูกจึงว่ายน้ำอยู่แต่ผู้เดียว
ที่ละเมิดแม่คุณอย่าฉุนเฉียว
ไปท่องเที่ยวหาประเทศเขตนคร
บรรเทาทุกข์ภัยโศกโศก
มาสถานมารดรไม่พอใจ
นี่กว่าน้อยหรือต่อแหลมาแก้ไข
ทำปราศรัยเสียงหวานด้วยมารยา
ชนนี้ก็จะได้ไม่เที่ยวหา
ไม่โกรธาทูนหัวอย่างกลัวเลย
ไหนทรงฤทธิ์ปีตรงค์เล่าลูกเอ๋ย
แล้วทราชมเขยจึงค่อยพาบิดาไป
ยังข้าหลอกลวงแม่พูดแก้ไข
ขอเชิญไปอยู่ในถ้าให้สำราญ
พระบิดาชี้ฉลาดไม่อาจหาญ
ไม่ช้านานปีตรงค์คงจะมา

(ยังมีเนื้อหาดูต่อ)

พระสุนทรโวหาร (ภู่)

จากหนังสือเรียน รายวิชาพื้นฐาน ภาษาไทย วรรณคดีวิจักษ์
ชั้นมัธยมศึกษาปีที่ ๓ หน้า ๖๕ - ๖๗

ใบงาน
“ปัญญาและคุณธรรม”

คำชี้แจง ให้นักเรียนตอบคำถามต่อไปนี้

๑. พฤติกรรมของสินสมุทรจากที่ได้อ่านตามหน้าที่กำหนดมีความเหมาะสมหรือไม่ อย่างไร

.....
.....
.....
.....

๒. หากนักเรียนเป็นสินสมุทร นักเรียนจะมีวิธีการแก้ปัญหาได้อย่างไร

.....
.....
.....
.....

แบบประเมินการทำงานกลุ่ม

คำชี้แจง ให้ครูประเมินการทำงานกลุ่มของนักเรียนตามรายการประเมิน (คะแนนเต็ม ๑๒ คะแนน)

รายการประเมิน	ระดับคะแนน		
	๓	๒	๑
๑. การกำหนดบทบาทหน้าที่	กำหนดบทบาทหน้าที่สมาชิกอย่างชัดเจน	กำหนดบทบาทหน้าที่สมาชิกไม่ครบถ้วน	ไม่มีการกำหนดบทบาทหน้าที่
๒. การมีส่วนร่วม	มีส่วนร่วมในการปฏิบัติงานกลุ่ม	มีส่วนร่วมในการปฏิบัติงานกลุ่มบ้าง	มีส่วนร่วมในการปฏิบัติงานกลุ่มน้อยมากหรือไม่มีส่วนร่วม
๓. การรับฟังและแสดงความคิดเห็น	รับฟังและแสดงความคิดเห็นอย่างมีเหตุผลและสร้างสรรค์อย่างสม่ำเสมอ	รับฟังและแสดงความคิดเห็นอย่างมีเหตุผลและสร้างสรรค์เป็นบางครั้ง	รับฟังความคิดเห็นของผู้อื่นน้อยมากหรือไม่รับฟังความคิดเห็นผู้อื่น
๔. ความรับผิดชอบ	รับผิดชอบงานที่ได้รับมอบหมายและเสร็จตามเวลาที่กำหนด	รับผิดชอบงานที่ได้รับมอบหมาย แต่เสร็จไม่ทันตามกำหนด	ไม่รับผิดชอบงานที่ได้รับมอบหมาย

* การคิดคะแนน ร้อยละ = (คะแนนที่ได้/คะแนนเต็ม) x ๑๐๐

การแปลผลการประเมิน

เกณฑ์ของระดับคะแนน	การแปลผล
ร้อยละ ๘๐ - ๑๐๐	ดีมาก
ร้อยละ ๗๐ - ๗๙	ดี
ร้อยละ ๕๐ - ๖๙	พอใช้
ร้อยละ ๐ - ๔๙	ปรับปรุง

<p>หน่วยการเรียนรู้ที่ ๑ สร้างสรรค์สารพร้อม กลุ่มสาระการเรียนรู้ภาษาไทย</p> <p>สาระสำคัญ/ความคิดรวบยอด เหตุการณ์ตอนที่เรียนแสดงให้เห็นถึงการ ตัดสินใจของตัวละครหลายลักษณะที่ส่งผลแตกต่างกัน</p> <p>จุดประสงค์การเรียนรู้ ด้านความรู้ อธิบายลักษณะการตัดสินใจของตัวละครที่ส่งผล แตกต่างกัน</p> <p>ด้านทักษะกระบวนการ สามารถตัดสินใจในสถานการณ์ต่าง ๆ ได้อย่าง เหมาะสม</p> <p>สมรรถนะที่ต้องการให้เกิดกับผู้เรียน การสื่อสาร</p>	<p>กิจกรรมการเรียนรู้ ขั้นนำ</p> <p>๑. นักเรียนตอบคำถามว่า “ในคาบเรียนที่ผ่านมาเกิด เหตุการณ์ได้ชิ้นบ้าง” แนวคำตอบ ในคาบเรียนที่แล้ว ลินสมุทรมีเรื่องราวานผีเสื้อสมุทร มารดาของตนเป็นนางยักษ์มีรูปร่างที่อัปลักษณ์มีใบ มนุษย์ ก็ตกใจและพยายามใช้อุปาย และคำพูดต่างๆ ในการถ่วงเวลาให้พระอภัยมณีซึ่งเป็นบิดาของตนได้ รอดพ้นจากเงื้อมมือของมารดา</p> <p>๒. ครูเชื่อมโยงเข้าสู่บทเรียนว่า “ในคาบเรียนนี้ ลินสมุทรมและครอบครัวจะเจอกันจะสามารถหนีพ้นจากนางผีเสื้อ สมุทรได้หรือไม่ เรามาลุ้นไปพร้อม ๆ กัน”</p> <p>ขั้นสอน</p> <p>๓. นักเรียนศึกษาเนื้อหาจากใบความรู้ “นิทานคำกลอน เรื่องพระอภัยมณี ตอนพระอภัยมณีหนีนางผีเสื้อสมุทร”</p> <p>๔. นักเรียนทำใบงาน เรื่อง “รู้จักที่จะรัก” วิธีการโดย ๔.๑ นักเรียนจับคู่กัน ๔.๒ นักเรียนแต่ละคู่ ช่วยกันเขียนแสดง</p>	<p>แผนการจัดการเรียนรู้ที่ ๑๕ เรื่อง ชื่นชมทัศนะ (๒) รายวิชา ภาษาไทย ๕</p> <p>เวลา ๑ ชั่วโมง ชั้นมัธยมศึกษาปีที่ ๓</p> <p>แหล่งเรียนรู้ ห้องสมุด</p> <p>สื่อ</p> <p>๑. ใบความรู้ “นิทานคำกลอนเรื่อง พระอภัยมณี ตอนพระอภัยมณีหนีนางผีเสื้อ สมุทร”</p> <p>๒. ใบงาน “รู้จักที่จะรัก”</p> <p>ภาระ/ชิ้นงาน การทำใบงาน เรื่อง “รู้จักที่จะรัก”</p> <p>การวัดและประเมินผล แบบประเมินการพูดแสดงความคิดเห็น</p>
---	---	---

<p>หน่วยการเรียนรู้ที่ ๑ สร้างสรรค์สารพร้อม กลุ่มสาระการเรียนรู้ภาษาไทย</p>	<p>แผนการจัดการเรียนรู้ที่ ๑๕</p> <p>เรื่อง ชื่นชมทัศนะ (๒) รายวิชา ภาษาไทย ๕</p> <p>เวลา ๑ ชั่วโมง ชั้นมัธยมศึกษาปีที่ ๓</p>
<p>ความคิดเห็นจากเนื้อเรื่องตอนที่ศึกษา ในประเด็น</p> <ul style="list-style-type: none"> - พฤติกรรมของนางผีเสื้อสมุทรตามเนื้อเรื่อง ที่ได้ศึกษา แสดงให้เห็นว่าเป็นผู้ที่รู้จักที่จะรักหรือไม่อย่างไร - การรู้จักที่จะรักที่ถูกต้อง ต้องทำอย่างไร <p>๔.๓ ตัวแทนนักเรียนแต่ละคู่ออกมานำเสนอ</p> <p>ความคิดเห็นในงาน</p> <p>ขั้นสรุป</p> <p>นักเรียนร่วมกันแสดงความคิดเห็นในประเด็น “รู้จักที่จะรัก”</p> <p>แนวคำตอบ</p> <p>เมื่อเราได้ถ่ายทอดภาษาในการสื่อสารผ่านงานเขียน แสดงความคิดเห็นแล้ว นักเรียนจะเห็นได้ว่า จากที่ เพื่อนำเสนอ ความรักมีหลากหลายรูปแบบ มิใช่ เพียงแต่ความรักแบบหนุ่มสาว แต่ยังมีความรักแบบ พ่อแม่ที่มีต่อลูก ครูที่มีต่อศิษย์ พี่กับน้อง เพื่อนที่รัก และหวังดีกับเพื่อน แม้กระทั่งรักบุคคลอื่นเมตตาต่อ บุคคลอื่นมีใจที่อยากช่วยเหลือซึ่งกันและกัน มีความ เมตตาต่อกัน ความรักที่ถูกต้องด้วยความเมตตา ล้วนทำให้สังคมน่าอยู่ และอยู่ร่วมกันอย่างมีความสุข)</p>	

ใบความรู้
“นิทานคำกลอนเรื่องพระอภัยมณี
ตอนพระอภัยมณีหนีนางผีเสื้อสมุทร”

อสุรีผีเสื้อเหลือจะอด
ช่างหลอกหลอนผอนผันจันรรจา
จะจับไว้ให้พาไปหาพ่อ
โกรธवादผาดเสียงสำเนียงดัง
ช่างว่ากล่าวราวกับไม่รู้เท่า
เอาบิทรซ่อนไว้ในทะเล
ยิ่งปลอบโยนโอบอ่อนยิ่งหลอนหลอก
พรางโผโผนโจนโจนเสียงโครมคราม
สินสมุทรผลุดอกนอกกรักแค้น
แกล้งหลบลี้หนีวนไปต้นทาง
นางผีเสื้อเหลือแค้นแสนสาหัส
อุตุลุดุดุด่าปล้ำกันไป
ถึงเขาใหญ่ในน้ำจ้ำจะเงื่อม
เข้าหาดทรายชายตื้นขึ้นบนเตียน
เห็นมารดาล่าลับแล้วยับยั้ง
ไม่พ่นผุดรุดไปในนที
ฝ่ายผีเสื้อเมื่อลูกลอบลงน้ำ
ด้วยใจนางคิดว่าพาบิทร
เที่ยวแลรอบขอบเขาเงาชะงุ้ม
เสียงคลื่นโครมโถมตะครุบก้อนศิลา
แล้วลุกขึ้นยืนชะงอกโยกสิงขร
ยังมีดคำสำเหนียกร้องเรียกเดา
เห็นไม่ขานมารร้ายทลายซ้ำ
ไม่พบเห็นเป็นเพลาเข้าราตรี
ช่างชาติชั่วหัวกระดุกลูกตอแหล
เออกระนั้นมันจึงทบทลบมา
ดำริพางนางมารอ่านพระเวท
แลเขม้นเห็นไปไวแววแวว
หน่อนรินทรสินสมุทรไม่หยุดยั้ง
จนแจ่มแจ้งสุริโยโณทัย
จึงว่ารีบถีบถอนไปก่อนท่าน
แล้วว่ายรอกคลอไปพอได้พัก

แค้นโอรสราวกับไฟไหม้มั่งสา
แม้ว่าจะว่าโดยดีเห็นมิฟัง
แล้วหักคอเสียให้ตายเมื่อภายหลัง
น้อยหรือยังโหยกเหยกเด็กเกร
มาพูดเอาเปรียบผู้ใหญ่ทำโพล่ผล
ทำไว้ไว้ว่ากล่าวให้ยาวความ
แม้ไม่บอกโดยดีจะตีถาม
เข้าไปตามคลุกคลีตีไปพาง
แล้วล่อแม่ตบหัตถ์ผัดผางผาง
หมายให้ห่างพระบิดาได้คลาไคล
แต่ฉวยพลัดเพลงคลื่นสิ้นไถล
เหมือนเล่นไล่ตามละเมาะทุกเกาะเกียน
พระหลบเลื่อมเลี้ยวลัดฉวัดเฉวียน
เที่ยววิ่งเวียนวนรอบขอบศิรี
แกล้งถอยหลังลงน้ำแล้วดำหนี
ตั้งภักดีตามติดพระบิทร
พอจวนคำคิดว่าวิ่งขึ้นสิงขร
มาชุ่มซ่อนอยู่ที่นี้จึงหนีมา
ยังมีดคลุ้มก็ยิ่งคลั่งตั้งแต่หา
จนหน้าตาแตกยับลงสับเงา
จนโคลงคลอนเคลื่อนดั่งทั้งภูเขา
ไม่พ่นเราเร่งมาหาโดยดี
เขาระย่ำย่อยยับดังสับสี
อสุรีเหลือแค้นแน่นอุรา
ลวงให้แม่หลงกลเที่ยวค้นหา
ให้บิดาเลยไปเสียไกลแล้ว
ให้สองเนตรโชติช่วงดั่งดวงแก้ว
อยู่นอนแล้วลุยตามโครมครามไป
รับมาทั้งคืนค้ำในน้ำไหล
เห็นเงือกใหญ่ยาดายยังล้ำนาก
โน่นนางมารหนุนโล่มาใกล้หนัก
พอนางยักษ์ทันโถมกระโจมมา

พระลูกหลบพบเงือกจะเสือกหนี
ตะคอกถามตามโมโหที่โกรธา
เดี๋ยวนี้องค์พระอภัยอุเทนเล่า
จะควักเอานัยนาออกมาดู
ทั้งสองเงือกเสือกกายหมายไม่รอด
จึงกล่าวแก้งแสร้งเสด้วยเล่ห์กล
ข้าจะพาไปจับจงกลับหลัง
ไม่เหมือนคำรำพันที่สัญญา
อสุรีผีเสื้อก็เชื่อถือ
เงือกก็พามาถึงได้ครึ่งวัน
นางผีเสื้อเปื้อนรู้เท่าถึง
มาถึงนี้ชี้โน่นเนื่องกันไป
แล้วนางยักษ์หักขาฉีกสองแขน
แล้วกลับตามข้ามทางท้องสินธุ
ฝ่ายกุมารสินสมุทรไม่หยุดหย่อน
จึงเล่าความตามติดไม่ปิดบัง
พอเห็นเงาเขาขวางอยู่กลางน้ำ
จึงถามนางเงือกน้อยกลอยฤทัย
นางเงือกน้ำบอกสำคัญว่านั่นแล้ว
พระพืงนางสร้างโศกค่อยบรรเทา
แล้วพิศดูภูผาศิลาล้อม
แลลิลิบหลังคาศาลาราย
พระยินดีชี้บอกสินสมุทร
พระหน่อน้อยค่อยเรียงเคียงค้ำับ

เหยียบขยี้สองแขนแน่นหนักหนา
ไยมิ่งพาผิวพรากมาจากกู
ไม่บอกเราหรือกระไรทำไขหู
ตะคอกขู่คุกถามคำรามรน
ถึงม้วยมอดมิให้แจ้งแห่งนุสนธิ์
เธอยู่นบนเขาขวางริมทางมา
ให้ได้ดั่งมุงมาดปรารถนา
จงเช่นฆ่าให้เราม้วยไปด้วยกัน
ยุตเอามือขวาช่วยให้ผายผัน
แก้งรำพันพูดล่อให้ต่อไป
จึงว่ามิ่งต่อแหลมาแก้ไข
แก้งจะให้ห่างผิวไม่กลัวกู
ไม่หายแค้นเคี้ยวกินสิ้นทั้งคู่
ออกว่ายวูแหวนน้ำด้วยกำลัง
ตามบิตรทันสมอารมณ์หวัง
พระทรงพืงลูกชายค่อยคลายใจ
พิลึกล้ำกว่าศิริที่ไหนไหน
เกาะอะไรแก้วตาตรงหน้าเรา
คือเกาะแก้วพิสดารเป็นขานเขา
จึงว่าเราเห็นรอดไม่วอดวาย
ชะงอกเงื่อนน้ำวนชลสาย
มีเสาสงศ์ธงปลายปลิวระยับ
โน่นแน่กุ่มมุงกระเบื้องเหลืองสลับ
หมายประทับที่เสาสงศ์ตรงเข้ามา

(ยังมีเนื้อหาดูต่อ)

พระสุนทรโวหาร (ภู่)

จากหนังสือเรียน รายวิชาพื้นฐาน ภาษาไทย วรรณคดีวิจักษ์
ชั้นมัธยมศึกษาปีที่ ๓ หน้า ๖๘ - ๖๙

ใบงาน
“รู้จักที่จะรัก”

คำชี้แจง ให้นักเรียนตอบคำถามต่อไปนี้

๑. พฤติกรรมของนางผีเสื้อสมุทรตามเนื้อเรื่องที่ได้ศึกษาหน้า ๖๘ - ๖๙ รู้จักที่จะรักหรือไม่อย่างไร

.....
.....
.....
.....

๒. การรู้จักที่จะรักอย่างถูกต้อง ทำอย่างไร

.....
.....
.....
.....

แบบประเมินการพูดแสดงความคิดเห็น

คำชี้แจง ให้ครูผู้สอนประเมินการพูดแสดงความคิดเห็นของนักเรียนตามรายการประเมิน
(คะแนนเต็ม ๑๒ คะแนน)

รายการประเมิน	ระดับคะแนน				
	๕	๔	๓	๒	๑
๑. สาระสำคัญของเรื่องที่พูด ๑.๑ ลำดับความคิดอย่างต่อเนื่อง ๑.๒ นำเสนอเนื้อหาตรงตามประเด็น ๑.๓ เนื้อหามีความสัมพันธ์กับประเด็น ๑.๔ มีความเป็นเหตุเป็นผล ๑.๕ มีการนำเสนอแนวคิดใหม่	พูดสาระสำคัญตามเกณฑ์ครบ ๕ ข้อ	พูดสาระสำคัญตามเกณฑ์ ๔ ข้อ	พูดสาระสำคัญตามเกณฑ์ ๓ ข้อ	พูดสาระสำคัญตามเกณฑ์ ๒ ข้อ	พูดสาระสำคัญตามเกณฑ์ ๑ ข้อหรือไม่ได้ตามเกณฑ์เลย
๒. การใช้ภาษา ๒.๑ ใช้ภาษาได้ถูกต้องกับกาลเทศะ ๒.๒ ใช้ประโยคสื่อความหมายได้ชัดเจน	คะแนนเต็ม ๒ คะแนน			ใช้ภาษาได้ตามเกณฑ์ ๒ ข้อ	ใช้ภาษาได้ตามเกณฑ์ ๑ ข้อหรือไม่ได้ตามเกณฑ์เลย
๓. การใช้น้ำเสียง ๓.๑ ใช้น้ำเสียงนุ่มนวล ๓.๒ พูดเสียงดังชัดเจน	คะแนนเต็ม ๒ คะแนน			ใช้น้ำเสียงได้ตามเกณฑ์ ๒ ข้อ	ใช้น้ำเสียงได้ตามเกณฑ์ ๑ ข้อหรือไม่ได้ตามเกณฑ์เลย
๓. มารยาทในการพูด ๓.๑ ไม่พูดแทรกขณะผู้อื่นกำลังพูด ๓.๒ เปิดโอกาสให้ผู้อื่นได้แสดงความคิดเห็น ๓.๓ ใช้กิริยาสุภาพ ไม่ล้อเลียนผู้อื่น	คะแนนเต็ม ๓ คะแนน		ปฏิบัติได้ตามเกณฑ์ ๓ ข้อ	ปฏิบัติได้ตามเกณฑ์ ๒ ข้อ	ปฏิบัติได้ตามเกณฑ์ ๑ ข้อหรือไม่ได้ตามเกณฑ์เลย

* การคิดคะแนน ร้อยละ = (คะแนนที่ได้/คะแนนเต็ม) x ๑๐๐

การแปลผลการประเมิน

เกณฑ์ของระดับคะแนน	การแปลผล
ร้อยละ ๘๐ - ๑๐๐	ดีมาก
ร้อยละ ๗๐ - ๗๙	ดี
ร้อยละ ๕๐ - ๖๙	พอใช้
ร้อยละ ๐ - ๔๙	ปรับปรุง

<p>หน่วยการเรียนรู้ที่ ๑ สร้างสรรค์สารพร้อม กลุ่มสาระการเรียนรู้ภาษาไทย</p> <p>สาระสำคัญ/ความคิดรวบยอด</p> <p>เหตุการณ์ตอนที่เรียนแสดงให้เห็นถึงการตัดสินใจ ของตัวละครหลายลักษณะที่ส่งผลแตกต่างกัน</p> <p>จุดประสงค์การเรียนรู้</p> <p>ด้านความรู้</p> <p>อธิบายลักษณะการตัดสินใจของตัวละครที่ส่งผล แตกต่างกัน</p> <p>ด้านทักษะกระบวนการ</p> <p>สามารถตัดสินใจในสถานการณ์ต่าง ๆ ได้อย่าง เหมาะสม</p> <p>สมรรถนะที่ต้องทำให้เกิดกับผู้เรียน</p> <p>การสื่อสาร</p>	<p>แผนการจัดการเรียนรู้ที่ ๑๖</p> <p>เรื่อง ชื่นชมทัศนะ (๓)</p> <p>รายวิชา ภาษาไทย ๕</p> <p>กิจกรรมการเรียนรู้</p> <p>ขั้นนำ</p> <p>๑. นักเรียนตอบคำถามว่า “ในคาบเรียนที่ผ่านมาเกิด เหตุการณ์ใดได้บ้าง”</p> <p>แนวคำตอบ</p> <p>นางผีเสื้อสมุทรรู้สึกโกรธสินสมุทรบุตรชายของตนมาก ที่พยายามถ่วงเวลาให้พระอภัยมณีหนีจากตน สุดท้าย สินสมุทรค้ำน้ำหายไป นางผีเสื้อสมุทรเมื่อรู้ว่าตนเอง หลงกลบุตรชาย จึงรีบเร่งตามไปอย่างไม่รอช้า สุดท้าย ตามมาได้ทัน ทำให้ตาเืองกับยายเืองต้องเสียดสี ชีวิตของตน และ ให้พระอภัยมณีซึ่งหลงนางเืองกไปยัง เกาะแก้วพิสดาร</p> <p>๒. ครูเชื่อมโยงเข้าสู่บทเรียนว่า “ในคาบเรียนเรามาดูว่า พระอภัยมณี นางเืองและสินสมุทรจะรอดเงื้อมมือของนาง ผีเสื้อสมุทรหรือไม่”</p> <p>ขั้นสอน</p> <p>๓. นักเรียนอ่านเนื้อหาในใบความรู้ “นิทานคำกลอน เรื่องพระอภัยมณี ตอนพระอภัยมณีหนีนางผีเสื้อสมุทร”</p>	<p>เวลา ๑ ชั่วโมง</p> <p>ชั้นมัธยมศึกษาปีที่ ๓</p> <p>แหล่งเรียนรู้</p> <p>ห้องสมุด</p> <p>สื่อ</p> <p>ใบความรู้ “นิทานคำกลอนเรื่องพระอภัย มณี ตอนพระอภัยมณีหนีนางผีเสื้อสมุทร”</p> <p>ภาระ/ชิ้นงาน</p> <p>การพูดแสดงความคิดเห็น</p> <p>การวัดและประเมินผล</p> <p>แบบประเมินการพูดแสดงความคิดเห็น</p>
--	---	---

<p>หน่วยการเรียนรู้ที่ ๑ สร้างสรรค์สารพร้อม กลุ่มสาระการเรียนรู้ภาษาไทย</p>	<p>แผนการจัดการเรียนรู้ที่ ๑๖ เรื่อง ชื่นชมทัศนะ (๓) รายวิชา ภาษาไทย ๕</p> <p>๔. นักเรียนจับคู่และอภิปรายในประเด็น คำพูดของพระ อภัยมณี กล่าวว่า “พม ุขย์สุดสวาทเป็นชาติยักษ์” พระอภัยมณีพูดเช่นนี้ นักเรียนคิดว่าเหมาะสมหรือไม่อย่างไร</p> <p>๕. นักเรียนแต่ละคู่ออกมาพูดแสดงความคิดเห็นจาก ประเด็นดังกล่าว</p> <p>ขั้นสรุป</p> <p>๖. นักเรียนร่วมกันแสดงความคิดเห็นว่า การตัดสินใจ ของใครน่าชื่นชมมากที่สุด เพราะเหตุใด และการตัดสินใจของ ตัวละครใดเกิดผลเสียร้ายแรงมากที่สุด เพราะเหตุใด</p> <p>๗. นักเรียนร่วมกันแสดงความคิดเห็นว่า การตัดสินใจ จากพฤติกรรมการตั้งกล่าวสามารถนำมาปรับใช้ในชีวิตรประจำวันได้ อย่างไร</p>	<p>เวลา ๑ ชั่วโมง ชั้นมัธยมศึกษาปีที่ ๓</p>
---	---	---

ใบความรู้
“นิทานคำกลอนเรื่องพระอภัยมณี
ตอนพระอภัยมณีหนีนางผีเสื้อสมุทร”

ฝ่ายโยคีที่อยู่บนภูเขา
ทั้งจันทราพรหมณ์แขกไทยชวา
เป็นร้อยคนปรนนิบัติอยู่เช่าค่า
เป็นเหล่าล้อมพร้อมหน้าเวลานั้น
พอบายเบี่ยงเสียงคลื่นดังครื้นครึก
ครื้นดุลมก็ไม่พัดสงัดดี
แล้วบอกศิษย์ซึ่งนั่งอยู่ทั้งหลาย
ผีเสื้อน้ำทำฤทธิ์ติดตามมา
จำจะไปคอยดูอยู่ที่หาด
ฉวยไม้เท้าก้าวย่างจากบัลลังก์
ถึงหาดกว้างทางแลกระแสนสมุทร
ผีเสื้อน้ำทำฤทธิ์ติดตามมา

พระอภัยมณีเห็นผีเสื้อ
ยักษ์กระโจมโถมจับแทบอัจน
เข้าถึงที่ผีเสื้อก็ถึงด้วย
พอโยคีมีศาลาลงมายืน
พระอภัยมณีกับสินสมุทร
แล้วกราบกรานโยคีมีกำลัง

พระโยคีมีจิตคิดสงสาร
เราลงมาคอยช่วยด้วยเมตตา
พระอภัยได้สดับสุนทรถาม
จะหนีนางกลางสมุทรก็สุดแรง
แล้ววอนว่าข้ากับอรสราช
ขอพระองค์ทรงธรรมช่วยกันภัย

พระโยคีมีญาณว่าหลานรัก
อันยักษ์ผีเสื้อสมุทรพราย
เราลงเลขเสกทำไว้สำเร็จ
มันอยู่แต่ห่างห่างข้างเป็นไร
ฝ่ายผีเสื้อเหลือโกรธโหดทะเลิ่ง
เหตุไฉนไปนั่งกำบังตัว
นิจจาเอ๋ยเคยอยู่เป็นคู่ชื่น
จนมีลูกปลุกเลี้ยงเคียงประคอง
อยู่ดีดีหนีเมียมาเสียได้

กับคนเหล่าเหลือตายหลายภาษา
วิลันดาฝรั่งพร้อมกัน
บ้างตม้น้ำเก็บลูกไม้มาให้ฉันท
บ้างนวดพื้นปรนนิบัตินั่งพัดวี
อีกทีมาข้างหน้าคีรีศรี
พระโยคีจับยามตามตำรา
วันนี้ข้ายมีศักดิ์จักมาหา
เสียงชลาเลื่อนลั่นสนั่นดัง
ช่วยตวาดขู่ขับให้กลับหลัง
แขกฝรั่งพร้อมล้อมลีลา
เห็นมนุษย์ไรโรไกลหนักหนา
เวทนาแลดูอยู่ทุกคน
ความกลัวเหลือว้ายคว้างอยู่กลางหน
พอเห็นคนอยู่ที่หาดตวาดครื้น
กระชั้นฉวยผิดเสือกเกลือกเข้าตื่น
ผีเสื้อตื่นตัวสั่นขยับยัง
ช่วยกันฉุดนางเงือกเสือกเข้าฝั่ง
แขกฝรั่งพร้อมล้อมพุดจา
จึงว่าท่านหนีตายหมายมาหา
แต่กิจจาไม่กระจำยังกลางแคลง
จึงยกความก่อนเก่าเล่าแถลง
รำพันแจ้งความจริงทุกสิ่งไป
จะรองบาทประดีพิพัทธ์จนตัดชัย
แต่พอได้หยุดหย่อนผ่อนสบาย
จงสำนักอยู่ให้สมอารมณ์หมาย
มาถูกทรายชายหาดก็ขาดใจ
ตั้งเชื่อนเพชรภูตปีศาจไม่อาจใกล้
ทำไมได้นัดดาเจ้าอย่ากลัว
เสียงโพงผิงเผ่นโผนตะโกนผัว
เชิญทูนหัวเยี่ยมหน้ามาหาน้อง
ทุกวันคืนค่าเช่าไม่เศร้ายมอง
มิให้ข้องเคืองขัดพระอัชฌา
เสียน้ำใจน้องรักเป็นนักรบหนา

จึงอุตส่าห์พยายามสู้ตามมา
พระเสด็จไปไหนจะไปด้วย
ประทานโทษโปรดเลี้ยงแต่เพียงนั้น
พระอภัยใจอ่อนถอนสะอื้น
แม่ผีเสื้อเมื่อไม่เห็นในใจเลย
คิดถึงน้องสองชนกที่ปกเกล้า
ด้วยพลัดพรากจากมาเป็นช้านาน
จึงจำร้างห่างห้องให้น้องโกรธ
แม่นไปได้ก็จะพาแก้วตาไป
พื้มนุษย์สุดสวาทเป็นชาติยักษ์
กลับไปอยู่คูหาอย่าอาดูร
อย่าฆ่าสัตว์ตัดชีวิตพิชฐาน
จะเกิดไหนขอให้พบประสบกัน
พี่ขอบุตรสุดใจเอาไปด้วย
ขอลาแก้วแววตาไปธานี
ผีเสื้อน้ำข้าวอนด้วยอ่อนหวาน
ถ้าทิ้งไว้ไหนน้องจะครองตัว
มิขออยู่สู้ตายวายชีวิต
เชิญพระองค์ลงมาชลาสัย
แล้วร้องเรียกลูกยามาด้วยพ่อ
อย่าสงสัยใจจริงทุกสิ่งอัน
สินสมุทรสุดแสนสงสารแม่
จึงกราบกรานมารดาแล้วว่าไป

ขอเป็นข้าบาทบงสุ์พระทรงธรรม
เป็นเพื่อนม้วยภัสดาจนอาสัญ
อย่าบากบันความรักน้องนักลอย
อุตส่าห์ฝืนพักตร์ว่านิจจาเอ๋ย
พี่ไม่เคยอยู่ในถ้าให้รำคาญ
จะสร้อยเศร้าโศกาน่าสงสาร
ไม่แจ้งการว่าข้างหลังเป็นอย่างไร
จงงดโทษพี่ยาอ้อมฉัย
นี่จนใจเสียด้วยนางต่างตระกูล
จงคิดหักความสวาทให้ขาดสูญ
จงเพิ่มพูนภวานารักษารมย์
หมายวิมานเมืองแมนแดนสวรรค์
อย่าโศกศัลย์แคล้วคลาดเหมือนชาตินี้
เป็นเพื่อนม้วยเหมือนสุดามารศรี
อย่าราศีขุ่นข้องให้หมองมัว
ไม่โปรดปรานอนุกุลเลยทูนหัว
ทั้งจากผิวจากบุตรสุดอาลัย
ไม่เห็นจิตน้องรักจะตักษัย
เมื่อยจะให้มนตรีเวทวิเศษครัน
แม่จะขออ้อลาเจ้าอาสัญ
ไม่รำพันพูดลงเจ้าดวงใจ
ข้าเลื่องแลดูหน้าน้ำตาไหล
จะเข้าไปใกล้ทูนหัวลูกกล้านัก

(ยังมีเนื้อหาดูต่อ)

พระสุนทรโวหาร (ภู่)
จากหนังสือเรียน รายวิชาพื้นฐาน ภาษาไทย วรรณคดีวิจักษ์
ชั้นมัธยมศึกษาปีที่ ๓ หน้า ๗๐ - ๗๑

แบบประเมินการพูดแสดงความคิดเห็น

คำชี้แจง ให้ครูผู้สอนประเมินการพูดแสดงความคิดเห็นของนักเรียนตามรายการประเมิน
(คะแนนเต็ม ๑๒ คะแนน)

รายการประเมิน	ระดับคะแนน				
	๕	๔	๓	๒	๑
๑. สาระสำคัญของเรื่องที่พูด ๑.๑ ลำดับความคิดอย่างต่อเนื่อง ๑.๒ นำเสนอเนื้อหาตรงตามประเด็น ๑.๓ เนื้อหามีความสัมพันธ์กับประเด็น ๑.๔ มีความเป็นเหตุเป็นผล ๑.๕ มีการนำเสนอแนวคิดใหม่	พูดสาระสำคัญตามเกณฑ์ครบ ๕ ข้อ	พูดสาระสำคัญตามเกณฑ์ ๔ ข้อ	พูดสาระสำคัญตามเกณฑ์ ๓ ข้อ	พูดสาระสำคัญตามเกณฑ์ ๒ ข้อ	พูดสาระสำคัญตามเกณฑ์ ๑ ข้อหรือไม่ได้ตามเกณฑ์เลย
๒. การใช้ภาษา ๒.๑ ใช้ภาษาได้ถูกต้องกับกาลเทศะ ๒.๒ ใช้ประโยคสื่อความหมายได้ชัดเจน	คะแนนเต็ม ๒ คะแนน			ใช้ภาษาได้ตามเกณฑ์ ๒ ข้อ	ใช้ภาษาได้ตามเกณฑ์ ๑ ข้อหรือไม่ได้ตามเกณฑ์เลย
๓. การใช้น้ำเสียง ๓.๑ ใช้น้ำเสียงนุ่มนวล ๓.๒ พูดเสียงดังชัดเจน	คะแนนเต็ม ๒ คะแนน			ใช้น้ำเสียงได้ตามเกณฑ์ ๒ ข้อ	ใช้น้ำเสียงได้ตามเกณฑ์ ๑ ข้อหรือไม่ได้ตามเกณฑ์เลย
๓. มารยาทในการพูด ๓.๑ ไม่พูดแทรกขณะผู้อื่นกำลังพูด ๓.๒ เปิดโอกาสให้ผู้อื่นได้แสดงความคิดเห็น ๓.๓ ใช้กิริยาสุภาพ ไม่ล้อเลียนผู้อื่น	คะแนนเต็ม ๓ คะแนน		ปฏิบัติได้ตามเกณฑ์ ๓ ข้อ	ปฏิบัติได้ตามเกณฑ์ ๒ ข้อ	ปฏิบัติได้ตามเกณฑ์ ๑ ข้อหรือไม่ได้ตามเกณฑ์เลย

* การคิดคะแนน ร้อยละ = (คะแนนที่ได้/คะแนนเต็ม) x ๑๐๐

การแปลผลการประเมิน

เกณฑ์ของระดับคะแนน	การแปลผล
ร้อยละ ๘๐ - ๑๐๐	ดีมาก
ร้อยละ ๗๐ - ๗๙	ดี
ร้อยละ ๕๐ - ๖๙	พอใช้
ร้อยละ ๐ - ๔๙	ปรับปรุง

<p>หน่วยการเรียนรู้ที่ ๑ สร้างสรรค์สารพร้อม กลุ่มสาระการเรียนรู้ภาษาไทย</p> <p>สาระสำคัญ/ความคิดรวบยอด เหตุการณ์ตอนที่เรียนแสดงให้เห็นการพูดของตัวละครในลักษณะต่าง ๆ ที่นักเรียนสามารถนำไปปรับใช้ได้ในชีวิตประจำวัน</p> <p>จุดประสงค์การเรียนรู้ ด้านความรู้ สามารถอธิบายวิธีการพูดในลักษณะต่าง ๆ ของตัวละคร</p> <p>ด้านทักษะกระบวนการ สามารถพูดอธิบายได้อย่างเหมาะสม</p> <p>สมรรถนะที่ต้องการให้เกิดกับผู้เรียน การสื่อสาร</p>	<p>แผนการจัดการเรียนรู้ที่ ๑๗ เรื่อง ชื่นชมทัศนะ (๔) รายวิชา ภาษาไทย ๕</p> <p>กิจกรรมการเรียนรู้ ขั้นนำ ๑. นักเรียนตอบคำถามว่า “ในคาบเรียนที่ผ่านมาเกิดเหตุการณ์ใดขึ้นบ้าง” แนวคำตอบ เมื่อกล่าวถึงพระโยคีที่อยู่ในเกาะแก้วพิสดารมีลูกศิษย์ต่างเชื้อชาติมากมาย ได้จับยามทำนายได้ว่า จะมีชายสูงศักดิ์มาที่เกาะ แต่จะมีผีเสื้อน้ำที่มีฤทธิ์ติดตามมาด้วย โยคีจะปรารถนาเพื่อช่วยขับไล่ผีเสื้อน้ำนั้น ฝ่ายพระอภัยมณี นางเงือกและสินสมุทรก็ถึงฝั่งของเกาะแก้วพิสดาร และได้รับความช่วยเหลือจากพระโยคี นางผีเสื้อไตรภพมากพยายามอ่อนน้อมให้พระอภัยมณีกลับไปพร้อมกบตนแต่ พระอภัยมณีตัดสินใจไม่ขอติดตามกลับไปด้วย</p> <p>๒. ครูเชื่อมโยงเข้าสู่บทเรียนว่า “ในคาบเรียนนี้คือตอนจบของวรรณคดีเรื่อง พระอภัยมณี ตอน พระอภัยมณีหนีนางผีเสื้อสมุทร เรามาดูกันว่าตอนสุดท้ายนางผีเสื้อสมุทรจะยอมกลับไปหรือไม่”</p>	<p>เวลา ๑ ชั่วโมง ชั้นมัธยมศึกษาปีที่ ๓</p> <p>แหล่งเรียนรู้ ห้องสมุด</p> <p>สื่อ ๑. ใบความรู้“นิทานคำกลอนเรื่อง พระอภัยมณี ตอนพระอภัยมณีหนีนางผีเสื้อสมุทร” ๒. ใบงาน “ภาพสื่อความคิด”</p> <p>ภาระ/ชิ้นงาน ๑. การทำใบงาน “ภาพสื่อความคิด” ๒. การพูดแสดงความคิดเห็น</p> <p>การวัดและประเมินผล แบบประเมินการทำงานกลุ่ม</p>
--	---	--

<p>หน่วยการเรียนรู้ที่ ๑ สร้างสรรค์สารพร้อม กลุ่มสาระการเรียนรู้ภาษาไทย</p>	<p>แผนการจัดการเรียนรู้ที่ ๑๗ เรื่อง ชื่นชมทัศนะ (๔) รายวิชา ภาษาไทย ๕</p>	<p>เวลา ๑ ชั่วโมง ชั้นมัธยมศึกษาปีที่ ๓</p>
	<p>ขั้นสอน</p> <p>๓. นักเรียนอ่านเนื้อหาในใบความรู้ “นิทานคำกลอนเรื่องพระอภัยมณี ตอนพระอภัยมณีหนีนางผีเสื้อสมุทร”</p> <p>๔. นักเรียนทำกิจกรรม ใบงาน “ภาพสื่อความคิด” วิธีการ คือ</p> <p>๔.๑ นักเรียนจับกลุ่มกลุ่มละ ๓ - ๔ คน</p> <p>๔.๒ นักเรียนแต่ละกลุ่มเลือกบทที่ประทับใจจากเนื้อหาที่เรียนในวันนี้</p> <p>๔.๓ นักเรียนแต่ละกลุ่มวาดภาพจากบทที่ประทับใจ แล้วออกมานำเสนอ พร้อมบอกเหตุผลว่าทำไมถึงได้เลือกในตอนนี้</p>	
	<p>ขั้นสรุป</p> <p>นักเรียนร่วมกันแสดงความคิดเห็นในประเด็น “สุดท้ายก็พ่ายด้วยปัญญา”</p> <p>แนวคำตอบ</p> <p>สุดท้ายของตอนที่นักเรียนได้เห็นได้เรียนเห็นได้ชัดเจนว่าตัวละครในเรื่อง ทั้งพระอภัยมณี ลินสมุท หรือแม้กระทั่งต่างเอก ต่างใช้การคำพูดการสื่อสารที่สร้างสรรค์</p>	

<p>หน่วยการเรียนรู้ที่ ๑ สร่างสรรค์สารพร้อม กลุ่มสาระการเรียนรู้ภาษาไทย</p>	<p>แผนการจัดการเรียนรู้ที่ ๑๗ เรื่อง ชื่นชมทัศนะ (๔) รายวิชา ภาษาไทย ๕</p>	<p>เวลา ๑ ชั่วโมง ชั้นมัธยมศึกษาปีที่ ๓</p>
	<p>แก้ไขเนื้อหาต่างๆ ด้วยปัญญา จนสุดท้ายทำให้นัก ศิเื่อสมุทรต้องพ่ายแพ้ไป</p>	

ใบความรู้

“นิทานคำกลอนเรื่องพระอภัยมณี ตอนพระอภัยมณีหนีนางผีเสื้อสมุทร”

ฝ่ายผีเสื้อเหลือโกรธโหดทะเลถึง
เหตุโฉนไปนั่งกำบังตัว
นิจจาเอ๋ยเคยอยู่เป็นคู่ซิ่น
จนมีลูกปลุกเลี้ยงเคียงประคอง
อยู่ดีดีหนีเมียมาเสียได้
จึงอุตส่าห์พยายามสู้ตามมา
พระเสด็จไปไหนจะไปด้วย
ประทานโทษโปรดเลี้ยงแต่เพียงนั้น
พระอภัยใจอ่อนถอนสะอื้น
แม่ผีเสื้อเมื่อไม่เห็นในใจเลย
คิดถึงน้องสองชนกที่ปกเกล้า
ด้วยพลัดพรากจากมาเป็นช้านาน
จึงจำร้างห่างห้องให้น้องโกรธ
แมนไปได้ก็จะพาแก้วตาไป
พื้มนุษย์สุขสวาทเป็นชาติยักษ์
กลับไปอยู่คูหาอย่าอาดูร
อย่าฆ่าสัตว์ตัดชีวิตพิชฐาน
จะเกิดไหนขอให้พบประสบกัน
พื้ขอบุตรสุดใจเอาไปด้วย
ขอลาแก้วแววตาไปธานี
ผีเสื้อน้ำข้าวอนด้วยอ่อนหวาน
ถ้าทิ้งไว้ไหนน้องจะครองตัว
มิขออยู่สู้ตายวายชีวิต
เชิญพระองค์ลงมาชลาสัย
แล้วร้องเรียกลูกยามาด้วยพ่อ
อย่าสงสัยใจจริงทุกสิ่งอัน
สินสมุทรสุดแสนสงสารแม่
จึงกราบกรานมารดาแล้วว่าไป
เมื่อวานนี้ตีข้าน้อยไปหรือ
ซึ่งรักลูกลูกก็รู้อยู่ว่ารัก
ถึงตัวไปใจลูกยังผูกคิด
อย่างกริ้วโกรธโปรดปรานเถิดมารดา

เสียงโผงผิงแผ่นโผนตะโกนหัว
เชิญทูนหัวเยียมหน้ามาหาน้อง
ทุกวันคืนค่าเช้าไม่เศร้าหมอง
มิให้ช่องเคืองขัดพระอัชฌา
เสียน้ำใจน้องรักเป็นนักรหา
ขอเป็นข้าบาททงสุ์พระทรงธรรม
เป็นเพื่อนม้วยภัสดาจนอาลัย
อย่าบาคับความรักน้องนักรเลย
อุตส่าห์ผืนพัศตร์ว่านิจจาเอ๋ย
พื้ไม่เคยอยู่ในถ้ำให้รำคาญ
จะสร้อยเศร้าโศกาน่าสงสาร
ไม่แจ้งการว่าข้างหลังเป็นอย่างไร
จงดโทษพื้ยาอ้อมสย
นี่จนใจเสียด้วยนางต่างตระกูล
จงคิดหักความสวาทให้ขาดสูญ
จงเพิ่มพูนภาวนารักษาธรรม
หมายวิมานเมืองแมนแดนสวรรค์
อย่าโศกศัลย์แคล้วคลาดเหมือนชาตินี้
เป็นเพื่อนม้วยเหมือนสุตามารศรี
อย่าราศีขุนช่องให้หมองมัว
ไม่โปรดปรานอนุกุลเลยทูนหัว
ทั้งจากผัวจากบุตรสุดอาลัย
ไม่เห็นจิตน้องรักจะตักษัย
เมียมจะให้มนตรีเวทวิเศษครัน
แม่จะขออำลาเจ้าอาลัย
ไม่รำพันพูดลงเจ้าดวงใจ
ขำเลื่องแลดูหน้าน้ำตาไหล
จะเข้าใกล้ทูนหัวลูกกลัวนักร
ระบมมือเหมือนนกระดุกลูกจะหัก
มิใช่จักลิมคุณกรุณา
พอปลดปลิดเรื่องธูระจะมาหา
ไปไสยาอยู่ในถ้ำให้สำราญ

ฝ่ายโยคีมีศพจนารถ
จงตัดบ่วงห่วงใยอาลัยลาน
ทั้งนี้เพราะเคราะห์กรรมทำให้วุ่น
เห็นมิได้ไปอยู่เป็นคู่เซย
อย่าครวญคิดติดตามด้วยความโกรธ
จงยับยั้งฟังคำรूपราพัน
นางผีเสื้อเหลิ้อโกรธพิโรธร้อง
ช่างเฉโกโยคีเห็นเขาใช้
เขว่ากันผิวเมียบกับแม่ลูก
แม้นคบคู่กูไว้มิให้นอน
แล้วชี้หน้าด่าอึงหึงนางเงือก
เห็นผิวรักยักคอทำท้อแท้
ทำปั้นเจ้อเยอหยิ่งมาชิงผิว
พลาบเช่นเขี้ยวเคี้ยวกรามคำรามร้อง
พระโยคีชี้หน้าว่าอูเหม
เพราะหวงผิวมัวเมาเฝ้าตะโกรง
อียักขาตาโตโมโหมาก
นมสองข้างอย่างกระโปรงดูโตงเตง
จึงหนีมาอาศัยกูให้อยู่
มาตรีชาว่ากูผิดในกิจกรม
แล้วเสกทรายปรายขว้างมากลางคลื่น
ผีเสื้อกลัวตัวสั้นเพียงบรรลัษ

ให้อิวาหนางยักษ์ไม่หักหาญ
อย่าปองผลาญลูกผิวของตัวเลย
จึงสิ้นบุญวาสนาสีกาเอ้ย
ด้วยสองเคยปลุกเลี้ยงกันเพียงนั้น
จะเป็นโทษกับสีกาเมื่ออาสัญ
ไปสวรรค์นฤพานสำราญใจ
มาตั้งช่องศีลจะมีอยู่ที่ไหน
ไม่อยู่ในศีลสัตย์มาตดรอน
ยื่นจุมุกเข้ามาบ้างช่วยสั่งสอน
จะราญรอนรบเร้าเฝ้าต่อแย
ทำชบเสือกสอพลออีต่อแหล
พอกับแม่มึงเข้าไปอยู่ในห้อง
ระวังตัวมึงให้ตีอิจองหลง
เสียงก๊กก้องไกลลูกตาโพลง
ยังไว้ไว้ร่นวายอิตายโง
ว่ากูโงมึงก็ตกรนรกเอง
รูปก็กากปากก็เปราะไม่เหมาะเหม็ง
ผิงของเอ็งเขาระอาไม่น่าชม
มิใช่กูรู้เห็นเท่าเส้นผม
จะให้สมน้ำหน้าสาแก่ใจ
ตั้งลูกปืนยิงยักษ์ให้ตักชัย
ก็หลบไปตามวณชลธาร

พระสุนทรโวหาร (ภู่)
จากหนังสือเรียน รายวิชาพื้นฐาน ภาษาไทย วรรณคดีวิจักษ์
ชั้นมัธยมศึกษาปีที่ ๓ หน้า ๗๑ - ๗๒

ใบงาน
“ภาพสื่อความคิด”

คำชี้แจง ให้นักเรียนวาดภาพจาก “นิทานคำกลอนเรื่องพระอภัยมณี ตอนพระอภัยมณีเห็นนางผีเสื้อสมุทร” ตอนที่ประทับใจ



แบบประเมินการทำงานกลุ่ม

คำชี้แจง ให้ครูประเมินการทำงานกลุ่มของนักเรียนตามรายการประเมิน (คะแนนเต็ม ๑๒ คะแนน)

รายการประเมิน	ระดับคะแนน		
	๓	๒	๑
๑. การกำหนดบทบาทหน้าที่	กำหนดบทบาทหน้าที่สมาชิกอย่างชัดเจน	กำหนดบทบาทหน้าที่สมาชิกไม่ครบถ้วน	ไม่มีการกำหนดบทบาทหน้าที่
๒. การมีส่วนร่วม	มีส่วนร่วมในการปฏิบัติงานกลุ่ม	มีส่วนร่วมในการปฏิบัติงานกลุ่มบ้าง	มีส่วนร่วมในการปฏิบัติงานกลุ่มน้อยมากหรือไม่มีส่วนร่วม
๓. การรับฟังและแสดงความคิดเห็น	รับฟังและแสดงความคิดเห็นอย่างมีเหตุผลและสร้างสรรค์อย่างสม่ำเสมอ	รับฟังและแสดงความคิดเห็นอย่างมีเหตุผลและสร้างสรรค์เป็นบางครั้ง	รับฟังความคิดเห็นของผู้อื่นน้อยมากหรือไม่รับฟังความคิดเห็นผู้อื่น
๔. ความรับผิดชอบ	รับผิดชอบงานที่ได้รับมอบหมายและเสร็จตามเวลาที่กำหนด	รับผิดชอบงานที่ได้รับมอบหมาย แต่เสร็จไม่ทันตามกำหนด	ไม่รับผิดชอบงานที่ได้รับมอบหมาย

* การคิดคะแนน ร้อยละ = (คะแนนที่ได้/คะแนนเต็ม) x ๑๐๐

การแปลผลการประเมิน

เกณฑ์ของระดับคะแนน	การแปลผล
ร้อยละ ๘๐ - ๑๐๐	ดีมาก
ร้อยละ ๗๐ - ๗๙	ดี
ร้อยละ ๕๐ - ๖๙	พอใช้
ร้อยละ ๐ - ๔๙	ปรับปรุง

<p>แผนการจัดการเรียนรู้ที่ ๑๘</p> <p>เรื่อง ชื่นชมทักษะ (๕)</p> <p>รายวิชา ภาษาไทย ๕</p>	<p>หน่วยการเรียนรู้ที่ ๑ สร้างสรรค์สารพร้อมกลุ่มสาระการเรียนรู้ภาษาไทย</p> <p>สาระสำคัญ/ความคิดรวบยอด</p> <p>พระอภัยมณีเป็นยอดแห่งนิทานคำกลอนที่มีความสนุกสนาน ถึงแม้จะมีบทที่สะท้อนถึงความขัดแย้งของตัวละคร แต่ตัวละครไม่ว่าจะเป็น พระอภัยมณี สินสมุทร ตาเจือกก็ล้วนแล้วแต่ใช้ปัญญาในการแก้ไขปัญหา</p> <p>จุดประสงค์การเรียนรู้</p> <p>ด้านความรู้</p> <p>อธิบายการสื่อสารของตัวละครในวรรณคดีที่เรียน</p> <p>ด้านทักษะกระบวนการ</p> <p>เขียนแสดงความคิดเห็นเกี่ยวกับการสื่อสารของตัวละคร</p> <p>สมรรถนะที่ต้องการให้เกิดกับผู้เรียน</p> <p>การสื่อสาร</p>
<p>เวลา ๑ ชั่วโมง</p> <p>ชั้นมัธยมศึกษาปีที่ ๓</p>	<p>แหล่งเรียนรู้</p> <p>ห้องสมุด</p> <p>สื่อ</p> <p>ใบงาน “สื่อสารอย่างสร้างสรรค์”</p> <p>ภาระ/ชิ้นงาน</p> <p>การทำใบงาน “สื่อสารอย่างสร้างสรรค์”</p> <p>การวัดและประเมินผล</p> <p>แบบประเมินการทำงานกลุ่ม</p>
<p>กิจกรรมการเรียนรู้</p> <p>ขั้นนำ</p> <p>๑. นักเรียนตอบคำถามว่า “หากนักเรียนเกิดความไม่พอใจกับเพื่อน หรือบุคคลอื่นนักเรียนจะทำอย่างไร”</p> <p>แนวคำตอบ</p> <ul style="list-style-type: none"> - แสดงออกและบอกอย่างชัดเจนว่าไม่พอใจ - เก็บเอาไว้ไม่แสดงออก <p>๒. ครูเชื่อมโยงเข้าสู่บทเรียนว่า “จากคำตอบของนักเรียนจะเห็นได้ว่า การแก้ไขปัญหามั้ยั้งก็มีหลากหลาย แต่การแก้ไขที่เราควรแก้ไขหรือโต้แย้งในสิ่งที่ไม่พึงพอใจอย่างสร้างสรรค์”</p> <p>ขั้นสอน</p> <p>๓. นักเรียนอ่านบทพจนานี้หาวรรณคดีเรื่อง พระอภัยมณี ตอน พระอภัยมณีหนีนางผีเสื้อหงหมด</p> <p>๔. นักเรียนทำกิจกรรมจากใบงาน “สื่อสารอย่างสร้างสรรค์” โดยมีวิธีการ ดังนี้</p> <p>๔.๑ นักเรียนจับกลุ่ม กลุ่มละ ๓ - ๔ คน</p> <p>๔.๒ นักเรียนแต่ละกลุ่มหาประเด็นที่ชื่นชอบได้แย่ง</p> <p>กลุ่มละ ๑ ประเด็น โดยวิธีการเลือกประเด็นได้แย่ง คือ</p>	

<p>หน่วยการเรียนรู้ที่ ๑ สร้างสรรค์สารพร้อม กลุ่มสาระการเรียนรู้ภาษาไทย</p>	<p>แผนการจัดการเรียนรู้ที่ ๑๘</p> <p>เรื่อง ชื่นชมทัศนะ (๕) รายวิชา ภาษาไทย ๕</p>	<p>เวลา ๑ ชั่วโมง ชั้นมัธยมศึกษาปีที่ ๓</p>
	<p>ประเด็นที่กลุ่มแม่เห็นด้วยกับประเด็นที่เกิดขึ้นในเรื่อง พระอภัยมณี ตอนพระอภัยมณีหนีเงี้ยวผีเสื้อ ๔.๓ นักเรียนแต่ละกลุ่มร่วมกันแสดงความคิดเห็น โต้แย้งกับประเด็นที่กลุ่มเลือก ใช้เหตุผลสนับสนุน ในเชิง สร้างสรรค์ ว่าเพราะเหตุใด จึงไม่เห็นด้วยกับประเด็นที่เลือก</p> <p>ขั้นสรุป นักเรียนและครูร่วมกันสรุป โดยครูได้สรุปว่า “นักเรียน จะเห็นได้ว่า วรรณคดี เรื่อง พระอภัยมณี ตอน พระอภัยมณีหนีเงี้ยวผีเสื้อสมุทรนั้นมีประเด็นที่เป็นข้อ โต้แย้งที่นักเรียนไม่เห็นด้วยอย่างหลากหลาย ภายใต้ความ คิดเห็นที่ไม่ตรงกัน เราสามารถโต้แย้ง สื่อสารด้วยเหตุและ ผลได้อย่างสร้างสรรค์”</p>	

ใบงาน
“สื่อสารอย่างสร้างสรรค์”

คำชี้แจง ให้นักเรียนเขียนโต้แย้งกับประเด็นที่กลุ่มเลือก ใช้เหตุผลสนับสนุนในเชิงสร้างสรรค์
ประเด็นโต้แย้ง

.....
.....
.....
.....
.....
.....
.....
.....

เหตุผลสนับสนุน

.....
.....
.....
.....
.....
.....
.....
.....

แบบประเมินการทำงานกลุ่ม

คำชี้แจง ให้ครูประเมินการทำงานกลุ่มของนักเรียนตามรายการประเมิน (คะแนนเต็ม ๑๒ คะแนน)

รายการประเมิน	ระดับคะแนน		
	๓	๒	๑
๑. การกำหนดบทบาทหน้าที่	กำหนดบทบาทหน้าที่สมาชิกอย่างชัดเจน	กำหนดบทบาทหน้าที่สมาชิกไม่ครบถ้วน	ไม่มีการกำหนดบทบาทหน้าที่
๒. การมีส่วนร่วม	มีส่วนร่วมในการปฏิบัติงานกลุ่ม	มีส่วนร่วมในการปฏิบัติงานกลุ่มบ้าง	มีส่วนร่วมในการปฏิบัติงานกลุ่มน้อยมากหรือไม่มีส่วนร่วม
๓. การรับฟังและแสดงความคิดเห็น	รับฟังและแสดงความคิดเห็นอย่างมีเหตุผลและสร้างสรรค์อย่างสม่ำเสมอ	รับฟังและแสดงความคิดเห็นอย่างมีเหตุผลและสร้างสรรค์เป็นบางครั้ง	รับฟังความคิดเห็นของผู้อื่นน้อยมากหรือไม่รับฟังความคิดเห็นผู้อื่น
๔. ความรับผิดชอบ	รับผิดชอบงานที่ได้รับมอบหมายและเสร็จตามเวลาที่กำหนด	รับผิดชอบงานที่ได้รับมอบหมาย แต่เสร็จไม่ทันตามกำหนด	ไม่รับผิดชอบงานที่ได้รับมอบหมาย

* การคิดคะแนน ร้อยละ = (คะแนนที่ได้/คะแนนเต็ม) x ๑๐๐

การแปลผลการประเมิน

เกณฑ์ของระดับคะแนน	การแปลผล
ร้อยละ ๘๐ - ๑๐๐	ดีมาก
ร้อยละ ๗๐ - ๗๙	ดี
ร้อยละ ๕๐ - ๖๙	พอใช้
ร้อยละ ๐ - ๔๙	ปรับปรุง

<p>หน่วยการเรียนรู้ที่ ๑ สร้างสรรค์สารพร้อมกลุ่มสาระการเรียนรู้ภาษาไทย</p> <p>สาระสำคัญ/ความคิดรวบยอด</p> <p>การโต้แย้งความริการแสดงเหตุผลสนับสนุน เพื่อสร้างความน่าเชื่อถือและเป็นไปแนวทางที่สร้างสรรค์เพื่อก่อให้เกิดการเปลี่ยนแปลง</p> <p>จุดประสงค์การเรียนรู้</p> <p>ด้านความรู้</p> <p>อธิบายลักษณะการใช้ภาษาอย่างสร้างสรรค์</p> <p>ด้านทักษะกระบวนการ</p> <p>เขียนภาษาอย่างสร้างสรรค์</p> <p>สมรรถนะที่ต่อการให้เกิตกับผู้เรียน</p> <p>การสื่อสาร</p>	<p>แผนการจัดการเรียนรู้ที่ ๑๙</p> <p>เรื่อง ชื่นชมพัฒนาะ (๖)</p> <p>รายวิชา ภาษาไทย ๕</p> <p>กิจกรรมการเรียนรู้</p> <p>ขั้นนำ</p> <p>๑. นักเรียนช่วยกันทบทวนใบงาน “สื่อสารอย่างสร้างสรรค์ ” ในคาบเรียนที่ผ่านมาอีกครั้ง</p> <p>๒. ครูเชื่อมโยงเข้าสู่บทเรียนว่า “ในคาบที่แล้วเราได้เขียนเพื่อโต้แย้งประเด็นที่นักเรียนมองว่าไม่เห็นด้วยในเรื่อง พระอภัยมณี ตอน พระอภัยมณีหนีนางผีเสื้อไปแล้ว ในคาบเรียนนี้เราจะมีการนำเสนอเขียนสื่อสารอย่างสร้างสรรค์ของแต่ละกลุ่ม”</p> <p>ขั้นสอน</p> <p>๓. ผู้แทนนักเรียนแต่ละกลุ่มออกมานำเสนองานเขียนจากใบงาน “สื่อสารอย่างสร้างสรรค์”</p> <p>๔. นักเรียนกลุ่มที่ไม่ได้นำเสนอ ประเมินผลงานการสื่อสารอย่างสร้างสรรค์ของเพื่อน โดยใช้แบบประเมินที่ครูแจกให้กลุ่มละ ๑ แผ่น</p> <p>ขั้นสรุป</p> <p>นักเรียนร่วมกันแสดงความคิดเห็นเกี่ยวกับแนวทาง การสื่อสารอย่างสร้างสรรค์</p>	<p>แหล่งเรียนรู้</p> <p>ห้องสมุด</p> <p>สื่อ</p> <p>ใบงาน “สื่อสารอย่างสร้างสรรค์” (จากแผนการจัดการเรียนรู้ที่ ๑๘)</p> <p>ภาระ/ชิ้นงาน</p> <p>การนำเสนองานเขียนสื่อสารอย่างสร้างสรรค์</p> <p>การวัดและประเมินผล</p> <p>แบบประเมินการเขียนเรื่องตามจินตนาการ</p>
--	---	---

<p>หน่วยการเรียนรู้ที่ ๑ สร้างสรรค์สารพรีอิม กลุ่มสาระการเรียนรู้ภาษาไทย</p>	<p>แผนการจัดการเรียนรู้ที่ ๑๙ เรื่อง ชื่นชมทัศนะ (๖) รายวิชา ภาษาไทย ๕</p>	<p>เวลา ๑ ชั่วโมง ชั้นมัธยมศึกษาปีที่ ๓</p>
	<p>แนวคำตอบ การสื่อสารอย่างสร้างสรรค์ทุกคน สามารถที่จะทำได้ ถึงแม้จะอยู่ในประเด็นที่ต้องโต้แย้ง โดยใช้เหตุผลและเป็นพื้นฐานใช้ถ้อยคำที่สุภาพ ไม่สื่อเสียด จึงนับได้ว่าเป็นการสื่อสารอย่างสร้างสรรค์ ที่แท้จริง</p>	

แบบประเมินการเขียนเรื่องตามจินตนาการ

คำชี้แจง ให้ครูผู้สอนประเมินการเขียนเรื่องตามจินตนาการของนักเรียนตามรายการประเมิน
(คะแนนเต็ม ๑๖ คะแนน)

รายการประเมิน	ระดับคะแนน				
	๕	๔	๓	๒	๑
๑. การตั้งชื่อเรื่อง ๑.๑ ชื่อเรื่องมีคำที่สื่อ ความหมายที่ตรง หรือสอดคล้องกับภาพ ๑.๒ ใช้คำ วลี ประโยค หรือข้อความถูกต้อง ตามหลักการใช้ภาษา	คะแนนเต็ม ๒ คะแนน			ตั้งชื่อเรื่อง ได้ตามเกณฑ์ ครบ ๒ ข้อ	ตั้งชื่อเรื่อง ได้ตามเกณฑ์ ๑ ข้อ หรือไม่ได้ ตามเกณฑ์เลย
๒. สารสำคัญของเรื่อง ๒.๑ ลำดับความคิด อย่างต่อเนื่อง ๒.๒ นำเสนอเนื้อหา ตรงสาระสำคัญของภาพ ๒.๓ เนื้อหามีความสัมพันธ์ กับภาพ ๒.๔ มีความเป็นเหตุเป็นผล ๒.๕ มีการนำเสนอแนวคิดใหม่	เขียนเรื่อง ได้สาระสำคัญ ตามเกณฑ์ ครบ ๕ ข้อ	เขียนเรื่อง ได้สาระสำคัญ ตามเกณฑ์ ๔ ข้อ	เขียนเรื่อง ได้สาระสำคัญ ตามเกณฑ์ ๓ ข้อ	เขียนเรื่อง ได้สาระสำคัญ ตามเกณฑ์ ๒ ข้อ	เขียนเรื่อง ได้สาระสำคัญ ตามเกณฑ์ ๑ ข้อ หรือไม่ได้ ตามเกณฑ์เลย
๓. การใช้ภาษา ๓.๑ เลือกใช้คำได้ถูกต้อง และสละสลวย ๓.๒ ใช้ประโยค สื่อความหมายได้ ๓.๓ เขียนเว้นวรรคตอน ได้ถูกต้องและไม่เขียน ฉีกคำ	คะแนนเต็ม ๓ คะแนน		ใช้ภาษา ได้ตามเกณฑ์ ครบ ๓ ข้อ	ใช้ภาษา ได้ตามเกณฑ์ ๒ ข้อ	ใช้ภาษา ได้ตามเกณฑ์ ๑ ข้อ หรือไม่ได้ ตามเกณฑ์เลย
๔. การเขียนสะกดคำ (เขียนผิดซ้ำ ให้นับเป็น ๑ คำ)	คะแนนเต็ม ๓ คะแนน		เขียนถูกต้อง ทุกคำ	เขียนผิด ๑ - ๒ คำ	เขียนผิด ๓ คำ ขึ้นไป
๕. ความเป็นระเบียบเรียบร้อย และถูกต้องตามคำชี้แจง ๕.๑ เขียนตัวอักษรอ่านง่าย ๕.๒ สะอาดเรียบร้อย ๕.๓ เขียนได้ตามจำนวน บรรทัดที่กำหนด	คะแนนเต็ม ๓ คะแนน		เขียนได้ ตามเกณฑ์ ครบ ๓ ข้อ	เขียนได้ตาม เกณฑ์ ๒ ข้อ	เขียนได้ตามเกณฑ์ ๑ ข้อ หรือไม่ได้ ตามเกณฑ์เลย

* การคิดคะแนน ร้อยละ = (คะแนนที่ได้/คะแนนเต็ม) × ๑๐๐

การแปลผลการประเมิน

เกณฑ์ของระดับคะแนน	การแปลผล
ร้อยละ ๘๐ - ๑๐๐	ดีมาก
ร้อยละ ๗๐ - ๗๙	ดี
ร้อยละ ๕๐ - ๖๙	พอใช้
ร้อยละ ๐ - ๔๙	ปรับปรุง

<p>หน่วยการเรียนรู้ที่ ๑ สร้างสรรค์สารพร้อม กลุ่มสาระการเรียนรู้ภาษาไทย</p> <p>สาระสำคัญ/ความคิดรวบยอด ภาษาในการสื่อสาร เป็นการถ่ายทอดเรื่องราว ความรู้สึก ความคิดผ่านสารโดยลักษณะภาษา ในการใช้สื่อสาร ซึ่งต้องมีปัจจัยในการใช้ภาษา โดยเฉพาะความชัดเจนของสารที่ต้องการจะสื่อกับ ผู้รับสาร ซึ่งลักษณะของสารมีทั้งที่เป็นวัจน ภาษา ที่ใช้ถ้อยคำสื่อความหมายด้วยคำพูด และอวัจนภาษาที่ไม่ใช้ถ้อยคำ แต่แสดงออกด้วยสีหน้า ท่าทาง การแต่งกาย เป็นต้น</p> <p>จุดประสงค์การเรียนรู้</p> <p>ด้านความรู้ อธิบายลักษณะการใช้ภาษาในการสื่อสาร</p> <p>ด้านทักษะกระบวนการ สื่อสารได้อย่างมีประสิทธิภาพ</p> <p>สมรรถนะที่ต้องการที่เกิดกับผู้เรียน การสื่อสาร</p>	<p>กิจกรรมการเรียนรู้ ขั้นนำ นักเรียนร่วมกันแสดงความคิดเห็นในประเด็น “ ภาษาใน การสื่อสาร ” ว่าสามารถนำไปปรับใช้เกี่ยวกับการสร้างสรรค์ สังคมให้ดีขึ้นได้อย่างไร แนวคำตอบ การใช้ภาษาสร้างสรรค์ช่วยให้สังคมเกิด การพัฒนา ลดความขัดแย้งและก่อให้เกิดการเปลี่ยนแปลง ขั้นสอน นักเรียนทำกิจกรรม “ร่วมกันสร้าง ร่วมกันสรรค์” วิธีการ - นักเรียนจับกลุ่ม กลุ่มละ ๓ - ๔ คน - นักเรียนแต่ละกลุ่มค้นหาประเด็นที่เป็นประเด็นโต้แย้ง ในชุมชนของตนเองตามทีกลุ่มสนใจ - นักเรียนแต่ละกลุ่มแสดงความคิดเห็น/นำเสนอ เกี่ยวกับแนวทางการลดปัญหาความขัดแย้งด้วยการใช้ภาษา ในการสื่อสารอย่างมีเหตุผลและสร้างสรรค์</p> <p>ขั้นสรุป นักเรียนและครูร่วมอภิปรายในประเด็น “ภาษาสร้างสรรค์ ลดความขัดแย้ง”</p>	<p>แหล่งเรียนรู้ ห้องสมุด สื่อ - ภาระ/ชิ้นงาน การนำเสนอการใช้ภาษาอย่าง สร้างสรรค์ การวัดและประเมินผล แบบประเมินการทำงานกลุ่ม</p>	<p>แผนการจัดการเรียนรู้ที่ ๒๐ เรื่อง วาพะประทับใจ (๑) รายวิชา ภาษาไทย ๕ เวลา ๑ ชั่วโมง ชั้นมัธยมศึกษาปีที่ ๓</p>
--	--	--	--

<p>หน่วยการเรียนรู้ที่ ๑ สร้างสรรค์สารพร้อม กลุ่มสาระการเรียนรู้ภาษาไทย</p>	<p>แผนการจัดการเรียนรู้ที่ ๒๐ เรื่อง วาตะประทีปใจ (๑) รายวิชา ภาษาไทย ๕</p>	<p>เวลา ๑ ชั่วโมง ชั้นมัธยมศึกษาปีที่ ๓</p>
	<p>แนวคำตอบ ภาษาที่มีความชัดเจน ใช้ภาษาได้ถูกต้องตามที่นักเรียน ได้เรียนมา จะสามารถถอดความชัดเจนให้หน่อยลงได้”</p>	

แบบประเมินการทำงานกลุ่ม

คำชี้แจง ให้ครูประเมินการทำงานกลุ่มของนักเรียนตามรายการประเมิน

รายการประเมิน	ระดับคะแนน		
	๓	๒	๑
๑. การกำหนดบทบาทหน้าที่	กำหนดบทบาทหน้าที่สมาชิกอย่างชัดเจน	กำหนดบทบาทหน้าที่สมาชิกไม่ครบถ้วน	ไม่มีการกำหนดบทบาทหน้าที่
๒. การมีส่วนร่วม	มีส่วนร่วมในการปฏิบัติงานกลุ่ม	มีส่วนร่วมในการปฏิบัติงานกลุ่มบ้าง	มีส่วนร่วมในการปฏิบัติงานกลุ่มน้อยมากหรือไม่มีส่วนร่วม
๓. การรับฟังและแสดงความคิดเห็น	รับฟังและแสดงความคิดเห็นอย่างมีเหตุผลและสร้างสรรค์อย่างสม่ำเสมอ	รับฟังและแสดงความคิดเห็นอย่างมีเหตุผลและสร้างสรรค์เป็นบางครั้ง	รับฟังความคิดเห็นของผู้อื่นน้อยมากหรือไม่รับฟังความคิดเห็นผู้อื่น
๔. ความรับผิดชอบ	รับผิดชอบงานที่ได้รับมอบหมายและเสร็จตามเวลาที่กำหนด	รับผิดชอบงานที่ได้รับมอบหมาย แต่เสร็จไม่ทันตามกำหนด	ไม่รับผิดชอบงานที่ได้รับมอบหมาย

* การคิดคะแนน ร้อยละ = (คะแนนที่ได้/คะแนนเต็ม) x ๑๐๐

การแปลผลการประเมิน

เกณฑ์ของระดับคะแนน	การแปลผล
ร้อยละ ๘๐ - ๑๐๐	ดีมาก
ร้อยละ ๗๐ - ๗๙	ดี
ร้อยละ ๕๐ - ๖๙	พอใช้
ร้อยละ ๐ - ๔๙	ปรับปรุง

<p>หน่วยการเรียนรู้ที่ ๑ สร้างสรรค์สารพร้อม กลุ่มสาระการเรียนรู้ภาษาไทย</p> <p>สาระสำคัญ/ความคิดรวบยอด ภาษาในการสื่อสาร เป็นการถ่ายทอดเรื่องราว ความรู้สึก ความคิดผ่านการสื่อสารโดยลักษณะภาษา ในการใช้สื่อสาร ซึ่งต้องมีปัจจัยในการใช้ภาษา โดยเฉพาะความชัดเจนของสารที่ต้องการจะสื่อกับ ผู้รับสาร ซึ่งลักษณะของการสื่อสารมีทั้งที่เป็น วิจนภาษา ที่ใช้ถ้อยคำสื่อความหมายด้วยคำพูด และอวัจนภาษาที่ไม่ใช้ถ้อยคำ แต่แสดงออกด้วยสีหน้า ท่าทาง การแต่งกาย เป็นต้น</p> <p>จุดประสงค์การเรียนรู้</p> <p>ด้านความรู้ อธิบายลักษณะการใช้ภาษาในการสื่อสาร</p> <p>ด้านทักษะกระบวนการ สามารถสื่อสารได้อย่างมีประสิทธิภาพ</p> <p>สมรรถนะที่ต้องการให้เกิดกับผู้เรียน การสื่อสาร</p>	<p>แผนการจัดการเรียนรู้ที่ ๒๑ เรื่อง วาทะประทับใจ (๒) รายวิชา ภาษาไทย ๕</p> <p>กิจกรรมการเรียนรู้ ขั้นนำ ๑. นักเรียนร่วมกันทบทวน เรื่อง ภาษาในการสื่อสาร ๒. ครูเชื่อมโยงเข้าสู่บทเรียนว่า “ในคาบเรียนนี้นักเรียนจะ ได้นำการใช้ภาษาในการสื่อสารมาใช้ในการพัฒนาตนเองใน ด้านสื่อสาร” ขั้นสอน ๓. นักเรียนทำกิจกรรม “ภาษาสร้างสรรค์” วิธีการคือ ๓.๑ นักเรียนจับกลุ่ม กลุ่มละ ๓ - ๔ คน ๓.๒ ตัวแทนแต่ละกลุ่มออกมาจับสลากบทซึ่งได้แก่ ก. ให้กำลังใจเพื่อนยามท้อ ข. เตือนสติเมื่อเพื่อนทำผิด ค. แนะนำสิ่งที่เป็นประโยชน์ต่อผู้อื่น ๓.๓ นักเรียนแต่ละกลุ่มเตรียมการแสดงบทบาทสมมติ จากบทที่ได้จับสลาก ภายในระยะเวลา ๑๐ นาที โดยจะต้องสื่อสารแสดงออกมาให้เห็นภาพที่ชัดเจน มีความ เหมาะสม ๓.๔ นักเรียนแต่ละกลุ่มออกมาแสดงบทบาทสมมติและ ร่วมกันสรุปประเด็นเนื้อหาอีกครั้ง</p>	<p>แหล่งเรียนรู้ ห้องสมุด สื่อ ข้อความประกอบบทบาทสมมติ ภาระ/ชิ้นงาน บทบาทสมมติ การวัดและประเมินผล แบบประเมินการทำงานกลุ่ม</p>
---	--	--

<p>หน่วยการเรียนรู้ที่ ๑ สร้างสรรค์สารพร้อม กลุ่มสาระการเรียนรู้ภาษาไทย</p>	<p>แผนการจัดการเรียนรู้ที่ ๒๑ เรื่อง วาพะประทั่ใจ (๒) รายวิชา ภาษาไทย ๕</p>	<p>เวลา ๑ ชั่วโมง ชั้นมัธยมศึกษาปีที่ ๓</p>
	<p>ขั้นสรุป นักเรียนและครูรวมอภิปรายในประเด็น “การใช้ภาษาใน การสื่อสาร หากใช้ในทางสร้างสรรค์จะส่งผลดีต่อผู้รับสาร ทำให้เกิดพลังแรงใจในการใช้ชีวิตต่อไปอย่างไร”</p>	

แบบประเมินการทำงานกลุ่ม

คำชี้แจง ให้ครูประเมินการทำงานกลุ่มของนักเรียนตามรายการประเมิน

รายการประเมิน	ระดับคะแนน		
	๓	๒	๑
๑. การกำหนดบทบาทหน้าที่	กำหนดบทบาทหน้าที่สมาชิกอย่างชัดเจน	กำหนดบทบาทหน้าที่สมาชิกไม่ครบถ้วน	ไม่มีการกำหนดบทบาทหน้าที่
๒. การมีส่วนร่วม	มีส่วนร่วมในการปฏิบัติงานกลุ่ม	มีส่วนร่วมในการปฏิบัติงานกลุ่มบ้าง	มีส่วนร่วมในการปฏิบัติงานกลุ่มน้อยมากหรือไม่มีส่วนร่วม
๓. การรับฟังและแสดงความคิดเห็น	รับฟังและแสดงความคิดเห็นอย่างมีเหตุผลและสร้างสรรค์อย่างสม่ำเสมอ	รับฟังและแสดงความคิดเห็นอย่างมีเหตุผลและสร้างสรรค์เป็นบางครั้ง	รับฟังความคิดเห็นของผู้อื่นน้อยมากหรือไม่รับฟังความคิดเห็นผู้อื่น
๔. ความรับผิดชอบ	รับผิดชอบงานที่ได้รับมอบหมายและเสร็จตามเวลาที่กำหนด	รับผิดชอบงานที่ได้รับมอบหมาย แต่เสร็จไม่ทันตามกำหนด	ไม่รับผิดชอบงานที่ได้รับมอบหมาย

* การคิดคะแนน ร้อยละ = (คะแนนที่ได้/คะแนนเต็ม) x ๑๐๐

การแปลผลการประเมิน

เกณฑ์ของระดับคะแนน	การแปลผล
ร้อยละ ๘๐ - ๑๐๐	ดีมาก
ร้อยละ ๗๐ - ๗๙	ดี
ร้อยละ ๕๐ - ๖๙	พอใช้
ร้อยละ ๐ - ๔๙	ปรับปรุง

<p>หน่วยการเรียนรู้ที่ ๑ สร้างสรรค์สารพร้อมกลุ่มสาระการเรียนรู้ภาษาไทย</p> <p>แผนการจัดการเรียนรู้ที่ ๒๒ เรื่อง วาหะประทีปใจ (๓) รายวิชา ภาษาไทย ๕</p>	<p>สาระสำคัญ/ความคิดรวบยอด ภาษาในการสื่อสาร เป็นการถ่ายทอดเรื่องราวความรู้สึก ความคิดผ่านการสื่อสารโดยลักษณะภาษาในการใช้สื่อสาร ซึ่งต้องมีปัจจัยในการใช้ภาษา โดยเฉพาะความชัดเจนของสารที่ต้องการจะสื่อกับผู้รับสาร ซึ่งลักษณะของการสื่อสารมีทั้งที่เป็นวัจนภาษา ที่ใช้ถ้อยคำสื่อความหมายด้วยคำพูด และอวัจนภาษาที่ไม่ใช้ถ้อยคำ แต่แสดงออกด้วยสีหน้าท่าทาง การแต่งกาย เป็นต้น</p> <p>จุดประสงค์การเรียนรู้</p> <p>ด้านความรู้ อธิบายลักษณะการใช้ภาษาในการสื่อสาร</p> <p>ด้านทักษะกระบวนการ สามารถสื่อสารได้อย่างมีประสิทธิภาพ</p> <p>สมรรถนะที่ก่อให้เกิดกับผู้เรียน การสื่อสาร</p>	<p>กิจกรรมการเรียนรู้ ขั้นนำ</p> <p>๑. นักเรียนตอบคำถามประจำหน่วยการเรียนรู้ภายใน ๑๐ นาที</p> <p>- นักเรียนคิดว่า ภาษาที่ใช้ในการสื่อสารควรมีลักษณะอย่างไรที่จะทำให้การสื่อสารสามารถนำมาพัฒนาตนเองได้</p> <p>เรียนลงในกระดาษ ภายใต้อายุ ๑๐ นาที</p> <p>๒. ครูเชื่อมโยงเข้าสู่บทเรียนว่า “ภาษาที่ใช้ในการสื่อสาร หากไปทิศทางที่สร้างสรรค่อมทำให้เกิดผลที่ดีเป็นประโยชน์อย่างยิ่ง มิใช่แค่มีประโยชน์ต่อสังคมเท่านั้นแต่เป็นประโยชน์ต่อการพัฒนาตนเองด้วย”</p> <p>ขั้นสอน</p> <p>๓. นักเรียนทำกิจกรรม “พัฒนาตนด้วยภาษาในการสื่อสาร” วิธีการ</p> <p>๓.๑ นักเรียนจับกลุ่ม กลุ่มละ ๓ - ๔ คน</p> <p>๓.๒ นักเรียนแต่ละคนแลกเปลี่ยนความคิดเห็นเกี่ยวกับ “การพัฒนาตนด้วยภาษา”</p> <p>๓.๓ นักเรียนนำความรู้ที่ได้ เขียนออกมาเป็นแผนผังความคิด เพื่อนำเสนอหน้าชั้นเรียน</p>	<p>แหล่งเรียนรู้ ห้องสมุด</p> <p>สื่อ ใบงาน “พัฒนาตนด้วยภาษาในการสื่อสาร”</p> <p>ภาระ/ชิ้นงาน</p> <p>๑. การทำใบงาน “พัฒนาตนด้วยภาษาในการสื่อสาร”</p> <p>๒. แบบทดสอบประจำหน่วย หน่วยที่ ๑ “สร้างสรรค์สารพร้อม”</p> <p>การวัดและประเมินผล แบบประเมินการทำงานกลุ่ม</p>
--	--	--	---

<p>หน่วยการเรียนรู้ที่ ๑ สร้างสรรค์สารพรีอม กลุ่มสาระการเรียนรู้ภาษาไทย</p>	<p>แผนการจัดการเรียนรู้ที่ ๒๒ เรื่อง วาหะประทีปใจ (๓) รายวิชา ภาษาไทย ๕</p>	<p>เวลา ๑ ชั่วโมง ชั้นมัธยมศึกษาปีที่ ๓</p>
	<p>ขั้นสรุป</p> <p>๔. นักเรียนร่วมกันตอบคำถามว่า “ภาษาช่วยพัฒนาตนเองได้อย่างไร”</p> <p>แนวคำตอบ ภาษาช่วยให้เกิดการเรียนรู้และพัฒนาทักษะในการสื่อสาร จนเกิดเป็นประสบการณ์ที่ดีตัวในอนาคต</p> <p>๕. นักเรียนทำแบบทดสอบประจำหน่วย “สร้างสรรค์สารพรีอง”</p>	

ใบงาน
“พัฒนาตนด้วยภาษาในการสื่อสาร”

คำชี้แจง ให้นักเรียนเขียนแผนภาพความคิดเรื่อง “การพัฒนาตนด้วยภาษา”

แบบประเมินการทำงานกลุ่ม

คำชี้แจง ให้ครูประเมินการทำงานกลุ่มของนักเรียนตามรายการประเมิน

รายการประเมิน	ระดับคะแนน		
	๓	๒	๑
๑. การกำหนดบทบาทหน้าที่	กำหนดบทบาทหน้าที่สมาชิกอย่างชัดเจน	กำหนดบทบาทหน้าที่สมาชิกไม่ครบถ้วน	ไม่มีการกำหนดบทบาทหน้าที่
๒. การมีส่วนร่วม	มีส่วนร่วมในการปฏิบัติงานกลุ่ม	มีส่วนร่วมในการปฏิบัติงานกลุ่มบ้าง	มีส่วนร่วมในการปฏิบัติงานกลุ่มน้อยมากหรือไม่มีส่วนร่วม
๓. การรับฟังและแสดงความคิดเห็น	รับฟังและแสดงความคิดเห็นอย่างมีเหตุผลและสร้างสรรค์อย่างสม่ำเสมอ	รับฟังและแสดงความคิดเห็นอย่างมีเหตุผลและสร้างสรรค์เป็นบางครั้ง	รับฟังความคิดเห็นของผู้อื่นน้อยมากหรือไม่รับฟังความคิดเห็นผู้อื่น
๔. ความรับผิดชอบ	รับผิดชอบงานที่ได้รับมอบหมายและเสร็จตามเวลาที่กำหนด	รับผิดชอบงานที่ได้รับมอบหมาย แต่เสร็จไม่ทันตามกำหนด	ไม่รับผิดชอบงานที่ได้รับมอบหมาย

* การคิดคะแนน ร้อยละ = (คะแนนที่ได้/คะแนนเต็ม) x ๑๐๐

การแปลผลการประเมิน

เกณฑ์ของระดับคะแนน	การแปลผล
ร้อยละ ๘๐ - ๑๐๐	ดีมาก
ร้อยละ ๗๐ - ๗๙	ดี
ร้อยละ ๕๐ - ๖๙	พอใช้
ร้อยละ ๐ - ๔๙	ปรับปรุง

แบบทดสอบประจำหน่วย
หน่วยที่ ๑ “สร้างสรรค์สารพร้อง”

๑. หลักการที่สำคัญของการพูดแสดงความคิดเห็นคืออะไร

.....
.....
.....
.....
.....

๒. แนวคิดของเรื่องผู้ประพันธ์มุ่งเน้นให้ผู้อ่านเกิดความรู้สึกต่อเรื่องพระอภัยมณี ตอนพระอภัยมณีหนีนางผีเสื้อสมุทรอย่างไร

.....
.....
.....
.....
.....

๓. คุณค่าด้านวรรณศิลป์ ด้านรสวรรณคดีที่ได้รับจากนิทานคำกลอน เรื่อง พระอภัยมณี ตอนพระอภัยมณีหนีนางผีเสื้อสมุทร

.....
.....
.....
.....
.....

๔. หลักสำคัญในการตั้งประเด็นการโต้แย้งคืออะไร

.....
.....
.....
.....
.....

๕. ข้อความตอนใดเป็นข้อความแสดงข้อคิดเห็น

.....
.....
.....
.....
.....

(เฉลย) แบบทดสอบประจำหน่วย
หน่วยที่ ๑ “สร้างสรรค์สารพ้อง”

๑. หลักการที่สำคัญของการพูดแสดงความคิดเห็นคืออะไร
- ตอบ** การพูดแสดงความคิดเห็นเป็นการพูดชี้แจงถึงข้อเท็จจริง หลักการ เหตุผล ข้อสันนิษฐาน วินิจฉัย ข้อเสนอแนะ และการประเมินค่าเกี่ยวกับเรื่องใดเรื่องหนึ่ง
๒. แนวคิดของเรื่องผู้ประพันธ์มุ่งเน้นให้ผู้อ่านเกิดความรู้สึกต่อเรื่องพระอภัยมณี ตอนพระอภัยมณีหนีนางผีเสื้อสมุทรอย่างไร
- ตอบ** มุ่งเน้นให้นักเรียนเกิดการเรียนรู้ได้ในการพูดแสดงความคิดเห็น
๓. คุณค่าด้านวรรณศิลป์ ด้านรสวรรณคดี ที่ได้รับจากนิทานคำกลอน เรื่อง พระอภัยมณี ตอน พระอภัยมณีหนีนางผีเสื้อสมุทร
- ตอบ รสวรรณคดี** : เสาวรถณี (บทพรรณนาความงามสถานที่ ธรรมชาติ ตัวละคร)
: นารีปราโมทย์ (บทเกี่ยวพาราสี แสดงความรัก)
: พิโรธวาหัง (บทโกรธ บทตัดพ้อต่อว่า)
: สัลลาปังคพิสัย (บทแสดงความโศกเศร้าเสียใจ คร่ำครวญ)
๔. หลักสำคัญในการตั้งประเด็นการโต้แย้งคืออะไร
- ตอบ** เนื่องจากหัวข้อและเนื้อหาของข้อโต้แย้งไม่มีขอบเขตจำกัด จึงควรกำหนดให้ชัดเจนว่า จะโต้แย้งกันในเรื่องใด จะพิจารณากันในประเด็นอะไรบ้าง เนื้อหาโต้แย้งก็ต้องคล้อยตามหัวข้อโต้แย้งกันให้ตรงประเด็นไม่ออกนอกเรื่อง ในการโต้แย้งนั้น ผู้ริเริ่มการโต้แย้งควรเสนอสิ่งที่จะทำให้เกิดการเปลี่ยนแปลงอย่างใดอย่างหนึ่งฝ่ายที่ไม่เห็นด้วยก็พยายามหาเหตุผล หลักฐานต่าง ๆ มาคัดค้าน เพื่อชี้ให้เห็นว่าข้อเสนอนั้นไม่เหมาะสม ไม่มีประโยชน์
๕. ข้อความตอนใดเป็นข้อความแสดงข้อคิดเห็น
- ตอบ** ๑) นกเงือกมีบทบาทช่วยกระจายเมล็ดพันธุ์ไม้ในป่า
๒) พวกมันจะบินครอบคลุมและใช้ประโยชน์ในพื้นที่ป่ากว้างมาก
๓) ทำให้ป่าเกิดความสมดุลจากการกระจายเมล็ดพันธุ์ผ่านมูลนก
๔) หากอนุรักษ์นกเงือกไว้ก็น่าจะสามารถอนุรักษ์และสร้างสมดุลพืชพรรณในป่าได้อีกมาก

หน่วยการเรียนรู้ที่ ๒

“กรองคำนำจิต”



แผนการจัดการเรียนรู้ที่ ๑		
หน่วยการเรียนรู้ที่ ๒ ชื่อหน่วย กรองคำนำจิต กลุ่มสาระการเรียนรู้ภาษาไทย	เรื่อง คำคม คำขวัญ (๑) รายวิชา ภาษาไทย ๓	เวลา ๑ ชั่วโมง ชั้นมัธยมศึกษาปีที่ ๓
<p>สาระสำคัญ / ความคิดรวบยอด</p> <p>การพูดโน้มน้าวใจเป็นการพูดเชิญชวนหรือชักจูงผู้ฟังด้วยวิธีการที่เหมาะสม เพื่อให้เกิดความเชื่อถือมีความคิดเห็นคล้อยตาม ตลอดจนปฏิบัติตามความมุ่งหมายของผู้ส่งสาร การพูดโน้มน้าวใจจะทำให้เกิดความรู้อะไรดีหรือไม่ดี และที่ทักษะที่ช่วยพัฒนาการรับสารและการสื่อสารให้ดียิ่งขึ้น รวมถึงสามารถนำไปปรับใช้ในชีวิตประจำวันได้</p> <p>จุดประสงค์การเรียนรู้</p> <p>ด้านความรู้</p> <p>อธิบายหลักการพูดโน้มน้าวใจได้ถูกต้อง</p> <p>ทักษะและกระบวนการ</p> <p>วิเคราะห์กลวิธีการพูดโน้มน้าวใจได้อย่างถูกต้อง</p> <p>ด้านคุณลักษณะ</p> <p>๑. ใฝ่เรียนรู้</p> <p>๒. มีส่วนร่วมในชั้นเรียน</p>	<p>กิจกรรมการเรียนรู้</p> <p>ขั้นนำ</p> <p>ครูสนทนากับนักเรียนว่าทำไมนักเรียนจึงยอมซื้อของบางอย่างทั้งที่ไม่ได้ตั้งใจแต่แรก (แนวทางการตอบเชื่อมโยงสู่การพูดโน้มน้าวใจของผู้ขาย)</p> <p>ขั้นสอน</p> <p>๑. นักเรียนแบ่งกลุ่มออกเป็น ๓ กลุ่มเพื่อทำใบงาน “การพูดโน้มน้าวใจ”</p> <p>๒. นักเรียนอาสาสมัครกลุ่มละ ๒ คนนำเสนอคำตอบจากใบงาน “การพูดโน้มน้าวใจ” หน้าชั้นเรียน เพื่อแลกเปลี่ยนคำตอบกับกลุ่มอื่น</p> <p>๓. นักเรียนแต่ละกลุ่มจดคำตอบของกลุ่มอื่นที่แตกต่างจากของกลุ่มตน เพื่อเติมเต็มคำตอบให้สมบูรณ์และถูกต้องตามหลักการ</p> <p>๔. นักเรียนแต่ละกลุ่มทำกิจกรรม “ยอดนักขาย” โดยช่วยกันร่างบทพูดโน้มน้าวใจและส่งนักเรียนอาสาสมัคร</p>	<p>แหล่งเรียนรู้</p> <p>ห้องสมุด</p> <p>สื่อ</p> <p>๑. ใบความรู้ “การโน้มน้าวใจ”</p> <p>๒. ใบงาน “การพูดโน้มน้าวใจ”</p> <p>ภาระงาน/ชิ้นงาน</p> <p>การทำใบงาน “การพูดโน้มน้าวใจ”</p> <p>การวัดและประเมินผล</p> <p>แบบประเมินการทำงานกลุ่ม</p>

แผนการจัดการเรียนรู้ที่ ๑		เวลา ๑ ชั่วโมง
หน่วยการเรียนรู้ที่ ๒ ชื่อหน่วย กรองคำนำจิต ตัวโม่ง	เรื่อง คำคม คำขวัญ (๑)	
กลุ่มสาระการเรียนรู้ภาษาไทย ปีที่ ๓	รายวิชา ภาษาไทย ๓	ชั้นมัธยมศึกษา
สมรรถนะที่ต้องการให้เกิดกับผู้เรียน ๑. การสื่อสาร ๒. การคิดขั้นสูง	<p>กลุ่มละ ๑ คน ให้เพื่อนเลือกข้อนำดีมาจากกลุ่มตน โดยใช้ ไปความรู้ “การโน้มน้าวใจ” ประกอบการแสดงบทบาท สมมติ</p> <p>ขั้นสรุป</p> <p>๕. นักเรียนทั้งชั้นร่วมกันลงคะแนนเลือก และสรุป วิธีการพูดโน้มน้าวใจที่สำคัญที่สุดประกอบด้วย การอ้าง เหตุผลที่น่าเชื่อถือ เช่น สถิติ บุคคล หรือองค์กร และการ นำเสนอข้อมูลที่ตอบสนองธรรมชาติพื้นฐานของ มนุษย์</p> <p>๖. นักเรียนร่วมสรุปประโยชน์ที่ได้รับจากการเรียนใน ครั้งนี้</p>	

ใบความรู้ “การโน้มน้าวใจ”

การโน้มน้าวใจ การโน้มน้าวใจของโฆษณามีหลายวิธี เช่น

๑. การอ้างสถิติ บุคคล หรือองค์กร เช่น

คุณสดสวย ดารายอดนิยมตลอดกาลรักษาสุขภาพด้วยสาหร่ายทองเป็นประจำ

หนังสือเล่มนี้พิมพ์เผยแพร่มากกว่า ๑๐ ภาษา จำนวนมากกว่า ๒ ล้านเล่ม

ชากลิ่นหอม รสชาติชวนดื่มจากเทือกเขาเมืองเหนือ แหล่งปลูกชาลือชื่อ

บริษัทนำเที่ยวที่ได้รับรางวัลจากสมาคมผู้ประกอบการบริการท่องเที่ยวของอาเซียน

๒. การตอบสนองธรรมชาติพื้นฐานของมนุษย์ซึ่งห่วงใยสุขภาพความปลอดภัย ความสุข ความมั่นคง
ในชีวิต ฯลฯ เช่น

ฝึกสติลดสารพิษ เพื่อชีวิตที่ดีกว่า

ออกกำลังกาย เพิ่มพลังให้ร่างกาย

อาหารอร่อย ดนตรีไพเราะ ราคาตัวเอง

ใบงาน
“การพูดโน้มน้าวใจ”

คำชี้แจง ให้นักเรียนอ่านข้อความต่อไปนี้แล้วระบุวิธีการโน้มน้าวใจ

วิธีที่ ๑

การอ้างสถิติ บุคคล หรือองค์กร

วิธีที่ ๒

การตอบสนองธรรมชาติพื้นฐานของมนุษย์

๑. อาหารที่มีกะทิเป็นส่วนประกอบที่ร้านนี้เป็นกะทิเพื่อสุขภาพอย่างแท้จริง

.....

๒. กระเป๋าผ้าแฮนด์เมดใช้ผ้าฝ้าย ๑๐๐ เปอร์เซ็นต์ ผสมผสานกับลวดลายไม่ซ้ำใคร

.....

๓. บ้านจัดสรรเฟสใหม่ มีสระว่ายน้ำและห้องออกกำลังกาย ระบบรักษาความปลอดภัย ๒๔ ชั่วโมง

จองก่อนฟรีดาวน์

.....

๔. หนังสือเล่มนี้ตีพิมพ์มากกว่า ๑๐ ภาษา จำนวนมากกว่า ๒ ล้านเล่ม

.....

๕. คาดเข็มขัดนิรภัย ปลอดภัยตลอด

.....

๖. รับสอนภาษาจีน โดยครูผู้มีประสบการณ์การสอนมากกว่า ๑๕ ปี

.....

๗. ผักปลอดสารพิษ เพื่อชีวิตที่ดีกว่า

.....

แบบประเมินการทำงานกลุ่ม

คำชี้แจง ให้ครูประเมินการทำงานกลุ่มของนักเรียนตามรายการประเมิน (คะแนนเต็ม ๑๒ คะแนน)

รายการประเมิน	ระดับคะแนน		
	๓	๒	๑
๑. การกำหนดบทบาทหน้าที่	กำหนดบทบาทหน้าที่สมาชิกอย่างชัดเจน	กำหนดบทบาทหน้าที่สมาชิกไม่ครบถ้วน	ไม่มีการกำหนดบทบาทหน้าที่
๒. การมีส่วนร่วม	มีส่วนร่วมในการปฏิบัติงานกลุ่ม	มีส่วนร่วมในการปฏิบัติงานกลุ่มบ้าง	มีส่วนร่วมในการปฏิบัติงานกลุ่มน้อยมากหรือไม่มีส่วนร่วม
๓. การรับฟังและแสดงความคิดเห็น	รับฟังและแสดงความคิดเห็นอย่างมีเหตุผลและสร้างสรรค์อย่างสม่ำเสมอ	รับฟังและแสดงความคิดเห็นอย่างมีเหตุผลและสร้างสรรค์เป็นบางครั้ง	รับฟังความคิดเห็นของผู้อื่นน้อยมากหรือไม่รับฟังความคิดเห็นผู้อื่น
๔. ความรับผิดชอบ	รับผิดชอบงานที่ได้รับมอบหมายและเสร็จตามเวลาที่กำหนด	รับผิดชอบงานที่ได้รับมอบหมาย แต่เสร็จไม่ทันตามกำหนด	ไม่รับผิดชอบงานที่ได้รับมอบหมาย

* การคิดคะแนน ร้อยละ = (คะแนนที่ได้/คะแนนเต็ม) × ๑๐๐

การแปลผลการประเมิน

เกณฑ์ของระดับคะแนน	การแปลผล
ร้อยละ ๘๐ - ๑๐๐	ดีมาก
ร้อยละ ๗๐ - ๗๙	ดี
ร้อยละ ๕๐ - ๖๙	พอใช้
ร้อยละ ๐ - ๔๙	ปรับปรุง

แผนการจัดการเรียนรู้ที่ ๒		
หน่วยการเรียนรู้ที่ ๒ ชื่อหน่วย กรองคำนำจิต กลุ่มสาระการเรียนรู้ภาษาไทย	เรื่อง คำคม คำขวัญ (๒) รายวิชา ภาษาไทย ๓	เวลา ๑ ชั่วโมง ชั้นมัธยมศึกษาปีที่ ๓
<p>สาระสำคัญ / ความคิดรวบยอด การพูดโน้มน้าวใจเป็นการพูดเชิญชวนหรือชักจูงผู้ฟังด้วยวิธีที่เหมาะสม เพื่อให้เกิดความเชื่อถือมีความคิดเห็นคล้อยตาม ตลอดจนปฏิบัติตามความมุ่งหมายของผู้สื่อสาร การพูดโน้มน้าวใจจะทำให้เกิดความรู้อะไรที่ดียิ่งขึ้น รวมถึงสามารถนำไปปรับใช้ในวิถีประจำวันได้</p> <p>จุดประสงค์การเรียนรู้ ด้านความรู้ บอกลักษณะของคำขวัญ คติพจน์ และคำคมได้ ถูกต้อง ทักษะและการะบวนการ วิเคราะห์ลักษณะภาษาและจุดมุ่งหมายของคำขวัญ คติพจน์ และคำคมได้อย่างมีเหตุผล</p>	<p>ขั้นนำ นักเรียนช่วยกันบอกคำขวัญวันเด็กที่ตนจำได้</p> <p>แนวการตอบ นักเรียนอาจยกดีทีเป็นศรีแก่ชาติเด็กฉลาด ชาติเจริญ ครูถามนำต่อว่าทำไมจึงจำได้ อาจเป็นเพราะความคล่องจอง</p> <p>ขั้นสอน ๑. ครูอธิบายเรื่องคำขวัญ คติพจน์ คำคม พร้อมข้อสังเกตตามใบความรู้ ๒. นักเรียนแบ่งกลุ่มตามความเหมาะสมของห้องเรียน แต่ละกลุ่มได้รับบัตรความรู้ละกัน จากนั้นให้จำแนกเป็นคำขวัญ คติพจน์ คำคม ให้ถูกต้อง ๓. ครูและนักเรียนร่วมกันเฉลย ๔. นักเรียนร่วมกันสรุปหลักเกณฑ์การสังเกต คำขวัญ คติพจน์ คำคม เป็นแผนผังความคิด</p>	<p>แหล่งเรียนรู้ ห้องสมุด</p> <p>สื่อ ๑. ใบความรู้ “คำขวัญ คติพจน์ และคำคม” ๒. บัตรคำขวัญ บัตรคติพจน์ และบัตรคำคม</p> <p>ภาระงาน/ชิ้นงาน -</p> <p>การวัดและประเมินผล แบบประเมินการพูดแสดงความคิดเห็น</p>

แผนการจัดการเรียนรู้ที่ ๒		เวลา ๑
หน่วยการเรียนรู้ที่ ๒ ชื่อหน่วย กรองค้ำนำจิต		เรื่อง คำคม คำขวัญ (๒)
ชั่วโมง		ชั้นมัธยมศึกษา
กลุ่มสาระการเรียนรู้ภาษาไทย		รายวิชา ภาษาไทย ๓
ปีที่ ๓		
ด้านคุณลักษณะ ๑. ใฝ่เรียนรู้ ๒. มีส่วนร่วมในชั้นเรียน สมรรถนะที่要求学生ให้เกิดกับผู้เรียน ๑. การสื่อสาร ๒. การคิดขั้นสูง	ขั้นสรุป ๕. นักเรียนแสดงความคิดเห็นเป็นรายบุคคลว่านักเรียนสามารถนำคำขวัญ คติพจน์ และคำคมไปใช้ประกอบ การพูดแนะนำใจได้อย่างไร (ครูสุ่มเลือกให้นักเรียนแสดงความคิดเห็นตามความสมัครใจ ๒ – ๓ คน) แนวคำตอบ : สามารถใช้คำขวัญ คติพจน์ และคำคมสร้างความดึงดูดใจให้ผู้รับสารสนใจ คล้อยตาม และปฏิบัติตามได้ เนื่องจากมีลักษณะภาษาน่าสนใจ สั้นกระชับ มีเสียงสัมผัสที่ทำให้จดจำได้ง่าย ๖. นักเรียนร่วมกันแสดงความคิดเห็นข้อคิดที่ได้จากการเรียนครั้งนี้	

ขาดน้ำคงขาดใจ

เมื่อมีใช้ยาฟุ่มเฟือย

ขับรถตามกฎหมายก่อนวินัย

ขับรถตามใจก่อนวินาศ

ยิ้มวันละนิด

จิตแจ่มใส

สร้างความสุข เสริมภูมิคุ้มกัน

ดีมนมทุกวัน ดีมได้ทุกวัย

ออมไว้ไม่ขัดสน

ลูกผู้ชายคำไหนคำนั้น

อุปสรรคมีไว้ให้ฝ่าฟัน

ขายชื่อแต่ไม่ขายชาติ

เสียสินสงวนศักดิ์ไว้วงศ์หงส์

เสียตายไว้หนึ่งคนตายไว้ชื่อ

ซอกินไม่หมด คดกินไม่นาน

บัตรคำคม

ขาดทุนคือกำไร

รักยาวให้บั้นรักสั้นให้ต่อ

จินตนาการสำคัญกว่าความรู้

พอตัดพินิจจึงได้รู้ว่าหวานที่อ

รู้เขา รู้เรา รบร้อยครั้งชนะร้อยครั้ง

ของที่ได้มาง่าย ๆ ก็ยอมสูญเสียบ้างง่าย ๆ

ใบความรู้

“คำขวัญ คติพจน์ คำคม”

คำขวัญ คติพจน์ คำคม

คำขวัญ

คำขวัญ คือ ข้อความที่แต่งขึ้นเพื่อปลุกฝังค่านิยมที่ดีงาม เตือนใจให้ไม่เผลอกระทำความผิด เตือนให้คิดหรือปฏิบัติตนในเรื่องเฉพาะอย่างใดอย่างหนึ่ง หรือใช้แสดงอัตลักษณ์ขององค์กรใดองค์กรหนึ่งก็ได้ คำขวัญอาจออกตามวาระ เช่น คำขวัญวันเด็ก คำขวัญวันครู คำขวัญวันแม่แห่งชาติ หรือใช้ต่อเนื่องกันเป็นระยะเวลาจนกว่าการดำเนินงานโดยใช้คำขวัญนั้นจะประสบความสำเร็จตามเป้าหมายที่วางไว้ เช่น คำขวัญรณรงค์ขององค์กรหรือหน่วยงานต่าง ๆ ส่วนคำขวัญที่ใช้แสดงอัตลักษณ์ขององค์กรหรือหน่วยงานมักใช้ต่อเนื่องกันไปโดยไม่เปลี่ยนแปลง เช่น คำขวัญของโรงเรียน

คำขวัญประจำจังหวัด

คำขวัญมักมีคุณสมบัติ ๓ ประการ ดังนี้

- ๑) เป็นข้อความที่สั้น กระชับ โดยมากมักกำหนดให้มีคำไม่เกิน ๑๕ คำ
- ๒) สื่อความคิดในทางสร้างสรรค์ คำที่ใช้มักเป็นคำที่แสดงคุณสมบัติที่ดี แสดงให้เห็นคุณค่าของชีวิต ธรรมชาติ คุณธรรม และความดีงาม
- ๓) มีจังหวะสละสลวย มีเสียงสัมผัสให้จดจำง่าย
- ๔) ไม่ใช่บทร้อยกรอง

เช่น - สุรา ยาเสพติด เป็นภัยต่อชีวิต เป็นพิษต่อสังคม

- ยึดดอกพิกุล
- ใช้น้ำอย่างคุ้มค่า เพื่อวันนี้ เพื่อวันหน้า
- ตัวตายดีกว่าชาติตาย
- รักษาดี ศาสน์ กษัตริย์ เป็นคุณสมบัติของเยาวชนไทย
- เรียนดี กีฬาเด่น เน้นคุณธรรม
- ยึดคุณธรรม มีน้ำใจ ใฝ่รู้ สู้งาน
- ยิ้มวันละนิด จิตแจ่มใส
- ใต้สุดสยาม เมืองงามชายแดน

คติพจน์

คติพจน์ คือ ข้อความใช้เป็นคติเพื่อเตือนใจบุคคลให้ยึดมั่นความดีงาม แนวคิด ค่านิยม หรือหลักปรัชญาอย่างใดอย่างหนึ่ง บุคคลที่มีคติพจน์ประจำตนและจำคตินั้นไว้ได้จนขึ้นใจเพื่อใช้เตือนตนเองให้ดำรงอยู่แต่ในความดีงามตลอดเวลา บางคนจึงเรียกคติพจน์ว่า คติประจำใจ บุคคลอาจนำภษิตที่อยู่ในคัมภีร์ศาสนา ภษิตของนักคิดนักปรัชญา คำขวัญหรือคำพูดคมคาย บางส่วนของบทร้อยกรองที่มีคติน่าประทับใจมาใช้เป็นคติพจน์หรือติประจำใจได้ทั้งสิ้น เช่น

- ออมไว้ไม่ขัดสน
- ลูกผู้ชาย คำไหนคำนั้น
- ชื่อกินไม่หมด คดกินไม่นาน
- พึ่งรักษาความดีดูเกลือกเสียรักษาความเค็ม
- ความพยายามอยู่ที่ไหน ความสำเร็จอยู่ที่นั่น
- อุปสรรคมีไว้ให้ฝ่าฟัน
- เสือตายไว้หนัง คนตายไว้ชื่อ
- ชายชื่อแต่ไม่ชายชาติ
- เสียสินสงวนศักดิ์ไว้ วงศ์หงส์

คำคม

คำคม คือ คำพูดที่มีลักษณะคมคาย คือ แฝงไว้ด้วยข้อคิดที่ลึกซึ้ง บางครั้งอาจใช้ถ้อยคำที่ฟังเผิน ๆ อาจดูขัดแย้งกัน แต่กลับตีความได้อย่างมีชั้นเชิง มักใช้ความเปรียบที่ น่าสนใจ ชวนให้ขบคิดว่าเป็นจริงตามคำคมนั้นหรือไม่ เช่น

- ขาดทุนคือกำไร
- รักยาวให้บั้น รักสั้นให้ต่อ
- จินตนาการสำคัญกว่าความรู้
- พอตัดฟันจึงได้รู้ว่าขวานทื่อ
- ของที่ได้มาง่าย ๆ ก็ยอมสูญเสียไปง่าย ๆ
- คนทั่วไปมองว่าผมทดลองร้อยครั้งกว่าจะสำเร็จ แต่ผมมองว่าผมทดลองร้อยครั้งเพื่อให้สำเร็จ
- รู้เขา รู้เรา รบร้อยครั้ง ชนะร้อยครั้ง
- ผู้ที่ไม่จมอยู่กับอดีตคือผู้ที่ไม่หวนเกรงอนาคต

แบบประเมินการพูดแสดงความคิดเห็น

คำชี้แจง ให้ครูผู้สอนประเมินการพูดแสดงความคิดเห็นของนักเรียนตามรายการประเมิน
(คะแนนเต็ม ๑๒ คะแนน)

รายการประเมิน	ระดับคะแนน				
	๕	๔	๓	๒	๑
๑. สาระสำคัญของเรื่องที่พูด ๑.๑ ลำดับความคิดอย่างต่อเนื่อง ๑.๒ นำเสนอเนื้อหาตรงตามประเด็น ๑.๓ เนื้อหามีความสัมพันธ์กับประเด็น ๑.๔ มีความเป็นเหตุเป็นผล ๑.๕ มีการนำเสนอแนวคิดใหม่	พูดสาระสำคัญตามเกณฑ์ครบ ๕ ข้อ	พูดสาระสำคัญตามเกณฑ์ ๔ ข้อ	พูดสาระสำคัญตามเกณฑ์ ๓ ข้อ	พูดสาระสำคัญตามเกณฑ์ ๒ ข้อ	พูดสาระสำคัญตามเกณฑ์ ๑ ข้อหรือไม่ได้ตามเกณฑ์เลย
๒. การใช้ภาษา ๒.๑ ใช้ภาษาได้ถูกต้องกับกาลเทศะ ๒.๒ ใช้ประโยคสื่อความหมายได้ชัดเจน	คะแนนเต็ม ๒ คะแนน			ใช้ภาษาได้ตามเกณฑ์ ๒ ข้อ	ใช้ภาษาได้ตามเกณฑ์ ๑ ข้อหรือไม่ได้ตามเกณฑ์เลย
๓. การใช้น้ำเสียง ๓.๑ ใช้น้ำเสียงนุ่มนวล ๓.๒ พูดเสียงดังชัดเจน	คะแนนเต็ม ๒ คะแนน			ใช้น้ำเสียงได้ตามเกณฑ์ ๒ ข้อ	ใช้น้ำเสียงได้ตามเกณฑ์ ๑ ข้อหรือไม่ได้ตามเกณฑ์เลย
๓. มารยาทในการพูด ๓.๑ ไม่พูดแทรกขณะผู้อื่นกำลังพูด ๓.๒ เปิดโอกาสให้ผู้อื่นได้แสดงความคิดเห็น ๓.๓ ใช้กิริยาสุภาพ ไม่ล้อเลียนผู้อื่น	คะแนนเต็ม ๓ คะแนน		ปฏิบัติได้ตามเกณฑ์ ๓ ข้อ	ปฏิบัติได้ตามเกณฑ์ ๒ ข้อ	ปฏิบัติได้ตามเกณฑ์ ๑ ข้อหรือไม่ได้ตามเกณฑ์เลย

* การคิดคะแนน ร้อยละ = (คะแนนที่ได้/คะแนนเต็ม) x ๑๐๐

การแปลผลการประเมิน

เกณฑ์ของระดับคะแนน	การแปลผล
ร้อยละ ๘๐ - ๑๐๐	ดีมาก
ร้อยละ ๗๐ - ๗๙	ดี
ร้อยละ ๕๐ - ๖๙	พอใช้
ร้อยละ ๐ - ๔๙	ปรับปรุง

<p>หน่วยการเรียนรู้ที่ ๒ ชื่อหน่วย กรองคำนำจิต กลุ่มสาระการเรียนรู้ภาษาไทย</p>	<p>แผนการจัดการเรียนรู้ที่ ๓ เรื่อง คำคม คำขวัญ (๓) รายวิชา ภาษาไทย ๓</p>	<p>เวลา ๑ ชั่วโมง ชั้นมัธยมศึกษาปีที่ ๓</p>
<p>สาระสำคัญ / ความคิดรวบยอด การพูดโน้มน้าวใจเป็นการพูดเชิญชวนหรือชักจูงผู้ฟังด้วยกลวิธีที่เหมาะสม เพื่อให้เกิดความเชื่อถือนำมาคิดเห็นคล้อยตาม ตลอดจนปฏิบัติตามความมุ่งหมายของผู้ส่งสาร การพูดโน้มน้าวใจจะทำให้เกิดความรู้อะไรที่ดียิ่งขึ้น รวมถึงสามารถนำไปปรับใช้ใน ชีวิตประจำวันได้</p> <p>จุดประสงค์การเรียนรู้ ด้านความรู้ ๑. ระบุลักษณะของคำขวัญ คติพจน์ และคำคมได้ ถูกต้อง</p> <p>ทักษะและกระบวนการ ๑. แต่งคำขวัญ คติพจน์ และคำคม ได้ถูกต้องตามหลักการ</p> <p>คุณลักษณะ ๑. ใฝ่เรียนรู้ ๒. มีส่วนร่วมในชั้นเรียน</p>	<p>กิจกรรมการเรียนรู้ ขั้นนำ นักเรียนทายคำขวัญประจำจังหวัด จากนั้นพิจารณาว่าใช้วิธีการแต่งแบบใด พร้อมยกตัวอย่างคำคมคติสอนใจให้นักเรียนร่วมกันแสดงความคิดเห็น เพื่อเตรียมความพร้อมสำหรับกิจกรรมต่อไป</p> <p>ขั้นสอน ๑. นักเรียนแบ่งกลุ่มออกเป็น ๕ กลุ่ม จับสลากหัวข้อเพื่อแต่งคำขวัญ คติพจน์ และคำคม โดยครูสุ่มตามกลุ่มว่าใครจะได้แต่งคำขวัญ คติพจน์ และคำคม ตามหัวข้อดังนี้</p> <ul style="list-style-type: none"> - เศรษฐกิจพอเพียง - การรักษาความสะอาด - การประหยัดพลังงาน - การรักการอ่าน - อนุรักษ์ภาษาไทย <p>๒. นักเรียนแต่ละกลุ่มส่งตัวแทนนำเสนอผลงานหน้าชั้นเรียน จากนั้นนักเรียนกลุ่มอื่นช่วยกันตรวจสอบความถูกต้อง</p>	<p>แหล่งเรียนรู้ ห้องสมุด</p> <p>สื่อ สลากหัวข้อเพื่อแต่งคำขวัญ คติพจน์ และคำคม</p> <p>ภาระงาน/ชิ้นงาน การแต่งคำขวัญ คติพจน์ และคำคม</p> <p>การวัดและประเมินผล แบบประเมินการทำงานกลุ่ม</p>

<p>หน่วยการเรียนรู้ที่ ๒ ชื่อหน่วย กรองค่านำจิต สาระการเรียนรู้ภาษาไทย</p>	<p>แผนการจัดการเรียนรู้ที่ ๓ เรื่อง คำคม คำขวัญ (๓) รายวิชา ภาษาไทย ๓</p>	<p>เวลา ๑ ชั่วโมงกลุ่ม ชั้นมัธยมศึกษาปีที่ ๓</p>
<p>สมรรถนะที่ต้องการให้เกิดกับผู้เรียน ๑. การคิดขั้นสูง ๒. การสื่อสาร</p>	<p>ขั้นสรุป นักเรียนร่วมกันตอบคำถามเพื่อสรุปสิ่งที่ได้รับจากการเรียนรู้ เรื่อง คำขวัญ คติพจน์ และคำคม ดังนี้ “นักเรียนสามารถนำความรู้ เรื่อง คำขวัญ คติพจน์ และคำคม ไปปรับใช้ให้เกิดประโยชน์ได้อย่างไร” แนวคำตอบ : นำไปปรับใช้กับการพูดเพื่อโน้มน้าวใจ เพราะคำขวัญ คติพจน์ และคำคมจะช่วยสร้างความน่าเชื่อถือในการโน้มน้าวใจให้ปฏิบัติตามด้วยการชี้แนะให้เห็นข้อดี</p>	

สลากหั่วข้อเพื่อแต่งคำขวัญ คติพจน์ และคำคม

เศรษฐกิจพอเพียง

การรักษาความสะอาด

การประหยัดพลังงาน

การรักการอ่าน

อนุรักษ์ภาษาไทย

แบบประเมินการทำงานกลุ่ม

คำชี้แจง ให้ครูประเมินการทำงานกลุ่มของนักเรียนตามรายการประเมิน (คะแนนเต็ม ๑๒ คะแนน)

รายการประเมิน	ระดับคะแนน		
	๓	๒	๑
๑. การกำหนดบทบาทหน้าที่	กำหนดบทบาทหน้าที่สมาชิกอย่างชัดเจน	กำหนดบทบาทหน้าที่สมาชิกไม่ครบถ้วน	ไม่มีการกำหนดบทบาทหน้าที่
๒. การมีส่วนร่วม	มีส่วนร่วมในการปฏิบัติงานกลุ่ม	มีส่วนร่วมในการปฏิบัติงานกลุ่มบ้าง	มีส่วนร่วมในการปฏิบัติงานกลุ่มน้อยมากหรือไม่มีส่วนร่วม
๓. การรับฟังและแสดงความคิดเห็น	รับฟังและแสดงความคิดเห็นอย่างมีเหตุผลและสร้างสรรค์อย่างสม่ำเสมอ	รับฟังและแสดงความคิดเห็นอย่างมีเหตุผลและสร้างสรรค์เป็นบางครั้ง	รับฟังความคิดเห็นของผู้อื่นน้อยมากหรือไม่รับฟังความคิดเห็นผู้อื่น
๔. ความรับผิดชอบ	รับผิดชอบงานที่ได้รับมอบหมายและเสร็จตามเวลาที่กำหนด	รับผิดชอบงานที่ได้รับมอบหมาย แต่เสร็จไม่ทันตามกำหนด	ไม่รับผิดชอบงานที่ได้รับมอบหมาย

* การคิดคะแนน ร้อยละ = (คะแนนที่ได้/คะแนนเต็ม) x ๑๐๐

การแปลผลการประเมิน

เกณฑ์ของระดับคะแนน	การแปลผล
ร้อยละ ๘๐ - ๑๐๐	ดีมาก
ร้อยละ ๗๐ - ๗๙	ดี
ร้อยละ ๕๐ - ๖๙	พอใช้
ร้อยละ ๐ - ๔๙	ปรับปรุง

<p>หน่วยการเรียนรู้ที่ ๒ ชื่อหน่วย กรองค่านำจิต กลุ่มสาระการเรียนรู้ภาษาไทย</p>	<p>แผนการจัดการเรียนรู้ที่ ๔ เรื่อง ประชาสัมพันธ์สื่อสาร (๑) รายวิชา ภาษาไทย ๓</p>	<p>เวลา ๑ ชั่วโมง ชั้นมัธยมศึกษาปีที่ ๓</p>
<p>สาระสำคัญ / ความคิดรวบยอด การโฆษณา เป็นการค้าสารโน้มน้าวใจประเภทหนึ่ง มุ่งมุ่งใจเพื่อประโยชน์ในการขายสินค้าและบริการต่าง ๆ ตลอดจนจูงใจให้ผู้รับสารประพฤติปฏิบัติตามความมุ่งหมายของผู้โฆษณา การศึกษาเรื่อง โฆษณา จะช่วยพัฒนาการรับสารและการสื่อสารให้ดียิ่งขึ้น รวมถึงสามารถนำไปประยุกต์ใช้ในชีวิตประจำวันได้</p>	<p>กิจกรรมการเรียนรู้ ขั้นนำ นักเรียนดูตัวอย่างแผ่นป้ายโฆษณา จากนั้นแสดงความคิดเห็นเป็นรายบุคคลว่า ส่วนประกอบของแผ่นป้ายโฆษณามีอะไรบ้าง ให้นักเรียนอาสาสมัครตอบคำถาม ๒ - ๓ คน แนวคำตอบ แผ่นป้ายโฆษณาประกอบด้วยเนื้อหาที่แสดงข้อดีของสินค้าและบริการ นำเสนอเป็นข้อความขนาดสั้นหรือบทสนทนา และภาษาที่ใช้จะเป็นประโยคหรือวลีสั้น ๆ ที่ดึงดูดความสนใจ เพื่อเชื่อมโยงเข้าสู่บทเรียน</p>	<p>แหล่งเรียนรู้ ห้องสมุด สื่อ ใบความรู้ “การโฆษณา” ภาระงาน/ชิ้นงาน การพูดแสดงความคิดเห็นในประเด็นข้อดีและข้อบกพร่องของเนื้อหาและรูปแบบการนำเสนอในแผ่นป้ายโฆษณา</p>
<p>จุดประสงค์การเรียนรู้ ด้านความรู้ อธิบายนิยาม เนื้อหา และรูปแบบการนำเสนอ โฆษณาได้ถูกต้อง ทักษะและกระบวนการ พูดแสดงความคิดเห็น</p>	<p>ขั้นสอน ๑. นักเรียนศึกษาเนื้อหา จากใบความรู้ “การโฆษณา” ประกอบด้วยนิยามของการโฆษณา เนื้อหาในการโฆษณา รูปแบบการนำเสนอ ๒. นักเรียนแบ่งกลุ่มออกเป็น ๓ กลุ่มแสดงความคิดเห็นในประเด็น ข้อดีและข้อบกพร่องของแผ่นป้ายโฆษณาที่ครูกำหนดให้ พร้อมทั้งส่งตัวแทนกลุ่มนำเสนอหน้าชั้นเรียน</p>	<p>การวัดและประเมินผล แบบประเมินการทำงานกลุ่ม</p>

<p>หน่วยการเรียนรู้ที่ ๒ ชื่อหน่วย กรองค้ำนำจิต กลุ่มสาระการเรียนรู้ภาษาไทย</p>	<p>แผนการจัดการเรียนรู้ที่ ๔ เรื่อง ประชาสัมพันธ์สื่อสาร (๑) รายวิชา ภาษาไทย ๓</p>	<p>เวลา ๑ ชั่วโมง ชั้นมัธยมศึกษาปีที่ ๓</p>
<p>คุณลักษณะ ๑. ไม่เรียนรู้ ๒. มีส่วนร่วมในชั้นเรียน</p> <p>สมรรถนะที่ต้องการให้เกิดกับผู้เรียน ๑. การคิดขั้นสูง ๒. การสื่อสาร</p>	<p>๓. นักเรียนทำกิจกรรม “ชื่อใหม่ใช้ ให้ปรบมือ” ทบทวนหลักการโฆษณาที่ได้เรียนไป โดยครูอ่านหลักการ โฆษณา จำนวน ๕ ข้อ ดังนี้ - การโฆษณามักเป็นการโน้มน้าวใจประเภทหนึ่ง แนวคำตอบ ถูกต้อง เพราะการโฆษณาเป็นการมุ่งจูงใจ เพื่อขายสินค้าและบริการ - เนื้อหาของโฆษณาจะชี้ให้เห็นข้อดีของสินค้าและ บริการ แนวคำตอบ : ถูกต้อง เพราะการชี้ให้เห็นข้อดี - นอกจากการระบุข้อดีของการโฆษณาแล้ว ยัง สามารถระบุข้อเสียเพื่อแสดงความจริงใจได้ด้วย แนวคำตอบ : ผิด เพราะการระบุข้อเสียจะส่งผลให้ผู้รับ สารขาดความเชื่อมั่นในโฆษณา</p>	
<p>ขั้นสรุป นักเรียนร่วมกันตอบคำถามจากครูว่าจะนำความรู้ที่ ได้รับจากการเรียนเรื่องการโฆษณาไปประยุกต์ใช้ใน ชีวิตประจำวันอย่างไร และแสดงความคิดเห็นเกี่ยวกับ การวิเคราะห์เพื่อตัดสินใจซื้อสินค้าจากโฆษณาร่วมกัน</p>		

ใบความรู้ “การโฆษณา”

โฆษณา เป็นการสื่อสารโน้มน้าวใจประเภทหนึ่ง มุ่งจูงใจเพื่อประโยชน์ในการขายสินค้าและบริการต่าง ๆ ทั้งยังจูงใจให้ผู้รับสารปฏิบัติตามจุดมุ่งหมายของผู้ส่งสารด้วย

ส่วนประกอบของโฆษณา

๑

เนื้อหา : ชี้ให้เห็นความดีของสินค้า บริการ และกิจกรรมที่โฆษณา

ตัวอย่าง ผลผลิตจากธรรมชาติ สะอาด ปลอดภัย
ห้องเที่ยวสุดหรู ราคาสบายกระเป๋า
เล่นเกมสนุก ซื้อสินค้าราคาตัวเอง ชมการแสดงรูปแบบใหม่

๒

รูปแบบการนำเสนอ : การนำเสนอโฆษณามีรูปแบบต่าง ๆ เช่น คำขวัญ
ข้อความขนาดสั้น บทสนทนา เรื่องราวแบบละคร

๓

ภาษาโฆษณา : โฆษณาจะใช้ทั้งคำพูดและภาษาที่สื่อผ่านสิ่งอื่น ๆ เช่น ท่าทาง
รูปภาพ มักจะใช้ถ้อยคำที่แปลกใหม่ สร้างความดึงดูดใจ มีสัมผัสเพื่อให้จำง่าย ใช้
ประโยคหรือวลีขนาดสั้นเพื่อให้ผู้รับสารรับสารได้รวดเร็ว

๔

การโน้มน้าวใจ สามารถทำได้หลายวิธี เช่น

- การอ้างสถิติ บุคคล หรือองค์กร

เช่น หนังสือเล่มนี้พิมพ์เผยแพร่มากกว่า ๑๐ ภาษา จำนวนมากกว่า ๒
ล้านเล่ม

- การตอบสนองธรรมชาติพื้นฐานของมนุษย์ ซึ่งห่วงใยสุขภาพ
ความปลอดภัย ความสุข และความมั่นคงในชีวิต

เช่น ออกกำลังกาย เติมพลังให้ร่างกาย อาหารอร่อย ดนตรีไพเราะ ราคา
กันเอง

มองโฆษณาอย่างวรรณกรรม

เรียนรู้เรื่องโฆษณา

โฆษณาเป็นการสื่อสารโน้มน้าวใจประเภทหนึ่ง มุ่งจูงใจเพื่อประโยชน์ในการขายสินค้าและบริการต่าง ๆ ทั้งยังจูงใจให้ผู้รับสารประพฤติปฏิบัติตามความมุ่งหมายของผู้โฆษณาด้วย

ส่วนประกอบของโฆษณา

โฆษณามีส่วนประกอบที่สำคัญคือ เนื้อหา รูปแบบการนำเสนอ ภาษาที่ใช้ และการโน้มน้าวใจ

๑. เนื้อหา เนื้อหาของโฆษณาจะชี้ให้เห็นแต่ความดีพิเศษของสินค้า การบริการ หรือกิจกรรมที่โฆษณา

เช่น

แสดงความดีพิเศษของสินค้า

เคล็ดลับความงามสมบูรณ์แบบ

ความทันสมัยสำหรับวัยรุ่น

ผลผลิตจากธรรมชาติ สะอาด ปลอดภัย

ดูแลผิวของคุณให้เรียบเนียนนาน ๑๒ ชั่วโมง

แสดงความดีพิเศษของการบริการ

ท่องเที่ยวสุดหรู ราคาสบายกระเป๋า

เราคือโรงพยาบาลที่ให้ความรู้สึกเหมือนอยู่บ้านของท่านเอง

มีอาจารย์เจ้าของภาษาดูแลตัวต่อตัว

ออกแบบทันสมัย เสร็จเร็วทันใจ

แสดงความดีพิเศษของกิจกรรม

คอนเสิร์ตรวมนักร้องขวัญใจ

เล่นเกมสนุก ชื้อสินค้าราคาตัวเอง ชมการแสดงรูปแบบใหม่

ชมผลงานประดิษฐ์ล้ำค่านักเรียน

แสดงผลงานวิจัยสาขาต่าง ๆ ที่ได้รับรางวัลกว่าร้อยเรื่อง

๒. รูปแบบการนำเสนอ การนำเสนอโฆษณาในรูปแบบต่าง ๆ เช่น เป็นคำขวัญ เป็นข้อความสั้น ๆ เป็นบทสนทนา เป็นเรื่องราวแบบละคร คือมีตัวละคร ฉาก และบทสนทนา เป็นตำนาน นิทาน เป็นต้น

๓. ภาษาโฆษณา โฆษณาจะใช้ทั้งคำพูดและภาษาที่สื่อด้วยสิ่งอื่น ๆ เช่น ท่าทาง รูปภาพ เป็นต้น ในโฆษณามักใช้ถ้อยคำแปลกใหม่เพื่อให้สะดุดหู สะดุดตา สะดุดใจ ใช้ภาษาที่มีสัมผัสเพื่อให้จำง่าย ใช้ประโยคหรือวลีสั้น ๆ เพื่อให้ผู้รับสารได้รวดเร็ว เช่น

กลิ่นสดชื่น

คุ้มเกินคาด

ง่ายกว่าที่คิด

รูปลักษณ์โดนใจ

เบอร์เดียวเที่ยวทั่วไทย

หวานเต็มร้อย แคลอรีน้อยกว่าครึ่ง

๔. การโน้มน้าวใจ การโน้มน้าวใจของโฆษณามีหลายวิธี เช่น

๔.๑ การอ้างสถิติ บุคคล หรือองค์กร เช่น

คุณสดสวย ดารายอดนิยมตลอดกาลรักษาสุขภาพด้วยสาหร่ายทองเป็นประจำ หนังสือเล่มนี้พิมพ์เผยแพร่มากกว่า ๑๐ ภาษา จำนวนมากกว่า ๒ ล้านเล่ม ชากลิ่นหอม รสชาติชวนดื่มจากเทือกเขาเมืองเหนือ แหล่งปลูกชาลือชื่อ บริษัทนำเที่ยวที่ได้รับรางวัลจากสมาคมผู้ประกอบการบริการท่องเที่ยว ของอาเซียน

๔.๒ การตอบสนองธรรมชาติพื้นฐานของมนุษย์ซึ่งหวังเฝ้ายสุขภาพ ความปลอดภัย ความสุข ความมั่นคงในชีวิต ฯลฯ เช่น

ผักสดปลอดสารพิษ เพื่อชีวิตที่ดีกว่า

ออกกำลังกาย เติมพลังให้ร่างกาย

อาหารอร่อย ดนตรีไพเราะ ราคาตัวเอง

ประโยชน์และโทษของการโฆษณา

โฆษณามีทั้งประโยชน์และโทษ ประโยชน์ของโฆษณา คือ เปิดโอกาสให้คนทั่วไปได้รู้จักสินค้าหรือบริการหลายประเภท ทำให้มีโอกาสเลือกสินค้าหรือบริการที่เหมาะสมหรือตรงตามความต้องการช่วยให้ตัดสินใจได้ว่าจะไปร่วมกิจกรรมใดที่น่าสนใจ ได้รับความสะดวก นอกจากนี้ โฆษณาที่ดียังให้ข้อคิดที่เป็นประโยชน์ ทำให้ผู้ดูผู้ฟังนึกคิดถึงเรื่องที่ควรคิดควรทำ เช่น เรื่องช่วยกันรักษาสิ่งแวดล้อม รักท้องถิ่น รู้จักประหยัด และรู้จักกาลเทศะ เป็นต้น

โทษของโฆษณามีหลายประการ เช่น คำโฆษณาที่เกินจริงทำให้เข้าใจผิด หรือหลงผิดไปตามคำโฆษณาที่มุ่งแต่จะขายสินค้าหรือบริการเท่านั้น ทำให้ตัดสินใจผิดซื้อสินค้าหรือบริการที่ไม่สมควรแก่ฐานะ และความจำเป็นของตน การโฆษณาที่เสนอค่านิยมที่ผิด ๆ หรือเสนอให้เห็นกิริยาอาการที่ไม่เหมาะสม อาจทำให้ศีลธรรมจรรยาของผู้ชมเสื่อมทรามลง เช่น โฆษณาที่แสดงถึงการใช้ความรุนแรงเพื่อให้ได้สินค้าที่ต้องการ การพูดปดหลอกหลวงเพื่อให้ได้ของของผู้อื่น การกระทำที่ผิดมารยาทของวัฒนธรรมไทย

โฆษณาอาจสะท้อนภาพสังคมในแต่ละสมัยได้ โฆษณาบางเรื่องแสดงให้เห็นค่านิยมที่เปลี่ยนไปของคนไทย เช่น เดิมสังคมเห็นว่าผู้หญิงควรเป็นฝ่ายอยู่กับเหย้าเฝ้ากับเรือน แต่โฆษณาปัจจุบันแสดงให้เห็นว่าผู้ชายก็อาจเป็นฝ่ายอยู่ดูแลบ้านช่องได้ ในขณะที่ผู้หญิงออกไปทำงานนอกบ้านแทน โฆษณาบางเรื่องสะท้อนให้เห็นการเปลี่ยนแปลงของค่านิยมของสังคมไทยไปในทางไม่ดีงามไม่เหมาะสม เช่น ผู้หญิงเปิดเผยเนื้อตัวมากขึ้น ไม่สงวนท่าทีเมื่อสนใจผู้ชายและบางครั้ง กล้าแสดงความสนใจฝ่ายชายก่อน โฆษณาในปัจจุบันยังนิยมให้เด็ก ๆ โดยเฉพาะเด็กวัยรุ่นเป็นสื่อในการโฆษณา บางครั้งให้เด็กเหล่านี้ทำตัวเกินวัยในเรื่องการมีคู่

อิทธิพลของภาษาโฆษณา

ภาษาโฆษณาเป็นตัวอย่างของภาษาสร้างสรรค์ ผู้คิดภาษาโฆษณายามสรรหาคำที่กระชับ เข้าใจง่าย มีความเปรียบที่ชัดเจน และสามารถสื่อความหมายได้ตรงกับคุณสมบัติของสินค้าและบริการ บางครั้งจึงไม่เคร่งครัดว่าจะต้องใช้ภาษาตามแบบที่เคยใช้มาแต่เดิม เช่น อาจนำคำที่ไม่เคยปรากฏร่วมกันมาเรียงอยู่ด้วยกัน เช่น นำคำว่า โดน มาใช้ร่วมกับคำว่า ใจ เป็น โดนใจ เพื่อสื่อความหมายว่า ประทับใจ อย่างมาก ตรงตามต้องการอย่างยิ่ง การใช้ภาษาลักษณะที่ไม่จำกัดในกรอบที่เคยใช้ ทำให้เกิดผลสำคัญกับภาษา ๒ ประการ ดังนี้

๑. ทำให้เกิดการสร้างสรรค์ภาษาวรรณศิลป์ และสะท้อนความคิดที่ลึกซึ้งหรือความคิดที่น่าประทับใจ เช่น คำขวัญโฆษณาว่า เทียวเมืองไทย ไม่ไปไม่รู้ มีลักษณะทางวรรณศิลป์ที่สำคัญคือ ใช้คำง่าย กระชับ สื่อความหมายอย่างกว้างขวาง ลึกซึ้ง คำว่า *เทียว-ไทย* มีเสียงสัมผัสพยัญชนะ /ท/ คำว่า *เมือง-ไม่* มีเสียงสัมผัสพยัญชนะ /ม/ คำว่า *ไทย-ไม่-ไป* มีเสียงสัมผัสสระ ไอ คำว่า *ไม่ไปไม่รู้* มีจังหวะของคำที่สมดุล ใช้คำปฏิเสธ *ไม่* ร่วมกับคำกริยา *ไป* และ *รู้* ตามลำดับ นอกจากนี้ คำว่า *เทียว ไป* และ *รู้* ยังสื่อความหมาย ที่ลึกซึ้งว่า การท่องเที่ยวคือการเดินทางไปให้ได้พบเห็นสิ่งใหม่เพื่อจะได้เรียนรู้ผ่านประสบการณ์ที่มีค่า

๒. เป็นแบบอย่างให้คนในสังคมใช้ตามจนเกิดความเปลี่ยนแปลงขึ้นกับภาษา เช่น เกิดคำใหม่ วลีใหม่ สำนวนใหม่ ซึ่งไม่เคยมีใช้มาก่อน ในขณะเดียวกัน คำ วลี และสำนวน ซึ่งมีความหมายใกล้เคียงกัน และใช้มาแต่เดิม เริ่มนิยมใช้น้อยลง เช่น เมื่อคนในสังคมใช้คำว่า *โดนใจ* แทน *ประทับใจ* หรือ *ตรงใจ* มาก ๆ ผู้ที่ใช้คำว่า *โดนใจ* ก็มักจะนึกคำว่า *ประทับใจ* หรือ *ตรงใจ* ไม่ออก ทำให้พบคำว่า *โดนใจ* มากขึ้น และพบ คำว่า *ประทับใจ* *ตรงใจ* น้อยลง นานเข้า คำว่า *ประทับใจ* *ตรงใจ* อาจสูญไปจากภาษา หรือมีความหมายเปลี่ยนแปลงไป กรณีคำที่มีความหมายเปลี่ยนแปลงไป อาจทำให้คนที่อยู่ต่างสมัยกัน เข้าใจคำคำเดียวกันไปคนละทาง

แบบประเมินการทำงานกลุ่ม

คำชี้แจง ให้ครูประเมินการทำงานกลุ่มของนักเรียนตามรายการประเมิน (คะแนนเต็ม ๑๒ คะแนน)

รายการประเมิน	ระดับคะแนน		
	๓	๒	๑
๑. การกำหนดบทบาทหน้าที่	กำหนดบทบาทหน้าที่สมาชิกอย่างชัดเจน	กำหนดบทบาทหน้าที่สมาชิกไม่ครบถ้วน	ไม่มีการกำหนดบทบาทหน้าที่
๒. การมีส่วนร่วม	มีส่วนร่วมในการปฏิบัติงานกลุ่ม	มีส่วนร่วมในการปฏิบัติงานกลุ่มบ้าง	มีส่วนร่วมในการปฏิบัติงานกลุ่มน้อยมากหรือไม่มีส่วนร่วม
๓. การรับฟังและแสดงความคิดเห็น	รับฟังและแสดงความคิดเห็นอย่างมีเหตุผลและสร้างสรรค์อย่างสม่ำเสมอ	รับฟังและแสดงความคิดเห็นอย่างมีเหตุผลและสร้างสรรค์เป็นบางครั้ง	รับฟังความคิดเห็นของผู้อื่นน้อยมากหรือไม่รับฟังความคิดเห็นผู้อื่น
๔. ความรับผิดชอบ	รับผิดชอบงานที่ได้รับมอบหมายและเสร็จตามเวลาที่กำหนด	รับผิดชอบงานที่ได้รับมอบหมาย แต่เสร็จไม่ทันตามกำหนด	ไม่รับผิดชอบงานที่ได้รับมอบหมาย

* การคิดคะแนน ร้อยละ = (คะแนนที่ได้/คะแนนเต็ม) × ๑๐๐

การแปลผลการประเมิน

เกณฑ์ของระดับคะแนน	การแปลผล
ร้อยละ ๘๐ - ๑๐๐	ดีมาก
ร้อยละ ๗๐ - ๗๙	ดี
ร้อยละ ๕๐ - ๖๙	พอใช้
ร้อยละ ๐ - ๔๙	ปรับปรุง

<p>หน่วยการเรียนรู้ที่ ๒ ชื่อหน่วย กรองคำนำจิต กลุ่มสาระการเรียนรู้ภาษาไทย</p> <p>แผนการจัดการเรียนรู้ที่ ๕ เรื่อง ประชาสัมพันธ์สื่อสาร (๒) รายวิชา ภาษาไทย ๓</p> <p>เวลา ๑ ชั่วโมง ชั้นมัธยมศึกษาปีที่ ๓</p>	<p>สาระสำคัญ / ความคิดรวบยอด</p> <p>การใช้โฆษณา เป็นการสื่อสารโน้มน้าวใจประเภทหนึ่ง มุ่งจุดใจเพื่อประโยชน์ในการขายสินค้าและบริการต่าง ๆ ตลอดจนจุดมุ่งใจให้ผู้รับสารประพฤติปฏิบัติตามความมุ่งหมายของผู้โฆษณา การศึกษาเรื่อง โฆษณา จะช่วยพัฒนาการรับสารและการสื่อสารให้ดียิ่งขึ้น รวมถึงสามารถนำไปประยุกต์ใช้ในชีวิตประจำวันได้</p> <p>จุดประสงค์การเรียนรู้</p> <p>ด้านความรู้</p> <p>อธิบายหลักการโฆษณาได้อย่างถูกต้อง</p> <p>ทักษะและกระบวนการ</p> <p>เขียนคำโฆษณาได้อย่างถูกต้องและสร้างสรรค์ตามหลักการโฆษณา</p> <p>ด้านคุณลักษณะ</p> <p>๑. ไม่เรียนรู้</p> <p>๒. มีส่วนร่วมในชั้นเรียน</p>	<p>กิจกรรมการเรียนรู้</p> <p>ขั้นนำ</p> <p>นักเรียนร่วมกันแสดงความคิดเห็นจากการดูป้ายข้อความโฆษณาสินค้าที่ครูนำมายกตัวอย่างว่า มีการใช้ภาษาในการเขียนลักษณะใด พร้อมทั้งร่วมกันวิเคราะห์ความน่าเชื่อถือของป้ายสินค้า</p> <p>แนวคำตอบ ภาษาโฆษณาใช้ถ้อยคำแปลกใหม่ สะดุดหู ใช้ภาษาที่มีสัมผัสเพื่อให้จำง่าย และใช้ข้อความขนาดสั้นเพื่อให้ผู้รับสารรับสารได้รวดเร็ว มีลักษณะโน้มน้าวใจให้ผู้อ่านคล้อยตาม</p> <p>ขั้นสอน</p> <p>๑. นักเรียนศึกษาใบความรู้ “การใช้โฆษณา” (จากแผนการจัดการเรียนรู้ที่ ๔) ในประเด็นภาษาโฆษณาและวิธีการโน้มน้าวใจ</p> <p>๒. นักเรียนแบ่งกลุ่มเป็น ๓ กลุ่ม เพื่อทำกิจกรรม “๑ นาที ON SALE” ตามขั้นตอน ดังนี้</p>	<p>แหล่งเรียนรู้</p> <p>ห้องสมุด</p> <p>สื่อ</p> <p>๑. ใบความรู้ “การใช้โฆษณา” (จากแผนการจัดการเรียนรู้ที่ ๔)</p> <p>๒. แผ่นป้ายโฆษณา</p> <p>๓. ใบงาน “การใช้โฆษณา”</p> <p>ภาระงาน/ชิ้นงาน</p> <p>๑. การทำใบงาน “การใช้โฆษณา”</p> <p>๒. กิจกรรม “๑ นาที ON SALE”</p> <p>การวัดและประเมินผล</p> <p>การประเมินการทำงานกลุ่ม</p>
---	--	--	--

<p>หน่วยการเรียนรู้ที่ ๒ ชื่อหน่วย กรองค้ำน้ำจืด กลุ่มสาระการเรียนรู้ภาษาไทย</p> <p>สมรรถนะที่ต้องการให้เกิดกับผู้เรียน</p> <ol style="list-style-type: none"> ๑. การสื่อสาร ๒. การคิดขั้นสูง 	<p>แผนการจัดการเรียนรู้ที่ ๕</p> <p>เรื่อง ประชาสัมพันธ์สื่อสาร(๒) รายวิชา ภาษาไทย ๓</p>	<p>เวลา ๑ ชั่วโมง ชั้นมัธยมศึกษาปีที่ ๓</p>
	<p>๒๑ นักเรียนส่งตัวแทนกลุ่มจับสลากสินค้าปริศนา กลุ่มละ ๑ แผ่นป้าย</p> <p>๒๒ นักเรียนร่วมกันคิดคำโฆษณา โดยบอก ลักษณะพิเศษของสินค้านั้น โดยใช้ภาษาโน้มน้าวใจ</p> <p>๒๓ นักเรียนทำแผ่นป้ายโฆษณา เพื่อประกอบ การนำเสนอ</p> <p>ขั้นสรุป</p> <p>นักเรียนตัวแทนกลุ่มตอบคำถามว่า แผ่นป้ายโฆษณา ของกลุ่มนั้นมีลักษณะภาษาเป็นอย่างไร และใช้วิธีการโน้มน้าวใจ ใจดี จากนั้นครูให้คำแนะนำเพิ่มเติม เพื่อปรับแก้แผ่น ป้ายโฆษณาให้สมบูรณ์ยิ่งขึ้น เพื่อใช้แผ่นป้ายนี้สำหรับพูด นำเสนอหน้าชั้นเรียนคาบเรียนต่อไป</p>	

นาฬิกาเด็กน้อยอังริยะ

พิเศษสุด ถูกสุด ๆ
ซื้อวันนี้ ลด 20 %



- * สีสีน น่ารัก สดใส หลากหลาย
- * เหมาะสำหรับทั้งเด็กชาย และเด็กหญิง
- * มีสีให้เลือกมากมาย
- * มีไฟกระพริบเปลี่ยนสีได้
- * หน้าจอมีระบบสัมผัส
- * หน้าปัดสามารถกดปุ่มเรืองแสงได้ในเวลากลางคืน
- * มีระบบคิดเลขได้
- * กันน้ำได้
- * มีใบรับประกัน 1 ปี
- * ผลิตในประเทศไทย

ราคา 199 บาท

ร้านนาฬิกา แฟชั่นเซ็นเตอร์
จำหน่ายนาฬิกาสวยๆหลากหลายสไตล์ เปิดทำการทุกวัน 9.30-16.00 น.
โทร : **011-1234567**

สลากกิจกรรม “๓๐ วินาที ON SALE”

โทรศัพท์มือถือ

เครื่องซักผ้า

ตู้เย็น

ใบงาน “การโฆษณา”

คำชี้แจง ให้นักเรียนทำแผ่นป้ายโฆษณา เพื่อประกอบการนำเสนอโดยมีองค์ประกอบตามหลักการเขียนโฆษณา

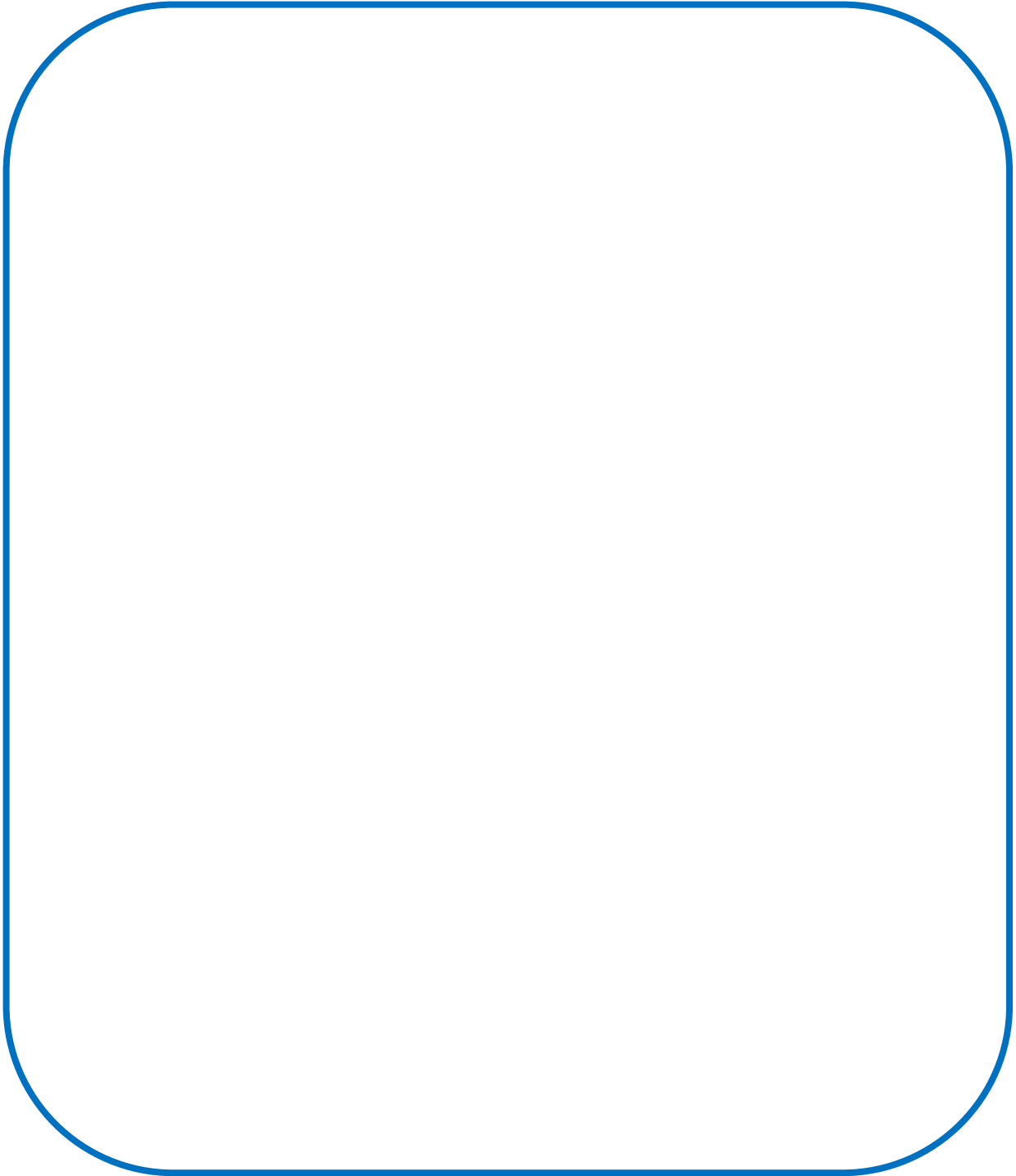

แบบประเมินการทำงานกลุ่ม

คำชี้แจง ให้ครูประเมินการทำงานกลุ่มของนักเรียนตามรายการประเมิน (คะแนนเต็ม ๑๒ คะแนน)

รายการประเมิน	ระดับคะแนน		
	๓	๒	๑
๑. การกำหนดบทบาทหน้าที่	กำหนดบทบาทหน้าที่สมาชิกอย่างชัดเจน	กำหนดบทบาทหน้าที่สมาชิกไม่ครบถ้วน	ไม่มีการกำหนดบทบาทหน้าที่
๒. การมีส่วนร่วม	มีส่วนร่วมในการปฏิบัติงานกลุ่ม	มีส่วนร่วมในการปฏิบัติงานกลุ่มบ้าง	มีส่วนร่วมในการปฏิบัติงานกลุ่มน้อยมากหรือไม่มีส่วนร่วม
๓. การรับฟังและแสดงความคิดเห็น	รับฟังและแสดงความคิดเห็นอย่างมีเหตุผลและสร้างสรรค์อย่างสม่ำเสมอ	รับฟังและแสดงความคิดเห็นอย่างมีเหตุผลและสร้างสรรค์เป็นบางครั้ง	รับฟังความคิดเห็นของผู้อื่นน้อยมากหรือไม่รับฟังความคิดเห็นผู้อื่น
๔. ความรับผิดชอบ	รับผิดชอบงานที่ได้รับมอบหมายและเสร็จตามเวลาที่กำหนด	รับผิดชอบงานที่ได้รับมอบหมาย แต่เสร็จไม่ทันตามกำหนด	ไม่รับผิดชอบงานที่ได้รับมอบหมาย

* การคิดคะแนน ร้อยละ = (คะแนนที่ได้/คะแนนเต็ม) × ๑๐๐

การแปลผลการประเมิน

เกณฑ์ของระดับคะแนน	การแปลผล
ร้อยละ ๘๐ - ๑๐๐	ดีมาก
ร้อยละ ๗๐ - ๗๙	ดี
ร้อยละ ๕๐ - ๖๙	พอใช้
ร้อยละ ๐ - ๔๙	ปรับปรุง

<p>หน่วยการเรียนรู้ที่ ๒ ชื่อหน่วย กรองคำนำจิต กลุ่มสาระการเรียนรู้ภาษาไทย</p>	<p>แผนการจัดการเรียนรู้ที่ ๖ เรื่อง ประสบการณ์พันธัสติสาร (๓) รายวิชา ภาษาไทย ๓</p>	<p>เวลา ๑ ชั่วโมง ชั้นมัธยมศึกษาปีที่ ๓</p>
<p>สาระสำคัญ / ความคิดรวบยอด การโฆษณา เป็นการสื่อสารโน้มน้าวใจ ประเภทหนึ่ง มุ่งจูงใจเพื่อประโยชน์ในการขายสินค้า และบริการต่าง ๆ ตลอดจนจูงใจให้ผู้รับสารประพติ ปฏิบัติตามความมุ่งหมายของผู้โฆษณา การศึกษา เรื่อง โฆษณา จะช่วยพัฒนาการรับสารและการสื่อสาร ให้ดียิ่งขึ้น รวมถึงสามารถนำไปประยุกต์ใช้ ชีวิตประจำวันได้</p> <p>จุดประสงค์การเรียนรู้ ด้านความรู้ อธิบายหลักการโฆษณาได้อย่างถูกต้อง</p> <p>ด้านทักษะและกระบวนการ พูดโฆษณาในประเด็นที่กำหนดให้ได้อย่าง เหมาะสม</p> <p>ด้านคุณลักษณะ มีส่วนร่วมในชั้นเรียน</p>	<p>กิจกรรมการเรียนรู้ ขั้นนำ นักเรียนแต่ละกลุ่มจับสลากลำดับการพูดโฆษณา สินค้า จากนั้นครูอธิบายเงื่อนไขในการพูดโฆษณาสินค้าว่า ต้องเป็นไปตามหลักการโฆษณา และอยู่ภายในเวลา ๑ นาที หากใช้เวลาดำเนินกำหนดจะถูกตัดคะแนนทันที</p> <p>ขั้นสอน ๑. นักเรียนทำกิจกรรม “๑ นาที ON SALE” โดยส่ง ตัวแทนนักเรียนกลุ่มละ ๒ คน พูดโฆษณาสินค้าที่กลุ่มของ ตนจับสลากได้ในคาบก่อนจากแผ่นป้ายที่แต่ละกลุ่มร่วมกัน จัดทำ</p> <p>๒. นักเรียนกลุ่มที่ยังไม่ได้พูดนำเสนอให้ร่วมกัน ให้คำแนะนำจุดที่ควรพัฒนาของการพูด และจุดเด่นของ การพูดกลุ่มเพื่อน เพื่อร่วมกันประเมินว่ากลุ่มไหนพูด นำเสนอเนื้อหาได้ครบถ้วน และมีความน่าสนใจมากที่สุด</p>	<p>แหล่งเรียนรู้ ห้องสมุด</p> <p>สื่อ -</p> <p>ภาระงาน/ชิ้นงาน การพูดโฆษณาสินค้าในกิจกรรม “๑ นาที ON SALE”</p> <p>การวัดและประเมินผล แบบประเมินการทำงานกลุ่ม</p>

<p>หน่วยการเรียนรู้ที่ ๒ ชื่อหน่วย กรองค่านำจิต กลุ่มสาระการเรียนรู้ภาษาไทย</p>	<p>แผนการจัดการเรียนรู้ที่ ๖ เรื่อง ประชาสัมพันธ์สื่อสาร(๓) รายวิชา ภาษาไทย ๓</p>	<p>เวลา ๑ ชั่วโมง ชั้นมัธยมศึกษาปีที่ ๓</p>
<p>สมรรถนะที่ต้องการให้เกิดขึ้นกับผู้เรียน ๑. การคิดขั้นสูง ๒. การสื่อสาร</p>	<p>ขั้นสรุป นักเรียนร่วมกันแสดงความคิดเห็นข้อคิดที่ได้จาก การศึกษาศึกษาและการนำไปปรับใช้ในชีวิตประจำวัน</p>	

แบบประเมินการทำงานกลุ่ม

คำชี้แจง ให้ครูประเมินการทำงานกลุ่มของนักเรียนตามรายการประเมิน (คะแนนเต็ม ๑๒ คะแนน)

รายการประเมิน	ระดับคะแนน		
	๓	๒	๑
๑. การกำหนดบทบาทหน้าที่	กำหนดบทบาทหน้าที่สมาชิกอย่างชัดเจน	กำหนดบทบาทหน้าที่สมาชิกไม่ครบถ้วน	ไม่มีการกำหนดบทบาทหน้าที่
๒. การมีส่วนร่วม	มีส่วนร่วมในการปฏิบัติงานกลุ่ม	มีส่วนร่วมในการปฏิบัติงานกลุ่มบ้าง	มีส่วนร่วมในการปฏิบัติงานกลุ่มน้อยมากหรือไม่มีส่วนร่วม
๓. การรับฟังและแสดงความคิดเห็น	รับฟังและแสดงความคิดเห็นอย่างมีเหตุผลและสร้างสรรค์อย่างสม่ำเสมอ	รับฟังและแสดงความคิดเห็นอย่างมีเหตุผลและสร้างสรรค์เป็นบางครั้ง	รับฟังความคิดเห็นของผู้อื่นน้อยมากหรือไม่รับฟังความคิดเห็นผู้อื่น
๔. ความรับผิดชอบ	รับผิดชอบงานที่ได้รับมอบหมายและเสร็จตามเวลาที่กำหนด	รับผิดชอบงานที่ได้รับมอบหมาย แต่เสร็จไม่ทันตามกำหนด	ไม่รับผิดชอบงานที่ได้รับมอบหมาย

* การคิดคะแนน ร้อยละ = (คะแนนที่ได้/คะแนนเต็ม) × ๑๐๐

การแปลผลการประเมิน

เกณฑ์ของระดับคะแนน	การแปลผล
ร้อยละ ๘๐ - ๑๐๐	ดีมาก
ร้อยละ ๗๐ - ๗๙	ดี
ร้อยละ ๕๐ - ๖๙	พอใช้
ร้อยละ ๐ - ๔๙	ปรับปรุง

<p>หน่วยการเรียนรู้ที่ ๒ ชื่อหน่วย กรองคำนำจิต กลุ่มสาระการเรียนรู้ภาษาไทย</p>	<p>แผนการจัดการเรียนรู้ที่ ๗ เรื่อง เรียนรู้ผ่านการละคร (๑) รายวิชา ภาษาไทย ๓</p>		<p>เวลา ๑ ชั่วโมง ชั้นมัธยมศึกษาปีที่ ๓</p>
<p>สาระสำคัญ / ความคิดรวบยอด บทละครพูด เรื่อง เห็นแก่ลูก เป็นบทพระราช- นิพนธ์ในพระบาทสมเด็จพระมงกุฎเกล้าเจ้าอยู่หัว โดยมีจุดประสงค์เพื่อใช้สำหรับแสดงละครสร้างความ เพลิดเพลินและชี้ให้เห็นถึงความดีของประชาชน การศึกษาบทละครพูด เรื่อง เห็นแก่ลูก จะช่วยพัฒนา ทักษะการอ่านวิเคราะห์วิจารณ์สาร ตลอดจนได้รับ ข้อคิดที่สามารถนำไปปรับใช้ได้อย่างเหมาะสม</p>	<p>กิจกรรมการเรียนรู้ ขั้นนำ นักเรียนร่วมกันศึกษาวิเคราะห์บทละครพูด เรื่อง เห็นแก่ลูก จากใบความรู้ “บทละครพูดเรื่องเห็นแก่ลูก” ในประเด็นบทละครพูด เรื่อง เห็นแก่ลูก และร่วมกันแสดง ความคิดเห็นร่วมกับครู</p> <p>ขั้นสอน นักเรียนแบ่งกลุ่มออกเป็น ๓ - ๔ กลุ่ม เท่า ๆ กัน โดยให้แต่ละกลุ่มสรุปแผนผังความคิด บทละครพูด เรื่อง เห็นแก่ลูก ร่วมกัน</p>	<p>แหล่งเรียนรู้ ห้องสมุด</p> <p>สื่อ ใบความรู้ “บทละครพูดเรื่องเห็นแก่ลูก”</p> <p>ภาระงาน/ชิ้นงาน แผนผังความคิด บทละครพูดเรื่องเห็นแก่ลูก</p>	<p>การวัดและประเมินผล แบบประเมินการทำงานกลุ่ม</p>
<p>จุดประสงค์การเรียนรู้ ด้านความรู้ อธิบายความหมายของบทละครพูดได้อย่าง ถูกต้อง ทักษะและกระบวนการ อ่านจับใจความสำคัญได้ ด้านคุณลักษณะ ใฝ่เรียนรู้</p>	<p>ขั้นสรุป ๑. นักเรียนร่วมกันสรุปเนื้อหาจากแต่ละกลุ่มที่ นำเสนอ พร้อมกับวิเคราะห์ลักษณะนิสัยของตัวละครใน เรื่องร่วมกันพร้อมกันแลกเปลี่ยนเรียนรู้ตอบคำถามว่า</p>		

<p>หน่วยการเรียนรู้ที่ ๒ ชื่อหน่วย กรองคำนำจิต กลุ่มสาระการเรียนรู้ภาษาไทย</p>	<p>แผนการจัดการเรียนรู้ที่ ๗ เรื่อง เรียนรู้ผ่านการละคร (๑) รายวิชา ภาษาไทย ๓</p>	<p>เวลา ๑ ชั่วโมง ชั้นมัธยมศึกษาปีที่ ๓</p>
<p>สมรรถนะที่ต้องการให้เกิดกับผู้เรียน ๑. การคิดขั้นสูง ๒. การสื่อสาร</p>	<p>-พระยาก็ตื่นนอนใช้วิธีการสื่อสารแบบใดให้นายลำ ยอมกลับไปและไม่เปิดเผยความจริงว่าเป็นพ่อของแม่ตลอด และนายลำใช้วิธีการสื่อสารแบบใดเพื่อขออาศัยอยู่กับ แม่ตลอด แนวคำตอบ พระยาก็ตื่นนอนและนายลำใช้วิธีการ สื่อสารแบบเนียนๆ โดยอ้างเหตุผลต่าง ๆ ประกอบ เพื่อให้อีก ฝ่ายยอมปฏิบัติตามความต้องการของตน</p>	
	<p>๒. นักเรียนร่วมกันแสดงความคิดเห็นว่าจะนำข้อคิด จากเรื่องไปปรับใช้ในชีวิตประจำวันได้อย่างไร</p>	

ใบความรู้ “บทละครพูด เรื่อง เห็นแก่ลูก”

บทวิเคราะห์

พระบาทสมเด็จพระมงกุฎเกล้าเจ้าอยู่หัวเป็นพระมหากษัตริย์ผู้ทรงพระปรีชาสามารถยอดเยี่ยมในทางอักษรศาสตร์ ได้ทรงพระราชนิพนธ์วรรณคดีเรื่องต่างๆ ไว้มากกว่า ๑,๒๐๐ เรื่อง ทั้งร้อยแก้วและร้อยกรอง ทั้งสารคดีและบันเทิงคดี งานประพันธ์ประเภทหนึ่งที่ทรงพระราชนิพนธ์ไว้เป็นจำนวนมากคือ บทละครพูด มีทั้งที่ทรงผูกเค้าโครงเรื่องเองและที่แปลหรือแปลงมาจากภาษาต่างประเทศ

บทละครพูด

ละครพูด คือ ละครที่แสดงโดยให้ตัวละครสนทนาโต้ตอบกันเหมือนในชีวิตจริง ไม่มีดนตรี การรำ หรือการขับร้องประสม ละครประเภทนี้ตรงกับการเล่นที่เรียกว่า play ของตะวันตก เริ่มมีในประเทศไทย ตั้งแต่รัชสมัยพระบาทสมเด็จพระจุลจอมเกล้าเจ้าอยู่หัว แต่ได้รับความนิยมแพร่หลายและเจริญสูงสุดในรัชสมัยของพระบาทสมเด็จพระมงกุฎเกล้าเจ้าอยู่หัว เนื่องจากพระองค์โปรดการละครเป็นอย่างยิ่ง ตั้งแต่ยังทรงศึกษาอยู่ ณ ประเทศอังกฤษ ก็ได้เสด็จทอดพระเนตรละคร และทรงแสดงละครเป็นประจำ เมื่อเสด็จนิวัตประเทศไทยได้ทรงตั้งคณะละครขึ้น ทรงอำนวยการฝึกซ้อม และบางครั้งทรงร่วมแสดงด้วย บทละครพระราชนิพนธ์ ซึ่งมีเป็นจำนวนมากนั้น นอกจากจะมุ่งให้ความสนุกสนานเพลิดเพลินแล้วยังแฝงแง่คิดและคติธรรมไว้เสมอ ทั้งนี้เพราะพระบาทสมเด็จพระมงกุฎเกล้าเจ้าอยู่หัวทรงใช้ละครเป็นเครื่องอบรมจิตใจของประชาชนและสื่อสาระที่พระองค์มีพระราชประสงค์ ในรัชสมัยของพระองค์มีการจัดแสดงละครพระราชนิพนธ์เป็นประจำ เพื่อระดมทุนเป็นค่าใช้จ่ายในกิจการกุศลด้านต่าง ๆ และเพื่อสร้างสาธารณสมบัติ

บทละครพูดนอกจากจะแต่งขึ้นเพื่อใช้แสดงแล้วยังใช้อ่านได้ด้วย การอ่านบทละครพูดให้เข้าใจลึกซึ้งนั้นต้องอ่านอย่างพิถีพิถัน เนื่องจากในบทละครพูดไม่มีการบรรยายเหตุการณ์ สถานที่ บรรยายภาคตลอดจนความรู้ สึกนึกคิดของตัวละครไว้อย่างละเอียดเหมือนอย่างในบทละครรำ มีเพียงการบรรยายฉากและลักษณะตัวละครอย่างคร่าว ๆ ไว้ตอนต้นเรื่อง และการบรรยายปฏิกิริยาของตัวละครอยู่ในวงเล็บแทรกไว้ระหว่างบทสนทนา ผู้อ่านจะต้องพิจารณาด้วยวิจาร์ณญาณและจินตนาการว่า ที่ตัวละครแสดงพฤติกรรมเช่นนั้น พูดเช่นนั้น เขาคิดอย่างไร รู้สึกอย่างไร บทสนทนาของตัวละครจึงเป็นสิ่งสำคัญที่จะไขไปสู่ความหมายของเรื่อง

บทละครพูดเรื่องเห็นแก่ลูก

เรื่องเห็นแก่ลูกเป็นบทละครพูดขนาดสั้น มีความยาวเพียงองก์^๑เดียวและมีฉาก^๒เดียว พระบาทสมเด็จพระมงกุฎเกล้าเจ้าอยู่หัวทรงใช้พระนามแฝงในการพระราชนิพนธ์ว่า พระขรรค์เพชร บทละครพูดเรื่องนี้พระองค์ทรงคิดเค้าโครงเรื่องขึ้นเอง มิได้ทรงแปลหรือดัดแปลงจากบทละครต่างประเทศ หม่อมหลวงปิ่น มาลากุล ผู้ต้นคว้าเกี่ยวกับงานละครของพระบาทสมเด็จพระมงกุฎเกล้าเจ้าอยู่หัวอย่างละเอียดได้สันนิษฐานว่า บทละครเรื่องเห็นแก่ลูกอาจเป็นละครพูดภาษาไทยเรื่องแรก ที่ทรงพระราชนิพนธ์ขึ้นโดยมิใช่เป็นการแปล

แม้บทละครเรื่องนี้จะแต่งขึ้นมากกว่า ๙๐ ปีแล้ว ความนิยมบางอย่างในสมัยนั้นอาจหมดไป วิเคราะห์พูดตลอดจนกิจกรรมบางอย่างอาจเปลี่ยนไป ถึงกระนั้นก็ตีความรักอันยิ่งใหญ่ของบุพการี ที่มีต่อบุตรของตนอันเป็นคุณธรรมสำคัญที่แสดงไว้ในเรื่องรวมไปถึงความรู้สึกผิดชอบชั่วดีและความรักในศักดิ์ศรี ล้วนเป็นสิ่งที่มิอยู่ในมโนชนคติของผู้ทุกคนทุกชาติทุกภาษาและทุกยุคทุกสมัย บทละครพูดเรื่องนี้นอกจากจะได้รับคัดเลือกให้นักเรียนระดับมัธยมศึกษาได้ศึกษามาเป็นเวลายาวนานแล้ว ยังได้รับการแปลเป็นภาษาต่างประเทศได้แก่ ภาษาเกาหลี จีน ญี่ปุ่น นอร์เวย์ ฝรั่งเศส มาเลเซีย รัสเซีย สเปน สิงคโปร์ อังกฤษ อาหรับ อินโดนีเซีย และอินดี เพื่อเป็นการเฉลิมพระเกียรติในวาระฉลองวันพระบรมราชสมภพครบ ๑๐๐ ปีของพระบาทสมเด็จพระมงกุฎเกล้าเจ้าอยู่หัวอีกด้วย

ความ “เห็นแก่ลูก” ของนายล้ำ

บทละครพูดเรื่องเห็นแก่ลูก มีตัวละครเพียง ๔ ตัว ตัวละครที่สำคัญที่สุดคือนายล้ำ (ทิพเดชะ) เมื่อเริ่มเรื่อง ผู้อ่านได้ทราบข้อมูลเกี่ยวกับนายล้ำเพียงว่าเป็นผู้ตีแม่เหล้าจัดและแลดูแก่กว่าวัย บทสนทนาระหว่างนายล้ำและอ้ายดำ ข่าวของพระยาภักดี เริ่มเผยให้ผู้อ่านเห็นว่า นอกจากเครื่องแต่งกายที่ดูเก่าปอนแล้ว นายล้ำคงมีท่าทางไม่น่าไว้วางใจ ทำให้อ้ายดำยืนยันที่จะนั่งเฝ้าอยู่ด้วย แม้นายล้ำจะกล่าวว่าจะตนก็มาจากตระกูลดีเช่นกันก็ตาม เมื่อพระยาภักดีกลับมาถึงบ้าน นายล้ำได้เล่าอดีตของตนให้ฟัง นอกจากผู้อ่านจะได้ยินนายล้ำไปต้องโทษจำคุกถึง ๑๐ ปี เมื่อพ้นโทษแล้วก็คงประพฤติทากินทางทุจริตเช่นเดิมผู้อ่านยังได้ทราบว่านายล้ำเคยเป็น “ผู้ดี” จริง และเคยรับราชการจนมีราชทินนามว่า “ทิพเดชะ” เป็นที่น่าสังเกตุว่าแม้นายล้ำและพระยาภักดีจะเคยเป็นเพื่อนรักกันมาก่อน แต่พระยาภักดีก็ได้แสดงอาการดีใจเมื่อได้มาพบกันอีกหลังจากไม่พบกันนานถึง ๑๕ ปี และเมื่อนายล้ำแสดงความประสงค์อยากพบแม่ล่อ พระยาภักดีก็ได้แสดงออกอย่างเปิดเผยว่าไม่ต้องการให้พบด้วยเหตุผลที่ปรากฏในคำถามของพระยาภักดีว่า “ตั้งแต่แกพ้นโทษมาแล้ว แกได้พยายามที่จะสำแดงให้ปรากฏอย่างไรบ้าง ว่าแก่นะตั้งใจจะประพฤติแต่ในทางที่ดีที่ควร ? ”

องก์^๑ หมายถึง ตอนหนึ่ง ๆ ในบทละคร แต่ละตอนอาจมีเพียงฉากเดียวหรือหลายฉากก็ได้

ฉาก^๒ หมายถึง ตอนย่อยที่เปิดม่านหน้าเวทีครั้งหนึ่ง ๆ ในพระราชนิพนธ์เรื่องนี้ได้แก่ฉากห้องหนังสือ

ความขัดแย้งระหว่างนายล้ากับพระยาภักดีรุนแรงมากขึ้นเมื่อนายล้าบอกความประสงค์ว่าต้องการมาอยู่กับแม่ลอบบุตรสาวหลังจากได้ทราบว่ามีแม่ลอบจะแต่งงานกับบุตรพระยาภักดีซึ่งเป็นคนมั่งมี นายล้าเห็นว่า "เป็นหน้าที่ที่จะต้องมาอยู่ใกล้ชิดลูกสาวผมเพื่อจะได้ช่วยเหลือกิจการงานในรัฐะต่าง ๆ ตามเวลาอันสมควร" และ "เมื่อยังอยู่ในบ้านเจ้าคุณผมก็วางใจได้ จะแยกไปมีเหย้ามีเรือนของตัวเองแล้ว ผมจะต้องเข้ามาอยู่กับเขาเพื่อจะได้เป็นกำลังแก่เขาบ้าง" คำอธิบายของนายล้าดูเหมือนจะแสดงให้เห็นว่านายล้าเป็นผู้ที่ "เห็นแก่ลูก" อย่างยิ่ง แต่ไม่ช้านายล้าก็ยอมรับกับพระยาภักดีอย่างตรงไปตรงมาว่า "ผมน่าจะหมดทางหากินแล้ว ไม่แลเห็นทางอื่นนอกจากที่จะอาศัยลูกสาวให้เขาเลี้ยง"

ความ "เห็นแก่ตัว" ของนายล้าได้เปลี่ยนไปเป็นความ "เห็นแก่ลูก" เมื่อนายล้าได้พบกับแม่ลอบและได้รับรู้ความรู้สึกของแม่ลอบที่มีต่อตนในฐานะผู้ให้กำเนิด การที่แม่ลอบแสดงความรักและภาคภูมิใจในตัวบิดาแท้ ๆ แม้จะไม่เคยได้พบตัวจริง ทำให้นายล้าผู้ฝึกฝนในทางทุจริตและมีความเห็นแก่ตัวอย่างยิ่ง เกิดความรู้สึกผิดชอบชั่วดีและยอมพ่ายแพ้แก่ความรักของแม่ลอบ ทั้งยังมอบความรักของพ่อตอบแทนกลับไปโดยการไม่เปิดเผยความจริงว่าตนคือใคร ยอมมีชีวิตที่ลำบากต่อไปด้วยความ "เห็นแก่ลูก" อย่างแท้จริงเพื่อให้แม่ลอบได้มีชีวิตที่สุขสบาย ไม่เป็นที่รังเกียจในสังคม

ความ "เห็นแก่ลูก" ของพระยาภักดีตินฤนาถ

บทสนทนาระหว่างนายล้ากับพระยาภักดีบอกให้เราทราบว่า บุคคลทั้งสองมีเพียงเคยเป็นเพื่อนกันเท่านั้น แต่ยังคงรักผู้หญิงคนเดียวกันอีกด้วย หญิงนั้นคือแม่นวล มารดาของแม่ลอบ ชีวิตแต่งงานอันปราศจากความสุขทำให้แม่นวลตัดสินใจฝากลูกสาวไว้กับพระยาภักดีเมื่อตอนใกล้จะสิ้นชีวิต ความผูกพันระหว่างพระยาภักดีกับแม่นวลคงจะเป็นเหตุผลสำคัญประการหนึ่งที่ทำให้พระยาภักดีรักแม่ลอบเหมือนเป็นลูกแท้ๆ และได้ทำหน้าที่พ่อด้วยความเต็มใจ นอกจากนี้จะเลี้ยงดูอบรมแม่ลอบอย่างดีตามแบบบุตรผู้มีตระกูล พระยาภักดียังปลุกฝังให้ลูกมีความรักและภาคภูมิใจในตัวบิดาผู้ให้กำเนิดอีกด้วย

ก็คุณพ่อดิฉันที่ตายละคะ รู้จักไหม? (นายล้าพยักหน้า)

ถ้าอย่างนั้นคุณก็ดีกว่าดิฉัน ดิฉันไม่รู้จักเลย, เคยเห็นแต่รูปที่

ในห้องคุณแม่ รูปร่างสูงๆ หน้าอกกว้าง ดิฉันช่างชอบหน้า

เสียจริงๆ หน้าตาเป็นคนชื่อ ใจคอกว้างขวาง, ถ้าใครบอกดิฉันว่า

เป็นคนไม่ดี ดิฉันไม่ยอมเชื่อเป็นอันขาดเทียว แต่ท่านก็เป็นคนดีจริง ๆ

อย่างที่ดิฉันนึกเอาในใจ คุณพ่อนี้ก็ได้บอกดิฉันว่า

จริงไหมคะคุณพ่อ? (พระยาภักดีพยักหน้า...)

เมื่อนายลำต้องการแสดงตนว่าเป็นพ่อของแม่ลอย พระยาภักดีได้ขัดขวางทุกทาง เพราะเกรงว่าบุตรสาวจะต้องอับอายขายหน้าและถูกสังกรรมรังเกียจ ผู้อ่านจะทราบจากการบรรยายฉากในตอนเริ่มเรื่องว่าพระยาภักดีมิได้มีฐานะมั่งคั่งร่ำรวย แต่พระยาภักดีก็ยินดีที่จะจ่ายเงินจำนวนมากเพื่อ "ปิดปาก" นายลำ และเมื่อเห็นว่าใช้วิธีการนี้ไม่ได้ก็ยอมแม่กระทั่งต่อสู้ใช้กำลังกับนายลำ พฤติกรรมตอนนี้ยืนยันความ "เห็นแก่ลูก" ของพระยาภักดีได้ชัดเจนมากยิ่งขึ้น ทั้งยังแสดงให้เห็นว่าบิดาบุญธรรมก็รักบุตรได้มากเท่าหรืออาจจะมากกว่าบิดาบังเกิดเกล้าได้

แม้บทละครพูดเรื่องเห็นแก่ลูกจะมีขนาดสั้น ไม่มีปมที่ซับซ้อนในโครงเรื่อง แต่มีความประณีตอย่างยิ่งในการวางเนื้อเรื่องให้ชวนติดตาม ตัวละครมีน้อยตัว แต่ละตัวมีลักษณะเด่นและมีความสำคัญต่อการดำเนินเรื่องและการเสนอแนวคิดสำคัญในการกำหนดบทสนทนาของตัวละคร พระบาทสมเด็จพระมงกุฎเกล้าเจ้าอยู่หัวทรงใช้คำพูดที่สั้นกะทัดรัด แผงรายละเอียดเกี่ยวกับตัวละครทุกตัวเอาไว้อย่างกระชับรัดกุม เปิดโอกาสให้ตัวละครเอกทั้งสองได้แสดงความรักของพ่อซึ่ง "เห็นแก่ลูก" ออกมาในลักษณะที่แตกต่างกันแต่ได้สร้างความซาบซึ้งจับใจผู้อ่านได้ไม่ยิ่งหย่อนไปกว่ากันเลย ทำให้บทละครเรื่องนี้เป็นที่ประทับใจและอยู่ในความนิยมนาน

แบบประเมินการทำงานกลุ่ม

คำชี้แจง ให้ครูประเมินการทำงานกลุ่มของนักเรียนตามรายการประเมิน (คะแนนเต็ม ๑๒ คะแนน)

รายการประเมิน	ระดับคะแนน		
	๓	๒	๑
๑. การกำหนดบทบาทหน้าที่	กำหนดบทบาทหน้าที่สมาชิกอย่างชัดเจน	กำหนดบทบาทหน้าที่สมาชิกไม่ครบถ้วน	ไม่มีการกำหนดบทบาทหน้าที่
๒. การมีส่วนร่วม	มีส่วนร่วมในการปฏิบัติงานกลุ่ม	มีส่วนร่วมในการปฏิบัติงานกลุ่มบ้าง	มีส่วนร่วมในการปฏิบัติงานกลุ่มน้อยมากหรือไม่มีส่วนร่วม
๓. การรับฟังและแสดงความคิดเห็น	รับฟังและแสดงความคิดเห็นอย่างมีเหตุผลและสร้างสรรค์อย่างสม่ำเสมอ	รับฟังและแสดงความคิดเห็นอย่างมีเหตุผลและสร้างสรรค์เป็นบางครั้ง	รับฟังความคิดเห็นของผู้อื่นน้อยมากหรือไม่รับฟังความคิดเห็นผู้อื่น
๔. ความรับผิดชอบ	รับผิดชอบงานที่ได้รับมอบหมายและเสร็จตามเวลาที่กำหนด	รับผิดชอบงานที่ได้รับมอบหมาย แต่เสร็จไม่ทันตามกำหนด	ไม่รับผิดชอบงานที่ได้รับมอบหมาย

* การคิดคะแนน ร้อยละ = (คะแนนที่ได้/คะแนนเต็ม) x ๑๐๐

การแปลผลการประเมิน

เกณฑ์ของระดับคะแนน	การแปลผล
ร้อยละ ๘๐ - ๑๐๐	ดีมาก
ร้อยละ ๗๐ - ๗๙	ดี
ร้อยละ ๕๐ - ๖๙	พอใช้
ร้อยละ ๐ - ๔๙	ปรับปรุง

<p>หน่วยการเรียนรู้ที่ ๒ ชื่อหน่วย กรองคำนำจิต กลุ่มสาระการเรียนรู้ภาษาไทย</p>	<p>แผนการจัดการเรียนรู้ที่ ๘ เรื่อง เรียนรู้ผ่านการละคร (๒) รายวิชา ภาษาไทย ๓</p>	<p>เวลา ๑ ชั่วโมง ชั้นมัธยมศึกษาปีที่ ๓</p>
<p>สาระสำคัญ / ความคิดรวบยอด บทละครพูด เรื่อง เห็นแก่ลูก เป็นบทพระราชนิพนธ์ในพระบาทสมเด็จพระมงกุฎเกล้าเจ้าอยู่หัว โดยมีจุดประสงค์เพื่อใช้สำหรับแสดงละครสร้างความเพลิดเพลินและขัดเกลาความคิดของประชาชน การศึกษาบทละครพูด เรื่อง เห็นแก่ลูก จะช่วยพัฒนาทักษะการอ่านวิเคราะห์วิจารณ์สารตลอดจนได้รับข้อคิดที่สามารถนำไปปรับใช้ได้อย่างเหมาะสม</p>	<p>กิจกรรมการเรียนรู้ ขั้นนำ นักเรียนแสดงความคิดเห็นเป็นรายบุคคลว่าในประเด็น รักแท้คืออะไรและมีอยู่จริงหรือไม่ (ครูสุ่มเลือกอาสาสมัครนักเรียน ๒ – ๓ คน) แนวคำตอบ รักแท้คือรักอันบริสุทธิ์ ปราศจากเห็นคนที่รัก มีความสุขพร้อมเสียสละให้ได้เสมอ รักแท้มีอยู่จริง เช่น รักจากพ่อแม่ หรือคนในครอบครัว</p> <p>ขั้นสอน ๑. นักเรียนศึกษาเนื้อเรื่องบทละครพูด เรื่อง เห็นแก่ลูก จากใบความรู้ “บทละครพูดเรื่องเห็นแก่ลูก” (จากแผนการจัดการเรียนรู้ที่ ๗) ๒. นักเรียนแบ่งกลุ่มเป็นกลุ่มละ ๓ คน ทำใบงาน “บทละครพูด เห็นแก่ลูก” สรุปตัวละครที่ปรากฏในบทละครพูด เรื่องเห็นแก่ลูก และเขียนแผนผังความคิดลำดับเหตุการณ์ในเรื่อง จากนั้นส่งตัวแทนนักเรียนกลุ่มละ ๑ คน พุดนำเสนอคำตอบหน้าชั้นเรียน</p>	<p>แหล่งเรียนรู้ ห้องสมุด</p> <p>สื่อ ๑. ใบความรู้ “บทละครพูดเรื่องเห็นแก่ลูก” (จากแผนการจัดการเรียนรู้ที่ ๗) ๒. ใบงาน “บทละครพูด เห็นแก่ลูก”</p> <p>ภาระงาน/ชิ้นงาน การทำใบงาน “บทละครพูด เห็นแก่ลูก”</p> <p>การวัดและประเมินผล แบบประเมินการทำงานกลุ่ม</p>
<p>จุดประสงค์การเรียนรู้ ด้านความรู้ ๑. บอกตัวละครที่ปรากฏในบทละครพูด เรื่อง เห็นแก่ลูก ได้อย่างถูกต้อง ๒. สรุปเหตุการณ์ที่เกิดขึ้นในบทละครพูด เรื่อง เห็นแก่ลูก ได้อย่างถูกต้อง ทักษะและกระบวนการ เขียนแผนผังความคิดลำดับเหตุการณ์</p>		

แผนการจัดการเรียนรู้ที่ ๘		เวลา ๑ ชั่วโมง
หน่วยการเรียนรู้ที่ ๒ ชื่อหน่วย กรองคำนำจิต		ชั้นมัธยมศึกษาปีที่ ๓
กลุ่มสาระการเรียนรู้ภาษาไทย		
<p>ด้านคุณลักษณะ ใฝ่เรียนรู้</p> <p>สมรรถนะที่ต้องการให้เกิดกับผู้เรียน ๑. การคิดขั้นสูง ๒. การสื่อสาร</p>	<p>เรื่องเรียนรู้ผ่านการละคร (๒) รายวิชา ภาษาไทย ๓</p> <p>๓. นักเรียนร่วมกันสรุปคำตอบ จากในจดคำตอบเพิ่มเติมลงในใบงานให้สมบูรณ์</p> <p>ขั้นสรุป นักเรียนตอบคำถามเป็นรายบุคคล (ครูสุ่มเลือกนักเรียนตามความสมัครใจ จำนวน ๒ - ๓ คน) ดังนี้ - จากการศึกษาเนื้อเรื่องหน้า ๒๔ - ๓๐ ตัวละครใดแสดงความรักอันบริสุทธิ์ และพฤติกรรมใดที่สนับสนุนแนวคิดนี้ แนวคำตอบ พระยารักรักดินแดนแสดงความรักอันบริสุทธิ์ เพราะถึงแม้ตนจะเป็นเพียงพ่อเลี้ยง แต่ก็รักและดูแลแม่ตลอดอย่างดี เสมือนเป็นลูกแท้ ๆ และพยายามให้นายลักลับไป ไม่ต้องมายุ่งเกี่ยวกับแม่ตลอดอีก - พระยารักรักดินแดนใช้วิธีการสื่อสารแบบใบเตยในการบอกให้นายลักลับไป</p>	

<p>หน่วยการเรียนรู้ที่ ๒ ชื่อหน่วย กรองค่านำจิต กลุ่มสาระการเรียนรู้ภาษาไทย</p>	<p>แผนการจัดการเรียนรู้ที่ ๘ เรื่อง เรียนรู้ผ่านการละคร(๒) รายวิชา ภาษาไทย ๓</p>	<p>เวลา ๑ ชั่วโมง ชั้นมัธยมศึกษาปีที่ ๓</p>
	<p>แนวคำตอบ : พระยาภักดีนฤนาถพยายามพูดโน้มน้าวใจให้นายล้ากลับไป และไม่ต้องการยุ่งเกี่ยวกับแม่ลอย โดยการอ้างเหตุผลว่า นายล้าเคยต้องโทษทางกฎหมาย อาจทำให้แม่ลอยเสื่อมเสียชื่อเสียงได้</p> <p>- วิธีการสื่อสารดังกล่าวของพระยาภักดีนฤนาถส่งผลอย่างไร</p> <p>แนวคำตอบ : วิธีการสื่อสารดังกล่าวส่งผลให้นายล้ายอมรับฟังจนกระทั่งตัดสินใจไม่บอกความจริงแก่แม่ลอยและกลับไป</p>	

ใบงาน
“บทละครพูด เรื่อง เห็นแก่ลูก”

คำชี้แจง ให้นักเรียนอ่านบทวิเคราะห์ บทละครพูด เรื่อง เห็นแก่ลูก จากใบความรู้ และตอบคำถามต่อไปนี้

๑. ละครพูดคืออะไร

.....
.....
.....

๒. ละครพูดเป็นที่นิยมแพร่หลายในรัชสมัยใด และเพราะเหตุใด

.....
.....
.....

๓. แนวคิดสำคัญของบทละครพูด เรื่อง เห็นแก่ลูก คืออะไร

.....
.....
.....

๔. ความเห็นแก่ตัวของนายลำเปลี่ยนเป็นความเห็นแก่ลูกได้เพราะเหตุใด

.....
.....
.....

๕. พฤติกรรมใดของพระยาภักดีที่แสดงถึงความเห็นแก่ลูก

.....
.....
.....

คำอธิบายศัพท์และข้อความ

เกล้าผม	คำใช้แทนตัวผู้พูดเพศชาย เมื่อพูดกับผู้ใหญ่ด้วยความเคารพมาก
ขยาย	ปัจจุบันใช้ว่า เกล้ากรรม
ครีมิโซดา	เปิดเผย ในความว่า “เอ๊ะ! นี่แกจะขยายขึ้นว่า แกเป็นพ่อแม่ลอยงั้นหรือ?”
ฉาย	น้ำหวานสีเขียวผสมโซดา
ชั่ง	ถ่ายภาพ
ช่างพูด	มาตราเงินของโบราณ ๑ ชั่งมีจำนวนเท่ากับ ๘๐ บาท
ตกรก	มีวาจาคมคาย
ใต้เท้ากรุณา	อ่านว่า ตก - กะ - รก คือคำว่า ตกนรก
ปอน ๆ	คำที่ใช้แทนผู้ที่เราพูดด้วย ใช้กับขุนนางที่มีศักดิ์สูง เป็นสรรพนามบุรุษที่ ๒
เป็นโทษ	ในที่นี้พูดสั้น ๆ ว่า ใต้เท้า
ระหาย	ขอมขอ อัดคัด ชัดสน
แล	ได้รับโทษ ติดคุก
เสมียนบาญชี	กระหาย
หมอความ	และ
หมาหัวเน่า	พนักงานบัญชี
อาณาจักร	ทนายความ
อินัง	คนที่เป็นที่รังเกียจของคนอื่นจนไม่สามารถเข้ากับใครได้
	คนที่ไม่มีใครรักหรือคบหา
	การลงโทษตามกฎหมาย
	เอาใจใส่เอาใจช่วย ดูแล เหลียวแล อินังขังขอบ ก็ว่า มักใช้ในความปฏิเสธ

พระบาทสมเด็จพระมงกุฎเกล้าเจ้าอยู่หัว
จากหนังสือเรียน รายวิชาพื้นฐาน ภาษาไทย วรรณคดีวิจักษ์
ชั้นมัธยมศึกษาปีที่ ๓ หน้า ๓๘

แบบประเมินการทำงานกลุ่ม

คำชี้แจง ให้ครูประเมินการทำงานกลุ่มของนักเรียนตามรายการประเมิน (คะแนนเต็ม ๑๒ คะแนน)

รายการประเมิน	ระดับคะแนน		
	๓	๒	๑
๑. การกำหนดบทบาทหน้าที่	กำหนดบทบาทหน้าที่สมาชิกอย่างชัดเจน	กำหนดบทบาทหน้าที่สมาชิกไม่ครบถ้วน	ไม่มีการกำหนดบทบาทหน้าที่
๒. การมีส่วนร่วม	มีส่วนร่วมในการปฏิบัติงานกลุ่ม	มีส่วนร่วมในการปฏิบัติงานกลุ่มบ้าง	มีส่วนร่วมในการปฏิบัติงานกลุ่มน้อยมากหรือไม่มีส่วนร่วม
๓. การรับฟังและแสดงความคิดเห็น	รับฟังและแสดงความคิดเห็นอย่างมีเหตุผลและสร้างสรรค์อย่างสม่ำเสมอ	รับฟังและแสดงความคิดเห็นอย่างมีเหตุผลและสร้างสรรค์เป็นบางครั้ง	รับฟังความคิดเห็นของผู้อื่นน้อยมากหรือไม่รับฟังความคิดเห็นผู้อื่น
๔. ความรับผิดชอบ	รับผิดชอบงานที่ได้รับมอบหมายและเสร็จตามเวลาที่กำหนด	รับผิดชอบงานที่ได้รับมอบหมาย แต่เสร็จไม่ทันตามกำหนด	ไม่รับผิดชอบงานที่ได้รับมอบหมาย

* การคิดคะแนน ร้อยละ = (คะแนนที่ได้/คะแนนเต็ม) x ๑๐๐

การแปลผลการประเมิน

เกณฑ์ของระดับคะแนน	การแปลผล
ร้อยละ ๘๐ - ๑๐๐	ดีมาก
ร้อยละ ๗๐ - ๗๙	ดี
ร้อยละ ๕๐ - ๖๙	พอใช้
ร้อยละ ๐ - ๔๙	ปรับปรุง

<p>หน่วยการเรียนรู้ที่ ๒ ชื่อกรองคำนำจิต กลุ่มสาระการเรียนรู้ภาษาไทย</p>	<p>แผนการจัดการเรียนรู้ที่ ๙ เรื่อง เรียนรู้ผ่านการละคร (๓) รายวิชา ภาษาไทย ๓</p>	<p>เวลา ๑ ชั่วโมง ชั้นมัธยมศึกษาปีที่ ๓</p>
<p>หน่วยการเรียนรู้ ห้องสมุด</p>	<p>แหล่งเรียนรู้ ห้องสมุด</p>	<p>สื่อ ๑. ใบความรู้ “บทละครพูดเรื่องเห็นแก่ลูก” (จากแผนการจัดการเรียนรู้ที่ ๗) ๒. ใบงาน “คำศัพท์ในบทละครพูด เรื่อง เห็นแก่ลูก” ภาระงาน/ชิ้นงาน การทำใบงาน “คำศัพท์ในบทละครพูด เรื่อง เห็นแก่ลูก”</p>
<p>สาระสำคัญ / ความคิดรวบยอด บทละครพูด เรื่อง เห็นแก่ลูก เป็นบทพระราชินิพนธ์ในพระบาทสมเด็จพระมงกุฎเกล้าเจ้าอยู่หัว โดยมีจุดประสงค์เพื่อใช้สำหรับแสดงละครสร้างความเพลิดเพลินและขัดเกลาความคิดของประชาชน การศึกษาบทละครพูด เรื่อง เห็นแก่ลูก จะช่วยพัฒนาทักษะการอ่านวิเคราะห์วิจารณ์สารตลอดจนได้รับข้อคิดที่สามารถนำไปปรับใช้ได้อย่างเหมาะสม</p> <p>จุดประสงค์การเรียนรู้ ด้านความรู้ ๑. บอกข้อเท็จจริงเกี่ยวกับบทละครพูด เรื่อง เห็นแก่ลูกได้อย่างถูกต้อง ๒. บอกความหมายของคำศัพท์ในบทละครพูด เรื่องเห็นแก่ลูก ได้อย่างถูกต้อง</p> <p>ทักษะและกระบวนการ อ่านจับใจความสำคัญเพื่อค้นหาคำศัพท์จากบทละครพูด เรื่อง เห็นแก่ลูก</p>	<p>กิจกรรมการเรียนรู้ ขั้นนำ นักเรียนแบ่งกลุ่มเป็น ๓ กลุ่มเพื่อตอบข้อเท็จจริงเกี่ยวกับบทละครพูด เรื่อง “เห็นแก่ลูก” ที่ศึกษาจากบทวิเคราะห์ หน้า ๑๙ - ๒๓ ในคอบก่อน โดยคำตอบไม่ต้องไม่เข้ากัน</p> <p>แนวคำตอบ : บทละครพูดเป็นที่รู้จักแพร่หลายในรัชสมัยพระบาทสมเด็จพระมงกุฎเกล้าเจ้าอยู่หัว, เป็นงานพระราชินิพนธ์ในพระบาทสมเด็จพระมงกุฎเกล้าเจ้าอยู่หัว, มีความยาวเพียงองค์เดียว, แก่นเรื่องกล่าวถึงรักแค้นปริศนีย์ หรืออื่น ๆ</p> <p>ขั้นสอน ๑. นักเรียนทำใบงาน “คำศัพท์ในบทละครพูด เรื่องเห็นแก่ลูก” เป็นรายบุคคล โดยแปลความหมายคำศัพท์จากบทละครพูด เรื่อง เห็นแก่ลูก ๒. นักเรียนเลือกเขียนคำศัพท์ลงในตารางบิงโกให้ครบทุกช่อง</p>	<p>การวัดและประเมินผล -</p>

<p>หน่วยการเรียนรู้ที่ ๒ ชื่อหน่วย กรองคำนำจิต กลุ่มสาระการเรียนรู้ภาษาไทย</p>	<p>แผนการจัดการเรียนรู้ที่ ๙ เรื่อง เรียนรู้ผ่านการละคร (๓) รายวิชา ภาษาไทย ๓</p> <p>เวลา ๑ ชั่วโมง ชั้นมัธยมศึกษาปีที่ ๓</p>
<p>ด้านคุณลักษณะ ๑. ไม่เรียนรู้ ๒. มีส่วนร่วมในชั้นเรียน</p>	<p>๓. นักเรียนเขียนบันทึกคำศัพท์ที่ครูจับสลากได้ หากนักเรียนคนใดบิงโกแล้ว (ขีดเส้นทับคำศัพท์ครบทุกช่อง ในแนวตั้งหรือแนวนอน หรือแนวทแยง) ให้ยกมือ โดยผู้ที่บิงโก ๕ คนแรกจะได้รับรางวัล</p> <p>๔. นักเรียนร่วมกันวิเคราะห์ภาษาที่ใช้ในการ ประพันธ์ว่ามีความแตกต่างจากภาษาที่ใช้ในปัจจุบันอย่างไร</p> <p>แนวคำตอบ หมอลำ = ทนายความ ตกรก = ตกรก อาญาจักร = การลงโทษตามกฎหมาย ฉาย = ถ่ายภาพ</p>
<p>สมรรถนะที่ต้องการให้เกิดกับผู้เรียน ๑. การคิดขั้นสูง ๒. การสื่อสาร</p>	<p>ขั้นสรุป ๕. นักเรียนที่บิงโก ๕ คนแรกของรางวัลจากครู ๖. นักเรียนพูดสรุปความรู้ที่ได้รับโดยให้นักเรียน อาสาสมัครตอบคำถาม ๒ - ๓ คน</p>

ใบงาน
“คำศัพท์ในบทละครพูด เรื่อง เห็นแก่ลูก”

คำชี้แจง ให้นักเรียนแปลความหมายคำศัพท์ต่อไปนี้ให้ถูกต้อง และเลือกเขียนลงในตารางบิงโก

ข้อ	คำศัพท์	ความหมาย	ข้อ	คำศัพท์	ความหมาย
๑	เกล้าผม		๑๐	เป็นโทษ	
๒	ขยาย		๑๑	ระหายนะ	
๓	ครีมโซดา		๑๒	แล	
๔	ฉวย		๑๓	เสมียนบาญชี	
๕	ซึ้ง		๑๔	หมอลำ	
๖	ช่างพูด		๑๕	หมาหัวเน่า	
๗	ตกรก		๑๖	อาญาจักร	
๘	ใต้เท้ากรุณา		๑๗	อินัง	
๙	ปอน ๆ		๑๘	เฉโก	

Bingo

บัตรคำสำหรับทำกิจกรรมบิงโกคำศัพท์

เกล้าผม	ตกรก	ระหาย
ขยาย	ใต้เท้ากรุณา	แล
ครีมโซดา	ปอน ๆ	เสมียนบาญชี
ฉาย	เป็นโทษ	หมอกความ
ซึ้ง	เฉโก	หมาหัวเน่า
ช่างพูด	อินัง	อาญาจักร

<p>หน่วยการเรียนรู้ที่ ๒ ชื่อหน่วย กรองคำนำจิต กลุ่มสาระการเรียนรู้ภาษาไทย</p> <p>สาระสำคัญ / ความคิดรวบยอด คำบุพบทและคำเชื่อมเป็นคำที่ทำหน้าที่เชื่อม คำกับคำ คำกับประโยค และประโยคกับประโยคเข้า ด้วยกัน การศึกษาคำบุพบทและคำเชื่อมจะส่งผลให้ นักเรียนสามารถแต่งประโยคได้ถูกต้องตามหลักภาษา และสื่อสารได้อย่างชัดเจนตรงตามจุดมุ่งหมาย</p> <p>จุดประสงค์การเรียนรู้ ด้านความรู้ อธิบายความรู้ เรื่อง คำบุพบทได้ถูกต้อง ทักษะและกระบวนการ ๑. จำแนกคำบุพบทได้อย่างถูกต้อง ๒. แต่งประโยคโดยใช้คำบุพบท</p> <p>ด้านคุณลักษณะ ใฝ่เรียนรู้</p>	<p>แผนการจัดการเรียนรู้ที่ ๑๐ เรื่อง เรียนรู้ผ่านการละคร (๔) รายวิชา ภาษาไทย ๓</p> <p>กิจกรรมการเรียนรู้ ขั้นนำ นักเรียนขีดเส้นใต้คำบุพบทในเรื่องเห็นแก่ลูกจาก ตัวอย่างที่ครูกำหนดให้ แนวคำตอบ พระยาภักดี ฉันยังไม่ได้พบเธอเลยตั้งแต่ พระยาภักดี ฉันเสียต๋ายชื่อและเสียความสุขของแม่ ลอมมากกว่า</p> <p>ขั้นสอน ๑. นักเรียนร่วมกันศึกษาใบความรู้ “คำบุพบท” ๒. นักเรียนแบ่งกลุ่มเป็น ๓ กลุ่มเพื่อทำกิจกรรม “คำซ่อนแอบ” กติกามีดังนี้ ๒.๑ ครูให้สัญญาณเริ่มค้นหา (อาจเป็นนกหวีด หรือกริ่ง)</p>	<p>แหล่งเรียนรู้ ห้องสมุด</p> <p>สื่อ ใบความรู้ “คำบุพบท”</p> <p>ภาระงาน/ชิ้นงาน -</p> <p>การวัดและประเมินผล แบบประเมินการทำงานกลุ่ม</p>
---	---	--

<p>หน่วยการเรียนรู้ที่ ๒ ชื่อหน่วย กรองค่านำจิต กลุ่มสาระการเรียนรู้ภาษาไทย</p> <p>สมรรถนะที่ต้องการให้เกิดขึ้นกับผู้เรียน</p> <p>๑. การคิดขั้นสูง</p> <p>๒. การสื่อสาร</p>	<p>แผนการจัดการเรียนรู้ที่ ๑๐</p> <p>เรื่องเรียนรู้ผ่านการละคร (๔)</p> <p>รายวิชา ภาษาไทย ๓</p>	<p>เวลา ๑ ชั่วโมง</p> <p>ชั้นมัธยมศึกษาปีที่ ๓</p>
	<p>๒.๒ นักเรียนแต่ละกลุ่มค้นหาคำพูดที่ปรากฏในเรื่องเรื่องบทละครพูด เรื่อง เห็นแก่ลูก รอบละ ๑ คำ โดยกลุ่มใดพบก่อนให้ยกมือขึ้น</p> <p>๓. นักเรียนทุกคนขีดเส้นใต้คำพูดที่พบ และดำเนินกิจกรรมพบคำพูดบทจนครบ กลุ่มใดที่พบคำจำนวนมากที่สุดและเร็วที่สุดเป็นผู้ชนะ</p> <p>๕. นักเรียนเปรียบเทียบคำพูดที่พบในอดีตและปัจจุบัน</p> <p>๖. นักเรียนแต่งประโยคโดยใช้คำพูด คนละ ๑ ประโยคที่เป็นรูปพหูพจน์ปัจจุบัน</p>	

<p>หน่วยการเรียนรู้ที่ ๒ ชื่อหน่วย กรองค่าน้ำจิต กลุ่มสาระการเรียนรู้ภาษาไทย</p>	<p>แผนการจัดการเรียนรู้ที่ ๑๐ เรื่อง เรียนรู้ผ่านการละคร (๔) รายวิชา ภาษาไทย ๓</p>	<p>เวลา ๑ ชั่วโมง ชั้นมัธยมศึกษาปีที่ ๓</p>
	<p>ขั้นสรุป นักเรียนร่วมกันแสดงความคิดเห็นการนำคำพูดไป ใช้ในการสื่อสารภาษาไทย และร่วมกันยกตัวอย่างคำพูด ที่พบในปัจจุบัน</p>	

ใบความรู้

“คำบุพบท”

คำบุพบท

พิจารณาประโยคตัวอย่างต่อไปนี้

แม่บอกตั้งแต่ตอนกลางคืนว่า วันเกิด ใส่บาตรเสียหน่อย จะได้เป็นมงคลแก่ชีวิต

ฉันมองหน้าแม่ด้วยความแปลกใจ

ฉันรู้สึกได้ถึงความสะดวกสบายและเยือกเย็นที่ยังแผ่ซ่านอยู่ภายใน

วันนี้เป็นวันเกิดของฉัน

คำว่า **ตั้งแต่**, **แก่**, **ด้วย**, **ถึง**, **ของ** ในประโยคข้างต้นนี้ คือ **คำบุพบท** คำบุพบท คือ คำที่อยู่หน้าคำนามหรือคำสรรพนามและรวมกับคำนามและคำสรรพนามที่ตามมากลายเป็นบุพบทวลี มักทำหน้าที่ขยายข้อความหรือบอกรายละเอียดเพิ่มเติมให้แก่คำกริยาที่อยู่ข้างหน้านั้น

แม่บอกตั้งแต่ตอนกลางคืน

ตั้งแต่ เป็นคำบุพบทหน้าหน้าคำนาม *ตอนกลางคืน* เพื่อขยายความของคำกริยา *บอก* ให้ทราบว่าบอกเมื่อไร

ใส่บาตรเสียหน่อยจะได้เป็นมงคลแก่ชีวิต

แก่ เป็นคำบุพบทหน้าหน้าคำนาม *ชีวิต* เพื่อขยายความของกริยาวลี *เป็นมงคล* ให้ทราบว่า *มงคล* นั้นเกี่ยวกับอะไร

ฉันมองหน้าแม่ด้วยความแปลกใจ

ด้วย เป็นคำบุพบทหน้าหน้าคำนาม *ความแปลกใจ* เพื่อขยายความ คำกริยา *มอง* เพื่อให้ทราบว่ามองด้วยอาการใด

ฉันรู้สึกได้ถึงความสะดวกสบาย

ถึง เป็นคำบุพบทหน้าหน้าคำนาม *ความสะดวกสบาย* เพื่อขยายความคำกริยา *รู้สึก* ให้ทราบว่าสิ่งที่รู้สึกคืออะไร

วันนี้เป็นวันเกิดของฉัน

ของ เป็นคำบุพบทหน้าหน้าคำสรรพนาม *ฉัน* เพื่อให้รายละเอียดเพิ่มเติมว่า ผู้ใดเป็นเจ้าของวันเกิด

แบบประเมินการทำงานกลุ่ม

คำชี้แจง ให้ครูประเมินการทำงานกลุ่มของนักเรียนตามรายการประเมิน (คะแนนเต็ม ๑๒ คะแนน)

รายการประเมิน	ระดับคะแนน		
	๓	๒	๑
๑. การกำหนดบทบาทหน้าที่	กำหนดบทบาทหน้าที่สมาชิกอย่างชัดเจน	กำหนดบทบาทหน้าที่สมาชิกไม่ครบถ้วน	ไม่มีการกำหนดบทบาทหน้าที่
๒. การมีส่วนร่วม	มีส่วนร่วมในการปฏิบัติงานกลุ่ม	มีส่วนร่วมในการปฏิบัติงานกลุ่มบ้าง	มีส่วนร่วมในการปฏิบัติงานกลุ่มน้อยมากหรือไม่มีส่วนร่วม
๓. การรับฟังและแสดงความคิดเห็น	รับฟังและแสดงความคิดเห็นอย่างมีเหตุผลและสร้างสรรค์อย่างสม่ำเสมอ	รับฟังและแสดงความคิดเห็นอย่างมีเหตุผลและสร้างสรรค์เป็นบางครั้ง	รับฟังความคิดเห็นของผู้อื่นน้อยมากหรือไม่รับฟังความคิดเห็นผู้อื่น
๔. ความรับผิดชอบ	รับผิดชอบงานที่ได้รับมอบหมายและเสร็จตามเวลาที่กำหนด	รับผิดชอบงานที่ได้รับมอบหมาย แต่เสร็จไม่ทันตามกำหนด	ไม่รับผิดชอบงานที่ได้รับมอบหมาย

* การคิดคะแนน ร้อยละ = (คะแนนที่ได้/คะแนนเต็ม) x ๑๐๐

การแปลผลการประเมิน

เกณฑ์ของระดับคะแนน	การแปลผล
ร้อยละ ๘๐ - ๑๐๐	ดีมาก
ร้อยละ ๗๐ - ๗๙	ดี
ร้อยละ ๕๐ - ๖๙	พอใช้
ร้อยละ ๐ - ๔๙	ปรับปรุง

<p>หน่วยการเรียนรู้ที่ ๒ ชื่อหน่วย กรองคำนำจิต กลุ่มสาระการเรียนรู้ภาษาไทย</p>	<p>แผนการจัดการเรียนรู้ที่ ๑๑ เรื่อง เรียนรู้ผ่านการละคร (๕) รายวิชา ภาษาไทย ๓</p>	<p>เวลา ๑ ชั่วโมง ชั้นมัธยมศึกษาปีที่ ๓</p>
<p>สาระสำคัญ / ความคิดรวบยอด คำเชื่อมหรือคำสันธาน เป็นคำที่ใช้เชื่อมข้อความ กับประโยคเข้าด้วยกันให้มีใจความเดียวกันประโยคจะ มีความกระชับ และสละสลวยขึ้น</p> <p>จุดประสงค์การเรียนรู้ ด้านความรู้ อธิบายความรู้ เรื่อง คำเชื่อมได้ถูกต้อง</p> <p>ทักษะและกระบวนการ แต่งประโยคโดยใช้คำเชื่อมได้อย่างเหมาะสม และตรงตามเจตนา</p> <p>ด้านคุณลักษณะ ไม่เรียนรู้</p>	<p>กิจกรรมการเรียนรู้ ขั้นนำ นักเรียนอ่านบทละครพูด เรื่อง เห็นแก่ลูก จากนั้นครู เปิดประเด็นคำถาม นักเรียนสังเกตคำเชื่อมที่ปรากฏในเรื่อง บทละครพูด เรื่อง เห็นแก่ลูก เช่นคำว่า และ หรือ จึง เพราะฉะนั้น เป็นต้น</p> <p>ขั้นสอน ๑. นักเรียนแบ่งกลุ่มออกเป็น ๓ - ๔ กลุ่มและร่วมกัน ศึกษาใบความรู้ เรื่อง คำเชื่อม ร่วมกัน ๒. นักเรียนแต่ละกลุ่มจับสลากคำเชื่อมที่ครูเตรียมไว้ ให้กลุ่มละ ๕ คำ เพื่อนำเอาคำเชื่อมที่ได้มาแต่งเป็นนิทาน สั้น ๆ ๓. อาสาสมัครนักเรียนแต่ละกลุ่มมาเล่านิทานสั้น ๆ ที่ได้แต่งไว้หน้าชั้นเรียนเพื่อให้เพื่อนในชั้นเรียน ร่วมกัน แสดงความคิดเห็นและร่วมกันตอบคำถามว่าคำเชื่อมที่ ปรากฏในนิทานมีคำใดบ้าง</p>	<p>แหล่งเรียนรู้ ห้องสมุด</p> <p>สื่อ ๑. ใบความรู้ “คำเชื่อม” ๒. สลาก คำเชื่อม</p> <p>ภาระงาน/ชิ้นงาน - การวัดและประเมินผล แบบประเมินการทำงานกลุ่ม</p>

<p>หน่วยการเรียนรู้ที่ ๒ ชื่อหน่วย กรองคำนำจิต กลุ่มสาระการเรียนรู้ภาษาไทย</p>	<p>แผนการจัดการเรียนรู้ที่ ๑๑ เรื่อง เรียนรู้ผ่านการละคร (๕) รายวิชา ภาษาไทย ๓</p>	<p>เวลา ๑ ชั่วโมง ชั้นมัธยมศึกษาปีที่ ๓</p>
<p>สมรรถนะที่ต้องการให้เกิดกับผู้เรียน</p> <ol style="list-style-type: none"> ๑. การคิดขั้นสูง ๒. การสื่อสาร 	<p>ขั้นสรุป</p> <p>นักเรียนร่วมกันสรุปความรู้เกี่ยวกับเรื่องคำเชื่อม ครูแนะนำเสริมเพิ่มเติมเกี่ยวกับชนิดของคำเชื่อมให้นักเรียน ได้เรียนรู้มากขึ้น ประกอบด้วย</p> <ul style="list-style-type: none"> - คำเชื่อมที่มีเนื้อความคล้ายตามกัน ได้แก่คำว่า และ ทั้ง...และ ทั้ง...ก็ ครั้น...ก็ ครั้น...จึง ก็ดี เมื่อ...ก็ว่า พอ...แล้ว กว่า...ก็ ถึง...ก็ - คำเชื่อมที่เชื่อมความขัดแย้งกัน เช่นคำว่า แต่ แต่ว่า หรือไม่...ก็ หรือไม่...ก็ เช่นนั้น มิฉะนั้น...ก็ - คำเชื่อมที่เชื่อมความเป็นเหตุเป็นผล ได้แก่คำว่า เพราะ เพราะฉะนั้น...จึง ดังนั้น เหตุเพราะ เหตุว่า เพราะฉะนั้น...จึง 	

สลากคำเชื่อม

ดังนั้น

พอ

เพราะ

พอ....ก็

ดังนั้น...จึง

แล้ว

ใบความรู้ “คำเชื่อม”

คำเชื่อม

ในประโยคตัวอย่างต่อไปนี้เป็นคำที่พิมพ์ตัวหนา คือ คำเชื่อม เช่น

บ้านของเราอยู่ในซอยลึก **ดังนั้น** ยามเช้าจึงสงบ

พอเข้ามาในครัว แม่ก็เรียกฉันไปหุงข้าว ข้อนี้ฉันทำได้สบายมาก**เพราะ**เป็นงานประจำของฉันแค่ซาวข้าว ใส่น้ำ**แล้วก็**ตั้งในหม้อเสียบปลั๊ก**แล้วก็**กดปุ่ม

คำว่า **ดังนั้น...จึง, พอ...ก็, เพราะ...แล้วก็, แล้ว** ในประโยคข้างต้น คือ คำเชื่อม คำเชื่อมมีหลายชนิด ที่จะกล่าวถึงในที่นี้คือ คำเชื่อมที่ตามด้วยกริยาวิเศษณ์หรือประโยคย่อย คำเชื่อมแต่ละคำใช้เชื่อมและบอกความสัมพันธ์ของกริยาวิเศษณ์หรือประโยคที่เชื่อมแตกต่างกัน ดังตัวอย่างต่อไปนี้

บ้านของเราอยู่ในซอยลึก **ดังนั้น** ยามเช้าจึงสงบ

ดังนั้น...จึง เป็นคำเชื่อมใช้เชื่อมประโยคที่ตามมา คือ *ยามเช้าสงบ* เพื่อบอกผล ส่วน**บ้านของเราอยู่ในซอยลึก** เป็นประโยคบอกเหตุ

พอเข้ามาในครัว แม่ก็เรียกฉันไปหุงข้าว

พอ เป็นคำเชื่อมใช้เชื่อมประโยคที่ตามมา คือ *(ฉัน) เข้ามาในครัว* เพื่อบอกลำดับเหตุการณ์ว่าเป็นเหตุการณ์ที่เกิดขึ้นก่อนและมีอีกเหตุการณ์หนึ่งเกิดตามมาอย่างต่อเนื่อง คือ เหตุการณ์**แม่เรียกฉันไปหุงข้าว** เหตุการณ์หลังมีคำเชื่อม **ก็** อยู่ด้วย

แค่ซาวข้าว ใส่น้ำ**แล้วก็**ตั้งในหม้อ

แล้วก็ เป็นคำเชื่อมเชื่อมประโยค ๓ ประโยค คือ *แค่ซาวข้าว* ประโยคหนึ่ง *ใส่น้ำ* ประโยคหนึ่งกับ *ตั้งในหม้อ* อีกประโยคหนึ่ง เพื่อบอกลำดับเหตุการณ์ ๓ เหตุการณ์ที่เกิดขึ้นตามลำดับ *แค่ซาวข้าว* เป็นเหตุการณ์ที่เกิดขึ้นก่อน *ใส่น้ำ* เป็นเหตุการณ์ที่เกิดลำดับต่อมา *ตั้งในหม้อ* เป็นเหตุการณ์ที่เกิดลำดับสุดท้าย

แบบประเมินการทำงานกลุ่ม

คำชี้แจง ให้ครูประเมินการทำงานกลุ่มของนักเรียนตามรายการประเมิน (คะแนนเต็ม ๑๒ คะแนน)

รายการประเมิน	ระดับคะแนน		
	๓	๒	๑
๑. การกำหนดบทบาทหน้าที่	กำหนดบทบาทหน้าที่สมาชิกอย่างชัดเจน	กำหนดบทบาทหน้าที่สมาชิกไม่ครบถ้วน	ไม่มีการกำหนดบทบาทหน้าที่
๒. การมีส่วนร่วม	มีส่วนร่วมในการปฏิบัติงานกลุ่ม	มีส่วนร่วมในการปฏิบัติงานกลุ่มบ้าง	มีส่วนร่วมในการปฏิบัติงานกลุ่มน้อยมากหรือไม่มีส่วนร่วม
๓. การรับฟังและแสดงความคิดเห็น	รับฟังและแสดงความคิดเห็นอย่างมีเหตุผลและสร้างสรรค์อย่างสม่ำเสมอ	รับฟังและแสดงความคิดเห็นอย่างมีเหตุผลและสร้างสรรค์เป็นบางครั้ง	รับฟังความคิดเห็นของผู้อื่นน้อยมากหรือไม่รับฟังความคิดเห็นผู้อื่น
๔. ความรับผิดชอบ	รับผิดชอบงานที่ได้รับมอบหมายและเสร็จตามเวลาที่กำหนด	รับผิดชอบงานที่ได้รับมอบหมาย แต่เสร็จไม่ทันตามกำหนด	ไม่รับผิดชอบงานที่ได้รับมอบหมาย

* การคิดคะแนน ร้อยละ = (คะแนนที่ได้/คะแนนเต็ม) x ๑๐๐

การแปลผลการประเมิน

เกณฑ์ของระดับคะแนน	การแปลผล
ร้อยละ ๘๐ - ๑๐๐	ดีมาก
ร้อยละ ๗๐ - ๗๙	ดี
ร้อยละ ๕๐ - ๖๙	พอใช้
ร้อยละ ๐ - ๔๙	ปรับปรุง

<p>หน่วยการเรียนรู้ที่ ๒ ชื่อหน่วย กรองคำนำจิต กลุ่มสาระการเรียนรู้ภาษาไทย</p>	<p>แผนการจัดการเรียนรู้ที่ ๑๒ เรื่อง เรียนรู้ผ่านการละคร (๒) รายวิชา ภาษาไทย ๓</p>	<p>เวลา ๑ ชั่วโมง ชั้นมัธยมศึกษาปีที่ ๓</p>
<p>สาระสำคัญ / ความคิดรวบยอด คำพูดคือคำที่ใช้แสดงอารมณ์หรือความรู้สึก ของผู้พูด เช่น ดีใจ เสียใจ ตกใจ หรือสงสัย การศึกษา เรื่องคำพูด และฝึกใช้ให้เหมาะสมกับบริบทการ สื่อสารจะช่วยให้นักเรียนสื่อสารให้ผู้รับสารเข้าใจถึง เจตนาและความรู้สึกได้ชัดเจนยิ่งขึ้น</p>	<p>กิจกรรมการเรียนรู้ ขั้นนำ นักเรียนอ่านบทละครพูด เรื่อง เห็นแก่ลูก จากนั้น แสดงความคิดเห็นเป็นรายบุคคลว่า ระหว่างบทละครที่มี คำพูดกับไม่มีคำพูดเหมือนกันหรือแตกต่างกันอย่างไร ครูอาสาสมัครนักเรียน ๒ - ๓ คน เพื่อตอบคำถาม แนวคำตอบ : บทละครที่มีคำพูดและไม่มีความ แตกต่างกัน เพราะคำพูดเป็นคำที่ช่วยแสดงอารมณ์ ของผู้พูดให้ชัดเจนยิ่งขึ้น ดังนั้น ผู้อ่านจะเข้าใจถึงอารมณ์ และความรู้สึกของตัวละครได้ชัดเจนยิ่งขึ้น</p>	<p>แหล่งเรียนรู้ ห้องสมุด สื่อ ๑. ใบความรู้ “คำพูด” ๒. สไลด์คำพูดที่สื่อสารอารมณ์ ภาระงาน/ชิ้นงาน - การวัดและประเมินผล แบบประเมินการทำงานกลุ่ม</p>
<p>จุดประสงค์การเรียนรู้ ด้านความรู้ อธิบายความรู้ เรื่อง คำพูดได้ถูกต้อง ทักษะและกระบวนการ แต่งประโยคโดยใช้คำพูดได้อย่างเหมาะสม และตรงตามเจตนา</p>	<p>ขั้นสอน ๑. นักเรียนศึกษาใบความรู้ เรื่อง คำพูด เป็น รายบุคคลภายในเวลา ๕ นาที ๒. นักเรียนแบ่งกลุ่มเป็น ๓ กลุ่มเพื่อทำกิจกรรม “คำพูด สื่อสารอารมณ์” โดยแต่ละกลุ่มจับสลาก คำพูดกลุ่มละ ๕ คำแล้วนำมาแต่งเรื่องเล่าเชิงสร้างสรรค์ ความยาวไม่เกิน ๑๕ บรรทัด</p>	<p>ด้านคุณลักษณะ ใฝ่เรียนรู้</p>

<p>หน่วยการเรียนรู้ที่ ๒ ชื่อหน่วย กรองค้ำน้ำจิตร กลุ่มสาระการเรียนรู้ภาษาไทย</p>	<p>แผนการจัดการเรียนรู้ที่ ๑๒ เรื่อง เรียนรู้ผ่านการละคร (๖) รายวิชา ภาษาไทย ๓</p> <p>เวลา ๑ ชั่วโมง ชั้นมัธยมศึกษาปีที่ ๓</p>
<p>สมรรถนะที่ต้องการให้เกิดกับผู้เรียน</p> <ol style="list-style-type: none"> ๑. การคิดขั้นสูง ๒. การสื่อสาร 	<p>๓. ตัวแทนนักเรียนกลุ่มละ ๒ คนพูดนำเสนอเรื่องเล่า เชิงสร้างสรรค์หน้าชั้นเรียน</p> <p>ขั้นสรุป</p> <p>นักเรียนตอบคำถามเป็นรายบุคคลว่า การใช้คำอุทาน ได้เหมาะสมและตรงตามเจตนาของผู้ส่งสารมีผลต่อการพูด โน้มน้าวใจอย่างไร (ครูสุ่มนักเรียนตอบคำถามจำนวน ๒ - ๓ คน)</p> <p>แนวคำตอบ การใช้คำอุทานได้เหมาะสมและตรงตาม เจตนาของผู้ส่งสารจะส่งเสริมให้การพูดโน้มน้าวใจน่าสนใจ มากยิ่งขึ้น เช่น การแสดงอารมณ์และความรู้สึกที่มีต่อ สินค้าและบริการ</p>

สลากคำอุทานสื่อสารอารมณ์

โอย !

ว้าว !

อ้อ !

โเอ๊ะ !

เอ๊ะ !

โốiโห !

อู๋ย !

เหือ !

โถ !

อนิจจา !

ว้าย !

พุธธั !

นี่แน่ะ !

เออ !

อ้อ !

ใบความรู้ “คำอุทาน”

คำอุทาน

ในเรื่องที่อ่านมีคำอุทานอยู่หลายคำ เช่น

“อ้าว...ก็ป๋อไป วันก่อนหนยังเห็นพระเดินมาขอตั้งค้คุณยายข้างบ้านเลย”

“โธ้ย...” แม่ร้อง “นั่นไม่ใช่พระจริงหรอก พระปลอม”

ผู้เขียนใช้คำอุทานแสดงความรู้สึกของตัวละคร อ้าว แสดงความแปลกใจหรือต้องการ
แย้ง โธ้ย แสดงความไม่เห็นด้วย ทำให้ไม่ต้องใช้คำอธิบายยืดยาวดังนั้น การเลือกใช้คำอุทานที่
เหมาะสมในการเขียน จะช่วยสื่อความหมายได้ชัดเจนมากยิ่งขึ้น รวมทั้งทำให้ผู้อ่านได้รับอารมณ์รส
เพิ่มมากขึ้นด้วย

แบบประเมินการทำงานกลุ่ม

คำชี้แจง ให้ครูประเมินการทำงานกลุ่มของนักเรียนตามรายการประเมิน (คะแนนเต็ม ๑๒ คะแนน)

รายการประเมิน	ระดับคะแนน		
	๓	๒	๑
๑. การกำหนดบทบาทหน้าที่	กำหนดบทบาทหน้าที่สมาชิกอย่างชัดเจน	กำหนดบทบาทหน้าที่สมาชิกไม่ครบถ้วน	ไม่มีการกำหนดบทบาทหน้าที่
๒. การมีส่วนร่วม	มีส่วนร่วมในการปฏิบัติงานกลุ่ม	มีส่วนร่วมในการปฏิบัติงานกลุ่มบ้าง	มีส่วนร่วมในการปฏิบัติงานกลุ่มน้อยมากหรือไม่มีส่วนร่วม
๓. การรับฟังและแสดงความคิดเห็น	รับฟังและแสดงความคิดเห็นอย่างมีเหตุผลและสร้างสรรค์อย่างสม่ำเสมอ	รับฟังและแสดงความคิดเห็นอย่างมีเหตุผลและสร้างสรรค์เป็นบางครั้ง	รับฟังความคิดเห็นของผู้อื่นน้อยมากหรือไม่รับฟังความคิดเห็นผู้อื่น
๔. ความรับผิดชอบ	รับผิดชอบงานที่ได้รับมอบหมายและเสร็จตามเวลาที่กำหนด	รับผิดชอบงานที่ได้รับมอบหมาย แต่เสร็จไม่ทันตามกำหนด	ไม่รับผิดชอบงานที่ได้รับมอบหมาย

* การคิดคะแนน ร้อยละ = (คะแนนที่ได้/คะแนนเต็ม) x ๑๐๐

การแปลผลการประเมิน

เกณฑ์ของระดับคะแนน	การแปลผล
ร้อยละ ๘๐ - ๑๐๐	ดีมาก
ร้อยละ ๗๐ - ๗๙	ดี
ร้อยละ ๕๐ - ๖๙	พอใช้
ร้อยละ ๐ - ๔๙	ปรับปรุง

<p>หน่วยการเรียนรู้ที่ ๒ ชื่อหน่วย กรองคำนำจิต กลุ่มสาระการเรียนรู้ภาษาไทย</p> <p>สาระสำคัญ / ความคิดรวบยอด ภาษาปากและคำสแลง คือ คำที่ไม่เป็นทางการ ใช้พูดกับคนสนิทอยู่ข้างกันเอง และไม่ใช้ในภาษาเขียน หากผู้เรียนได้ศึกษาในเรื่องภาษาปากและคำสแลง จะส่งผลต่อการพูดที่ถูกต้องตามระดับของภาษา</p> <p>จุดประสงค์การเรียนรู้ ด้านความรู้ บอกลักษณะของภาษาปากและคำสแลง</p> <p>ทักษะและกระบวนการ สามารถใช้คำภาษาปากและคำสแลงให้เหมาะสมกับบริบทในชีวิตประจำวัน</p> <p>ด้านคุณลักษณะ ใฝ่เรียนรู้</p>	<p>แผนการจัดการเรียนรู้ที่ ๑๓</p> <p>เรื่อง ภาษาสะท้อนตัวตน (๑) รายวิชา ภาษาไทย ๓</p> <p>กิจกรรมการเรียนรู้ ขั้นนำ นักเรียนสังเกตตัวอย่างข้อความดังต่อไปนี้ และตอบคำถามว่า “ทั้ง ๒ ข้อความ มีความแตกต่างกันอย่างไร”</p> <ol style="list-style-type: none"> ไฮโซแต่งตัวเนี้ยไปเดินตลาด บิดามารดาผู้ให้กำเนิดข้าพเจ้า <p>แนวคำตอบ ข้อความที่ ๑ ใช้ภาษาปากและคำสแลง โดยพบคำว่า ไฮโซและเนี้ยบ ส่วนข้อความที่ ๒ ใช้ภาษาทางการ โดยพบคำว่า บิดา, มารดา และข้าพเจ้า</p> <p>ขั้นสอน ๑. นักเรียนศึกษาใบความรู้เรื่อง “ภาษาปากและคำสแลง” ๒. นักเรียนตอบคำถามว่า “ภาษาปากและคำสแลง” มีผลอย่างไรต่อการสื่อสารในชีวิตประจำวัน</p>	<p>เวลา ๑ ชั่วโมง ชั้นมัธยมศึกษาปีที่ ๓</p> <p>แหล่งเรียนรู้ ห้องสมุด</p> <p>สื่อ ๑. ใบความรู้ “ภาษาปากและคำสแลง” ๒. สลากคำภาษาปาก และคำสแลง</p> <p>ภาระงาน/ชิ้นงาน - การวัดและประเมินผล แบบประเมินการพูดแสดงความคิดเห็น</p>
--	---	--

<p>หน่วยการเรียนรู้ที่ ๒ ชื่อหน่วย กรองคำนำจิต กลุ่มสาระการเรียนรู้ภาษาไทย</p>	<p>แผนการจัดการเรียนรู้ที่ ๑๓ เรื่อง ภาษาสะท้อนตัวตน (๑) รายวิชา ภาษาไทย ๓</p>	<p>เวลา ๑ ชั่วโมง ชั้นมัธยมศึกษาปีที่ ๓</p>
<p>สมรรถนะที่ต้องการให้เกิดกับผู้เรียน</p> <ol style="list-style-type: none"> ๑. การคิดขั้นสูง ๒. การสื่อสาร 	<p>แนวคำตอบ การใช้คำภาษาปากจะช่วยให้เกิดความสนิทสนมกันมากขึ้น และรู้สึกว่าตนเองเป็นส่วนหนึ่งของกลุ่ม</p> <p>๓. ตัวแทนนักเรียน ๓ - ๔ คน อาสาจับสลากบัตรความรู้ที่ประกอบด้วยคำภาษาปากและคำสแลง จากนั้นให้นักเรียนบอกความหมายของคำที่จับได้</p> <p>ตัวอย่างเช่น เหน็ด ,บายดี,เบ็ด เป็นต้น</p> <p>แนวคำตอบ เหน็ด คือ อินเทอร์เน็ต บายดี คือ สบายดี เบ็ด คือ ดับเบ็ด</p> <p>ขั้นสรุป</p> <p>นักเรียนตอบคำถามว่า “ภาษาปากและคำสแลงส่งผลต่อการเข้าถึงอย่างไร” (การใช้ภาษาปากและคำสแลง มีส่วนในการสร้างความสัมพันธ์ และเป็นส่วนหนึ่งที่ก่อให้เกิดความเชื่อและค่านิยมร่วมกัน)</p>	

ใบความรู้ “ภาษาปากและคำสแลง”

คำสแลง

คำสแลง หรือคำคะนอง เป็นคำที่คิดขึ้นใช้เพื่อสื่ออารมณ์ความรู้สึกต่าง ๆ มักมีลักษณะแปลกต่างกับภาษาปรกติ คำสแลงเป็นคำที่ใช้เฉพาะในกลุ่มคนที่เป็นพวกเดียวกัน มีกิจกรรมร่วมกัน หรือมีความสนิทสนมกันเป็นพิเศษ เป็นคำที่ถือว่าต่ำกว่าภาษามาตรฐาน จึงใช้แต่เฉพาะในภาษาพูด ไม่ใช้ในภาษาวิชาการหรือภาษาทางการ คำสแลงอาจนิยมใช้กันในระยะสั้น ๆ อาจแยกตามลักษณะที่มาได้ดังนี้

๑. ยืมหรือคัดคำมาจากภาษาต่างประเทศซึ่งมีคำไทยที่เป็นมาตรฐานใช้อยู่แล้ว เช่น ฮั้ว ไฮโซ แอ๊บ เก็ต แก๊ป โก้ หลี่ คิกขุ คิว เคลม จอย แอ๊บ เช็กบิล ชิว แซ่ต จ๊กโก๋ ซังเต ซิงซิง ซิมโป๊ะ ดวล น็อก เบ้ พะบู๊ ฟิต ลิวลื้อ

๒. นำคำมาประสมกันเพื่อใช้ในความหมายเปรียบเทียบกับเรื่องหรือสิ่งอื่น ๆ เช่น ตกกระป๋อง ชิดซ้าย ดาวไถ เด็กฝาก เด็กเส้น ดินแมว เตะถ่วง ถังแตก พิวส์ขาด ไม่มีหูรูด ยันป้าย ยิงกระต่าย รำพัน รุมกินโต๊ะ สร้างภาพ หัวปิงปอง หางเลข อารามบอย ไฟเขียว ไฟแลบ เสือสิงห์ กระทิงแรด

๓. สร้างคำใหม่ให้แปลกสะดุดหู สะดุดตา สะดุดใจ เช่น ปิ้ง กิ๊ก เท่ เจ๋ง จิ๊ก เต๊ะจ๊วย เจ๋งบ๊อง ฉะเลียร์ งามบ จีเง่า ซกมก ซ่า ซิ่ง แซว เซอ เด็ง เดิ่น โต๊ะเต๋ นิ่ง เนี้ยบ โนพรอมแพรม เปี้ยว ปิว โป๊ะเซะ ้วยสะรุ่น แวบ สะเหล่อ หงายแก๊ง เหล่ เหวอ แหล แห้ว โหลยโท่ย เอ๊าะ

๔. จงใจใช้คำให้ผิดความหมาย ผิดบริบท ผิดหลักภาษา เช่น โดนใจ บ้าน ๆ โคตร เดท ไดโนเสาร์ ตี เต็มสติม ไปโลด เผา ฟัน ฟาดแข้ง แม้าค์แตก ไม่เอาไหน วัดใจ วัดดวง วิน สับ สุดชวย สุดยอด สุดหล่อ ตัวแสบ ใส่ไข่ หงายแก๊ง อ่อย หัว เด็ง จัดไป จัดเต็ม

๕. นำมาจากนวนิยาย ละครโทรทัศน์ ชื่อร้าน บุคคล สิ่งที่มีชื่อเสียงหรือเป็นที่รู้จักกันดี เช่น เพ็ง เขย เจ๋ง เจ๋งเป้ง แจ้ว ร้ายบริสุทธิ์ ตกม้าตาย เพลย์บอย ม้วนีม ว้ากแพ้ย สยืมก๊วย

สลากคำภาษาปาก และคำสแลง

เหน็ด

บายดี

ตุ๋ด

เนียบ

ฟาด

อี

ไถ

เซ็ง

ล่อ

ก๊วย

โอเวอร์

เกม

แบบประเมินการพูดแสดงความคิดเห็น

คำชี้แจง ให้ครูผู้สอนประเมินการพูดแสดงความคิดเห็นของนักเรียนตามรายการประเมิน
(คะแนนเต็ม ๑๒ คะแนน)

รายการประเมิน	ระดับคะแนน				
	๕	๔	๓	๒	๑
๑. สาระสำคัญของเรื่องที่พูด ๑.๑ ลำดับความคิดอย่างต่อเนื่อง ๑.๒ นำเสนอเนื้อหาตรงตามประเด็น ๑.๓ เนื้อหามีความสัมพันธ์กับประเด็น ๑.๔ มีความเป็นเหตุเป็นผล ๑.๕ มีการนำเสนอแนวคิดใหม่	พูดสาระสำคัญตามเกณฑ์ครบ ๕ ข้อ	พูดสาระสำคัญตามเกณฑ์ ๔ ข้อ	พูดสาระสำคัญตามเกณฑ์ ๓ ข้อ	พูดสาระสำคัญตามเกณฑ์ ๒ ข้อ	พูดสาระสำคัญตามเกณฑ์ ๑ ข้อหรือไม่ได้ตามเกณฑ์เลย
๒. การใช้ภาษา ๒.๑ ใช้ภาษาได้ถูกต้องกับกาลเทศะ ๒.๒ ใช้ประโยคสื่อความหมายได้ชัดเจน	คะแนนเต็ม ๒ คะแนน			ใช้ภาษาได้ตามเกณฑ์ ๒ ข้อ	ใช้ภาษาได้ตามเกณฑ์ ๑ ข้อหรือไม่ได้ตามเกณฑ์เลย
๓. การใช้น้ำเสียง ๓.๑ ใช้น้ำเสียงนุ่มนวล ๓.๒ พูดเสียงดังชัดเจน	คะแนนเต็ม ๒ คะแนน			ใช้น้ำเสียงได้ตามเกณฑ์ ๒ ข้อ	ใช้น้ำเสียงได้ตามเกณฑ์ ๑ ข้อหรือไม่ได้ตามเกณฑ์เลย
๓. มารยาทในการพูด ๓.๑ ไม่พูดแทรกขณะผู้อื่นกำลังพูด ๓.๒ เปิดโอกาสให้ผู้อื่นได้แสดงความคิดเห็น ๓.๓ ใช้กิริยาสุภาพ ไม่ล้อเลียนผู้อื่น	คะแนนเต็ม ๓ คะแนน		ปฏิบัติได้ตามเกณฑ์ ๓ ข้อ	ปฏิบัติได้ตามเกณฑ์ ๒ ข้อ	ปฏิบัติได้ตามเกณฑ์ ๑ ข้อหรือไม่ได้ตามเกณฑ์เลย

* การคิดคะแนน ร้อยละ = (คะแนนที่ได้/คะแนนเต็ม) x ๑๐๐

การแปลผลการประเมิน

เกณฑ์ของระดับคะแนน	การแปลผล
ร้อยละ ๘๐ - ๑๐๐	ดีมาก
ร้อยละ ๗๐ - ๗๙	ดี
ร้อยละ ๕๐ - ๖๙	พอใช้
ร้อยละ ๐ - ๔๙	ปรับปรุง

แผนการจัดการเรียนรู้ที่ ๑๔		
หน่วยการเรียนรู้ที่ ๒ ชื่อหน่วย กรองค่านำจิต กลุ่มสาระการเรียนรู้ภาษาไทย	เรื่อง ภาษาสะท้อนตัวตน (๒) รายวิชา ภาษาไทย ๓	เวลา ๑ ชั่วโมง ชั้นมัธยมศึกษาปีที่ ๓
<p>สาระสำคัญ / ความคิดรวบยอด บทละครพูด เรื่อง เห็นแก่ลูก เป็นบทพระราชนิพนธ์ในพระบาทสมเด็จพระมงกุฎเกล้าเจ้าอยู่หัว โดยมีจุดประสงค์เพื่อใช้สำหรับแสดงละครสร้างความเป็นเลิศเพเลินและขัดเกลาความคิดของประชาชน การศึกษาบทละครพูด เรื่อง เห็นแก่ลูก จะช่วยพัฒนาทักษะการอ่านวิเคราะห์วิจารณ์สาร ตลอดจนได้รับข้อคิดที่สามารถนำไปปรับใช้ได้อย่างเหมาะสม</p> <p>จุดประสงค์การเรียนรู้ ด้านความรู้ บอกความแตกต่างของภาษาพูดและภาษาเขียน</p> <p>ด้านทักษะและกระบวนการ เลือกใช้ภาษาพูดและภาษาเขียนได้อย่างเหมาะสม</p> <p>ด้านคุณลักษณะ ใฝ่เรียนรู้</p>	<p>กิจกรรมการเรียนรู้ ขั้นนำ นักเรียนร่วมกันตอบคำถามว่า “นักเรียนประทับใจตอนใดในเรื่องที่สุดและให้เหตุผลประกอบว่าสามารถนำข้อคิดที่ได้รับไปปรับใช้ในชีวิตประจำวันอย่างไร</p> <p>แนวคำตอบ : ตามดุลพินิจของผู้สอน</p> <p>ขั้นสอน ๑. นักเรียนแบ่งกลุ่มออกเป็น ๔ กลุ่ม เพื่อทำกิจกรรมแสดงบทบาทสมมติ แบ่งออกเป็นตัวละครนายล่า, พระยาภักดี, อ้ายคำ และแม่เลออตามบทประพันธ์ในหนังสือวรรณคดีวิจิตร ชั้นมัธยมศึกษาปีที่ ๓ หน้า ๒๔ - ๓๗</p> <p>๒. นักเรียนร่วมกันลงคะแนนเสียงเพื่อเลือกกลุ่มที่แสดงบทบาทสมมติได้ดีที่สุด (ห้ามเลือกกลุ่มของตนเอง)</p> <p>๓. ตัวแทนนักเรียนแต่ละกลุ่มหาจุดเด่นในการแสดงของกลุ่มผู้ชนะ</p> <p>๔. นักเรียนตอบคำถามว่า “ การแสดงบทบาทสมมติ จำเป็นต้องอาศัยสิ่งใดเพื่อโน้มน้าวใจผู้ฟังให้เกิดอารมณ์ร่วม”</p>	<p>แหล่งเรียนรู้ ห้องสมุด</p> <p>สื่อ บทละครพูด เรื่องเห็นแก่ลูกตามบทประพันธ์ในหนังสือวรรณคดีวิจิตร ชั้นมัธยมศึกษาปีที่ ๓ หน้า ๒๔ - ๓๗ (มีใบชุดการจัดกิจกรรมการเรียนรู้ฉบับนักเรียน)</p> <p>ภาระงาน/ชิ้นงาน การแสดงบทบาทสมมติ</p> <p>การวัดและประเมินผล แบบประเมินการทำงานกลุ่ม</p>

<p>หน่วยการเรียนรู้ที่ ๒ ชื่อหน่วย กรองคำนำจิต กลุ่มสาระการเรียนรู้ภาษาไทย</p>	<p>แผนการจัดการเรียนรู้ที่ ๑๔</p> <p>เรื่อง ภาษาสะท้อนตัวตน (๒) รายวิชา ภาษาไทย ๓</p> <p>เวลา ๑ ชั่วโมง ชั้นมัธยมศึกษาปีที่ ๓</p>
<p>สมรรถนะที่ต้องการให้เกิดกับผู้เรียน</p> <p>๑. การคิดขั้นสูง</p> <p>๒. การสื่อสาร</p>	<p>ขั้นสรุป</p> <p>๕. นักเรียนร่วมกันตอบคำถามว่า “ การแสดงบทบาทสมมติจำเป็นต่อองค์สิ่งใดเพื่อนำมาใจผู้ฟังให้เกิดอารมณ์ร่วม”</p> <p>แนวคำตอบ การโน้มน้าวใจให้ผู้ฟังเกิดอารมณ์ร่วมในการแสดงจำเป็นต่อองค์นำเสียงที่เข้ากับบท และความเข้าใจในเนื้อหาที่ตนแสดง</p> <p>๖. นักเรียนร่วมกันสรุปองค์ความรู้ที่ได้จากการแสดงบทบาทสมมติร่วมกัน และร่วมกันให้คำแนะนำว่าการแสดงบทบาทสมมติของเพื่อนมีจุดพัฒนาอย่างไรบ้าง และควรเพิ่มเติมเนื้อหาอะไรลงไป</p>

แบบประเมินการทำงานกลุ่ม

คำชี้แจง ให้ครูประเมินการทำงานกลุ่มของนักเรียนตามรายการประเมิน (คะแนนเต็ม ๑๒ คะแนน)

รายการประเมิน	ระดับคะแนน		
	๓	๒	๑
๑. การกำหนดบทบาทหน้าที่	กำหนดบทบาทหน้าที่สมาชิกอย่างชัดเจน	กำหนดบทบาทหน้าที่สมาชิกไม่ครบถ้วน	ไม่มีการกำหนดบทบาทหน้าที่
๒. การมีส่วนร่วม	มีส่วนร่วมในการปฏิบัติงานกลุ่ม	มีส่วนร่วมในการปฏิบัติงานกลุ่มบ้าง	มีส่วนร่วมในการปฏิบัติงานกลุ่มน้อยมากหรือไม่มีส่วนร่วม
๓. การรับฟังและแสดงความคิดเห็น	รับฟังและแสดงความคิดเห็นอย่างมีเหตุผลและสร้างสรรค์อย่างสม่ำเสมอ	รับฟังและแสดงความคิดเห็นอย่างมีเหตุผลและสร้างสรรค์เป็นบางครั้ง	รับฟังความคิดเห็นของผู้อื่นน้อยมากหรือไม่รับฟังความคิดเห็นผู้อื่น
๔. ความรับผิดชอบ	รับผิดชอบงานที่ได้รับมอบหมายและเสร็จตามเวลาที่กำหนด	รับผิดชอบงานที่ได้รับมอบหมาย แต่เสร็จไม่ทันตามกำหนด	ไม่รับผิดชอบงานที่ได้รับมอบหมาย

* การคิดคะแนน ร้อยละ = (คะแนนที่ได้/คะแนนเต็ม) × ๑๐๐

การแปลผลการประเมิน

เกณฑ์ของระดับคะแนน	การแปลผล
ร้อยละ ๘๐ - ๑๐๐	ดีมาก
ร้อยละ ๗๐ - ๗๙	ดี
ร้อยละ ๕๐ - ๖๙	พอใช้
ร้อยละ ๐ - ๔๙	ปรับปรุง

<p>หน่วยการเรียนรู้ที่ ๒ ชื่อหน่วย กรองคำนำจิต กลุ่มสาระการเรียนรู้ภาษาไทย</p>	<p>แผนการจัดการเรียนรู้ที่ ๑๕ เรื่อง ภาษาสะท้อนตัวตน (๓) รายวิชา ภาษาไทย ๓</p>	<p>เวลา ๑ ชั่วโมง ชั้นมัธยมศึกษาปีที่ ๓</p>
<p>สาระสำคัญ / ความคิดรวบยอด บทละครพูด เรื่อง เห็นแก่ลูก เป็นบทพระราชนิพนธ์ในพระบาทสมเด็จพระมงกุฎเกล้าเจ้าอยู่หัว โดยมีจุดประสงค์เพื่อใช้สำหรับแสดงละครสร้างความเพลิดเพลินและขัดเกลาความคิดของประชาชน การศึกษาบทละครพูด เรื่อง เห็นแก่ลูก จะช่วยพัฒนาทักษะการอ่านวิเคราะห์วิจารณ์สารตลอดจนได้รับข้อคิดที่สามารถนำไปปรับใช้ได้เหมาะสม</p>	<p>กิจกรรมการเรียนรู้ ขั้นนำ นักเรียนอาสาสมัคร ๒ - ๓ คน เพื่อเล่าบทละครพูดเรื่อง เห็นแก่ลูก และร่วมกันแสดงความคิดเห็นลักษณะนิสัยของตัวละครเบื้องต้น เพื่อเปิดประเด็นไปสู่การวิจารณ์</p> <p>ขั้นสอน นักเรียนจับคู่เพื่อตอบคำถามในประเด็นดังต่อไปนี้ - พระยาภักดีนฤนาถ บิดาบุญธรรมของแม่ลอยให้ความรักและปรารถนาดีต่อแม่ลอยอย่างจริงใจหรือไม่ มีเรื่องใดบ้างที่สนับสนุนคำกล่าวนั้น</p>	<p>แหล่งเรียนรู้ ห้องสมุด บทละครพูด เรื่องเห็นแก่ลูกตามบท ภาระงาน/ชิ้นงาน - การวัดและประเมินผล แบบประเมินการพูดแสดงความคิดเห็น</p>
<p>จุดประสงค์การเรียนรู้ ด้านความรู้ อธิบายหลักการวิเคราะห์วิจารณ์ได้ถูกต้อง ทักษะและกระบวนการ แสดงความคิดเห็นได้อย่างมีเหตุผล ด้านคุณลักษณะ มีส่วนร่วมในชั้นเรียน</p>		

<p>หน่วยการเรียนรู้ที่ ๒ ชื่อหน่วย กรองค่านำจิต กลุ่มสาระการเรียนรู้ภาษาไทย</p>	<p>แผนการจัดการเรียนรู้ที่ ๑๕</p> <p>เรื่อง ภาษาสะท้อนตัวตน (๓) รายวิชา ภาษาไทย ๓</p> <p>เวลา ๑ ชั่วโมง ชั้นมัธยมศึกษาปีที่ ๓</p>
<p>สมรรถนะที่ต้องการให้เกิดกับผู้เรียน</p> <ol style="list-style-type: none"> ๑. การคิดขั้นสูง ๒. การสื่อสาร 	<p>แนวคำตอบ : พระยาภักตินถนอมให้ความรักและ ปรารถนาดีอย่างจริงใจ เพราะถึงแม้จะเป็นบิดาบุญธรรมก็ เลี้ยงดูเสมือนลูกแท้ ๆ</p> <p>- นายลำพ่ายแพ้ภาพที่แม่ล่อวาตไว้ในใจ ภาพที่วานี้ มีอิทธิพลต่อมนุษย์เราจริงหรือไม่ อย่างไร</p> <p>แนวคำตอบ : มีอิทธิพลต่อมนุษย์จริง เพราะทำให้คนที่เห็น แก้ตัวอย่างน่ายล้าให้เกิดความล้าก็จากความรักอันบริสุทธิ์ที่ แม่ล่อมีต่อบิดาแม่ไม่เคยเห็นหน้า</p> <p>- ตัวละครแต่ละตัวมีลักษณะเด่นอย่างไรบ้าง</p> <p>แนวคำตอบ</p> <ol style="list-style-type: none"> ๑. พระยาภักตินถนอม : มีเหตุผล มีจิตใจหนักแน่น มั่นคง และโอบอ้อมอารี มอบความอันบริสุทธิ์ให้แม่ล่อ แม่ไม่ใช้ ลูกแท้ ๆ ๒. นายลำ : โลกมาก เห็นแก่ตัว และประพฤติตนในทางมิ ชอบ แต่เกิดล้าก็ภายหลัง ๓. แม่ล่อ : ศึกษามารยาทเรียบร้อย กตัญญูต่อทั้งบิดาที่ แท้จริงและบิดาบุญธรรม

<p>หน่วยการเรียนรู้ที่ ๒ ชื่อหน่วย การอ่านคำนำจิต กลุ่มสาระการเรียนรู้ภาษาไทย</p>	<p>แผนการจัดการเรียนรู้ที่ ๑๕ เรื่อง ภาษาสะท้อนตัวตน (๓) รายวิชา ภาษาไทย ๓</p> <p>เวลา ๑ ชั่วโมง ชั้นมัธยมศึกษาปีที่ ๓</p>
	<p>๔. อายคำ : ชื่อสัตว์ ภาทิตอนาย แตชาติไหวพริบ) - คุณค่าที่ได้จากบทละครพูด เรื่อง เห็นแก่ลูก แนวคำตอบ : คนทุกคนควรจะมีข้อชอบต่อครอบครัว และมอบความรักให้กันด้วยใจจริง พร้อมทั้งจะเสียสละเพื่อ ครอบครัวได้ และควรพึ่งพาตนเองก่อนจะนึกพึ่งพาผู้อื่น</p> <p>ขั้นสรุป นักเรียนร่วมกันสรุปองค์ความรู้ร่วมกันและร่วมกัน ตอบคำถามว่าบทละครพูด เรื่องเห็นแก่ลูกให้ข้อคิดอะไรบ้าง และนักเรียนสามารถนำไปปรับใช้ในชีวิตประจำวันได้ อย่างไร</p> <p>แนวคำตอบ ข้อคิด - การทำที่เด็ด ทำชั่วได้ชั่ว - ความรักระหว่างพ่อลูกเป็นความรักบริสุทธิ์ไม่หวังผล - ความรักบริสุทธิ์สามารถแผ่ไปถึงบุคคลอื่นได้ การนำไปใช้ - การรู้ผิดชอบชั่วดีในการกระทำของตน</p>

แบบประเมินการพูดแสดงความคิดเห็น

คำชี้แจง ให้ครูผู้สอนประเมินการพูดแสดงความคิดเห็นของนักเรียนตามรายการประเมิน
(คะแนนเต็ม ๑๒ คะแนน)

รายการประเมิน	ระดับคะแนน				
	๕	๔	๓	๒	๑
๑. สาระสำคัญของเรื่องที่พูด ๑.๑ ลำดับความคิดอย่างต่อเนื่อง ๑.๒ นำเสนอเนื้อหาตรงตามประเด็น ๑.๓ เนื้อหามีความสัมพันธ์กับประเด็น ๑.๔ ความเป็นเหตุเป็นผล ๑.๕ มีการนำเสนอแนวคิดใหม่	พูดสาระสำคัญตามเกณฑ์ครบ ๕ ข้อ	พูดสาระสำคัญตามเกณฑ์ ๔ ข้อ	พูดสาระสำคัญตามเกณฑ์ ๓ ข้อ	พูดสาระสำคัญตามเกณฑ์ ๒ ข้อ	พูดสาระสำคัญตามเกณฑ์ ๑ ข้อหรือไม่ได้ตามเกณฑ์เลย
๒. การใช้ภาษา ๒.๑ ใช้ภาษาได้ถูกต้องกับกาลเทศะ ๒.๒ ใช้ประโยคสื่อความหมายได้ชัดเจน	คะแนนเต็ม ๒ คะแนน			ใช้ภาษาได้ตามเกณฑ์ ๒ ข้อ	ใช้ภาษาได้ตามเกณฑ์ ๑ ข้อหรือไม่ได้ตามเกณฑ์เลย
๓. การใช้น้ำเสียง ๓.๑ ใช้น้ำเสียงนุ่มนวล ๓.๒ พูดเสียงดังชัดเจน	คะแนนเต็ม ๒ คะแนน			ใช้น้ำเสียงได้ตามเกณฑ์ ๒ ข้อ	ใช้น้ำเสียงได้ตามเกณฑ์ ๑ ข้อหรือไม่ได้ตามเกณฑ์เลย
๓. มารยาทในการพูด ๓.๑ ไม่พูดแทรกขณะผู้อื่นกำลังพูด ๓.๒ เปิดโอกาสให้ผู้อื่นได้แสดงความคิดเห็น ๓.๓ ใช้กิริยาสุภาพ ไม่ล้อเลียนผู้อื่น	คะแนนเต็ม ๓ คะแนน		ปฏิบัติได้ตามเกณฑ์ ๓ ข้อ	ปฏิบัติได้ตามเกณฑ์ ๒ ข้อ	ปฏิบัติได้ตามเกณฑ์ ๑ ข้อหรือไม่ได้ตามเกณฑ์เลย

* การคิดคะแนน ร้อยละ = (คะแนนที่ได้/คะแนนเต็ม) x ๑๐๐

การแปลผลการประเมิน

เกณฑ์ของระดับคะแนน	การแปลผล
ร้อยละ ๘๐ - ๑๐๐	ดีมาก
ร้อยละ ๗๐ - ๗๙	ดี
ร้อยละ ๕๐ - ๖๙	พอใช้
ร้อยละ ๐ - ๔๙	ปรับปรุง

<p style="text-align: center;">แผนการจัดการเรียนรู้ที่ ๑๖</p> <p style="text-align: center;">เรื่อง ชุมชนขนาดที่ (๑)</p> <p style="text-align: center;">รายวิชา ภาษาไทย ๓</p>	<p style="text-align: center;">เวลา ๑ ชั่วโมง</p> <p style="text-align: center;">ชั้นมัธยมศึกษาปีที่ ๓</p>
<p style="text-align: center;">หน่วยการเรียนรู้ที่ ๒ ชื่อหน่วย กรองคำนำจิต</p> <p style="text-align: center;">กลุ่มสาระการเรียนรู้ภาษาไทย</p>	<p style="text-align: center;">แผนการจัดการเรียนรู้ที่ ๑๖</p> <p style="text-align: center;">เรื่อง ชุมชนขนาดที่ (๑)</p> <p style="text-align: center;">รายวิชา ภาษาไทย ๓</p>
<p>สาระสำคัญ / ความคิดรวบยอด</p> <p>การพูดในที่ประชุมชน เป็นการพูดต่อหน้าสาธารณชน ที่มีผู้ฟังจำนวนมาก เป็นการพูดแสดงความรู้สึกร่วมกันคิด รวมทั้งข้อเสนอแนะต่างๆต่อผู้อื่นในทางสร้างสรรค์</p> <p>จุดประสงค์การเรียนรู้</p> <p>ด้านความรู้</p> <p>๑. อธิบายหลักการพูดในที่ประชุมชนได้อย่างถูกต้อง</p> <p>๒. อธิบายหลักการพูดได้ว่าจะได้อย่างถูกต้อง</p> <p>ทักษะและกระบวนการ</p> <p>๑. เขียนแสดงความคิดเห็นต่อสถานการณ์การพูดในที่ประชุมชนได้อย่างมีเหตุผล</p> <p>๒. นักเรียนสามารถพูดได้ว่าที่ได้</p>	<p>กิจกรรมการเรียนรู้</p> <p>ขั้นนำ</p> <p>๑. นักเรียนร่วมกันอภิปรายแสดงความคิดเห็นเป็นรายบุคคลว่า การพูดในที่ประชุมชน ผู้พูดควรคำนึงถึงสิ่งใดบ้าง ครูอาสาสมัครนักเรียน จำนวน ๒ - ๓ เพื่อตอบคำถาม</p> <p>แนวคำตอบ : ผู้พูดควรคำนึงถึงกาลเทศะ สัมพันธภาพ จุดมุ่งหมายของการพูด เนื้อหาของการพูด โอกาสและมารยาทในการพูด</p> <p>๒. ครูเปิดประเด็นคำถามเกี่ยวกับการพูดได้ว่าที่ว่านักเรียนเคยเห็นหรือพบเจอในชีวิตประจำวันหรือไม่</p> <p>ขั้นสอน</p> <p>๑. นักเรียนร่วมกันศึกษาใบความรู้ “การพูดในที่ประชุมชน” แล้วแลกเปลี่ยนเรียนรู้เกี่ยวกับหลักการพูดได้ว่าที่กับครู ครูมอบหมายให้นักเรียนแบ่งหน้าที่สำหรับการพูดได้ว่าที่ดังนี้</p>
<p>แหล่งเรียนรู้</p> <p>ห้องสมุด</p> <p>สื่อ</p> <p>ใบความรู้ “การพูดในที่ประชุมชน”</p> <p>ภาระงาน/ชิ้นงาน</p> <p>การพูดได้ว่าที่</p> <p>การวัดและประเมินผล</p> <p>แบบประเมินการพูดแสดงความคิดเห็น</p>	

<p>หน่วยการเรียนรู้ที่ ๒ ชื่อหน่วย กรองค่านำจิต กลุ่มสาระการเรียนรู้ภาษาไทย</p>	<p>แผนการจัดการเรียนรู้ที่ ๑๖ เรื่อง ชุมนุมชนวาที (๑) รายวิชา ภาษาไทย ๓</p>	<p>เวลา ๑ ชั่วโมง ชั้นมัธยมศึกษาปีที่ ๓</p>
<p>ด้านคุณลักษณะ ไม่เรียนรู้</p> <p>สมรรถนะที่คาดหวังให้เกิดกับผู้เรียน ๑. การคิดขั้นสูง ๒. การสื่อสาร</p>	<ul style="list-style-type: none"> - ฝ่ายเสนอ ๓ - ๕ คน - ฝ่ายค้าน ๓ - ๕ คน - กรรมการจับเวลา ๒ คน - กรรมการตัดสินการพูดได้วาที ๓ คน <p>๒. นักเรียนร่วมกันกำหนดยุติการพูดได้วาทีร่วมกัน ตัวอย่างเช่น</p> <ul style="list-style-type: none"> - อยู่ชนบทดีกว่าอยู่ในเมือง - มีทรัพย์สินดีกว่ามีปัญญา - เกิดเป็นชายสบายกว่าหญิง <p>ขั้นสรุป นักเรียนสรุปความรู้เรื่องการพูดได้วาทีร่วมกัน ประกอบด้วยหน้าที่ต่าง ๆ ที่ได้รับผิดชอบ และเตรียม ความพร้อมบทบาทพูดในแต่ละฝ่ายเพื่อพูดได้วาทีในคาบเรียน ถัดไป</p>	

ใบความรู้

“การพูดในที่ประชุมชน”

การโต้วาที คือ การพูดโต้กันของบุคคล ๒ ฝ่ายในที่ประชุมตามหัวข้อหรือญัตติที่กำหนดขึ้น ฝ่ายหนึ่งเป็นฝ่ายเสนอปัญหาหรือหัวข้อซึ่งเรียกว่าญัตติอีกฝ่ายหนึ่งคัดค้านญัตติ ผู้พูดใช้คำพูดเพื่อโน้มน้าวใจผู้ฟังให้มีความคิดคล้อยตามและสนับสนุนเหตุผลของตน

การพูดโต้วาทีเป็นการแข่งขันมีการตัดสินแพ้ชนะโดยผู้ตัดสินจะพิจารณาว่าเหตุผลของฝ่ายใด มีน้ำหนักน่าเชื่อถือ สามารถหักล้างเหตุผลของฝ่ายตรงข้ามได้มากกว่า มีการใช้คำพูดที่ดึงดูดความสนใจ และมีการใช้สำนวนภาษาได้ดีกว่า **หัวข้อหรือญัตติในการพูดโต้วาที** ควรเป็นเรื่องที่เสริมสร้างสติปัญญา เป็นประโยชน์ต่อผู้ฟัง มีคุณค่า ไม่เป็นภัยต่อสังคม **ผู้โต้วาที** ประกอบด้วย **ประธาน** เป็นผู้กล่าวชี้แจงญัตติ และแนะนำผู้พูดโต้วาทีทั้งสองฝ่าย **หัวหน้าฝ่ายเสนอ** เป็นผู้พูดก่อนเพื่อสนับสนุนญัตติ **หัวหน้าฝ่ายค้าน** เป็นผู้พูดต่อจากหัวหน้าฝ่ายเสนอ ใช้เวลาพูดนานเท่ากับหัวหน้าฝ่ายเสนอ **ผู้สนับสนุนฝ่ายเสนอ** จะมีกี่คนก็ได้ส่วนมากมีประมาณ ๓ คน **ผู้สนับสนุนฝ่ายค้าน** มีจำนวนเท่ากับผู้สนับสนุนฝ่ายเสนอ ผู้โต้วาทีควรมีความรู้เรื่องที่ตั้งเป็นญัตติ มีวาทศิลป์ มีเหตุผล มีมารยาทดีทั้งในการพูดและการฟัง ไม่พูดเสียดสี หรือนำเรื่องส่วนตัวมาพูดไม่มุ่งเอาชนะอย่างเดียวจนไม่นึกถึงผลเสียของส่วนรวม

แบบประเมินการพูดแสดงความคิดเห็น

คำชี้แจง ให้ครูผู้สอนประเมินการพูดแสดงความคิดเห็นของนักเรียนตามรายการประเมิน
(คะแนนเต็ม ๑๒ คะแนน)

รายการประเมิน	ระดับคะแนน				
	๕	๔	๓	๒	๑
๑. สาระสำคัญของเรื่องที่พูด ๑.๑ ลำดับความคิดอย่างต่อเนื่อง ๑.๒ นำเสนอเนื้อหาตรงตามประเด็น ๑.๓ เนื้อหามีความสัมพันธ์กับประเด็น ๑.๔ ความเป็นเหตุเป็นผล ๑.๕ มีการนำเสนอแนวคิดใหม่	พูดสาระสำคัญตามเกณฑ์ครบ ๕ ข้อ	พูดสาระสำคัญตามเกณฑ์ ๔ ข้อ	พูดสาระสำคัญตามเกณฑ์ ๓ ข้อ	พูดสาระสำคัญตามเกณฑ์ ๒ ข้อ	พูดสาระสำคัญตามเกณฑ์ ๑ ข้อ หรือไม่ได้ตามเกณฑ์เลย
๒. การใช้ภาษา ๒.๑ ใช้ภาษาได้ถูกต้องกับกาลเทศะ ๒.๒ ใช้ประโยคสื่อความหมายได้ชัดเจน	คะแนนเต็ม ๒ คะแนน			ใช้ภาษาได้ตามเกณฑ์ ๒ ข้อ	ใช้ภาษาได้ตามเกณฑ์ ๑ ข้อ หรือไม่ได้ตามเกณฑ์เลย
๓. การใช้น้ำเสียง ๓.๑ ใช้น้ำเสียงนุ่มนวล ๓.๒ พูดเสียงดังชัดเจน	คะแนนเต็ม ๒ คะแนน			ใช้น้ำเสียงได้ตามเกณฑ์ ๒ ข้อ	ใช้น้ำเสียงได้ตามเกณฑ์ ๑ ข้อ หรือไม่ได้ตามเกณฑ์เลย
๓. มารยาทในการพูด ๓.๑ ไม่พูดแทรกขณะผู้อื่นกำลังพูด ๓.๒ เปิดโอกาสให้ผู้อื่นได้แสดงความคิดเห็น ๓.๓ ใช้กิริยาสุภาพ ไม่ล้อเลียนผู้อื่น	คะแนนเต็ม ๓ คะแนน		ปฏิบัติได้ตามเกณฑ์ ๓ ข้อ	ปฏิบัติได้ตามเกณฑ์ ๒ ข้อ	ปฏิบัติได้ตามเกณฑ์ ๑ ข้อ หรือไม่ได้ตามเกณฑ์เลย

* การคิดคะแนน ร้อยละ = (คะแนนที่ได้/คะแนนเต็ม) x ๑๐๐

การแปลผลการประเมิน

เกณฑ์ของระดับคะแนน	การแปลผล
ร้อยละ ๘๐ - ๑๐๐	ดีมาก
ร้อยละ ๗๐ - ๗๙	ดี
ร้อยละ ๕๐ - ๖๙	พอใช้
ร้อยละ ๐ - ๔๙	ปรับปรุง

<p>หน่วยการเรียนรู้ที่ ๒ ชื่อหน่วย กรองคำนำจิต กลุ่มสาระการเรียนรู้ภาษาไทย</p>	<p>แผนการจัดการเรียนรู้ที่ ๑๗ เรื่อง ชุมชนชนวนาที่ (๒) รายวิชา ภาษาไทย ๓</p>	<p>เวลา ๑ ชั่วโมง ชั้นมัธยมศึกษาปีที่ ๓</p>
<p>สาระสำคัญ / ความคิดรวบยอด การพูดได้ว่าเป็นการพูดโต้แย้งกันด้วยเหตุผล และวาทศิลป์ขั้นสูงของคณะผู้มีความเห็นตรงข้ามกันในเรื่องใดเรื่องหนึ่ง มีจุดมุ่งหมายเพื่อพยายามโน้มน้าวใจผู้ฟังให้เห็นด้วยกับทัศนคติของตน จนกระทั่งนำไปสู่ข้อสรุปของประเด็นโต้แย้ง การศึกษาการพูดได้ว่าจะทำให้ผู้เรียนได้ฝึกการคิดวิเคราะห์ประเด็นต่าง ๆ อย่างมีเหตุผล เป็นระบบ สามารถแก้ไขปัญหาเฉพาะหน้าได้ ตลอดจนใช้ภาษาสื่อสารได้อย่างมีประสิทธิภาพ</p> <p>จุดประสงค์การเรียนรู้ ด้านความรู้ อธิบายหลักการได้ถูกต้อง</p> <p>ทักษะและกระบวนการ พูดได้วาทีในญัตติที่กำหนดให้ได้อย่างมีเหตุผล</p> <p>ด้านคุณลักษณะ มีมารยาทในการฟังและการพูด</p>	<p>กิจกรรมการเรียนรู้ ขั้นนำ นักเรียนตอบคำถามบทบาทหน้าที่ของตนเองที่ได้รับมอบหมายจากคาบที่แล้ว และร่วมกันทบทวนความรู้ กฎ กติกา การพูดได้วาที</p> <p>ขั้นสอน ๑. นักเรียนพูดได้วาทีในญัตติ ที่นักเรียนเลือกในคาบเรียนที่แล้ว ๑.๑ หัวหน้าแต่ละฝ่ายมีเวลาพูด รอบนำเสนอ ข้อมูลคนละ ๓ นาที และรอบสรุปคนละ ๑ นาที ๑.๒ ผู้สับสนุนแต่ละฝ่ายมีเวลาพูดคนละ ๒ นาที ๒. นักเรียนที่ได้รับมอบหมายให้เป็นกรรมการตัดสินการพูดได้วาที ให้คำแนะนำ ข้อเสนอแนะและการพูดของเพื่อน และเหตุผลการตัดสินใจให้ทีมใดเป็นผู้ชนะ</p>	<p>แหล่งเรียนรู้ ห้องสมุด</p> <p>สื่อ -</p> <p>ภาระงาน/ชิ้นงาน การพูดได้วาที</p> <p>การวัดและประเมินผล แบบประเมินมารยาทในการฟัง การดู และการพูด</p>

<p>หน่วยการเรียนรู้ที่ ๒ ชื่อหน่วย กรองค่านำจิต กลุ่มสาระการเรียนรู้ภาษาไทย</p>	<p>แผนการจัดการเรียนรู้ที่ ๑๗</p> <p>เรื่อง ชุมชนชนวนาทิ (๒) รายวิชา ภาษาไทย ๓</p> <p>เวลา ๑ ชั่วโมง ชั้นมัธยมศึกษาปีที่ ๓</p>
<p>สมรรถนะที่ต้องการให้เกิดกับผู้เรียน</p> <ol style="list-style-type: none"> ๑. การคิดขั้นสูง ๒. การสื่อสาร 	<p>ขั้นสรุป</p> <p>นักเรียนแสดงความคิดเห็นร่วมกันถึงประโยชน์ การพูดในที่ประชุมชน และการพูดโต้ว่าที่ และครูให้ ข้อเสนอแนะเพิ่มเติมเกี่ยวกับมารยาทที่ดีในการพูดโต้ว่าที่</p> <p>แนวคำตอบ : การพูดโน้มน้าวใจเชิงสร้างสรรค์มีประโยชน์ ต่อตนเองคือ ช่วยพัฒนาทักษะการสื่อสารให้ตรง จุดมุ่งหมาย มีความน่าสนใจ และมีเหตุผลที่ชัดเจน มี ประโยชน์ต่อผู้อื่นและสังคมในแง่การสื่อสารอย่างมีเหตุผล ส่งผลให้การสื่อสารบรรลุประสพผลสำเร็จทั้งผู้ส่งสารและ ผู้รับสาร</p>

แบบประเมินมารยาทในการฟัง การดู และการพูด

คำชี้แจง ให้ครูผู้สอนประเมินมารยาทในการฟัง การดู และการพูดของนักเรียนตามรายการประเมิน

รายการประเมิน	ระดับคะแนน		
	๓	๒	๑
๑. การไม่พูดคุยกััน	ไม่พูดคุย ตลอดระยะเวลาที่ฟังหรือดู	พูดคุย ๑ - ๒ ครั้ง ในขณะที่ฟังหรือดู	พูดคุย ๓ ครั้งขึ้นไป ในขณะที่ฟังหรือดู
๒. ความตั้งใจ	ตั้งใจและมีสมาธิในเรื่องที่ฟังหรือดู	ตั้งใจแต่ขาดสมาธิบางครั้ง	ไม่ตั้งใจฟังหรือดู
๓. การให้เกียรติผู้พูดโดยการปรบมือ	ปรบมือทุกครั้งก่อนฟังขณะฟัง หรือหลังจบการฟัง	ปรบมือบางครั้งก่อนฟังขณะฟัง หรือหลังจบการฟัง	ไม่ปรบมือก่อนฟังขณะฟัง หรือหลังจบการฟัง
๔. การแสดงกิริยาที่เหมาะสม	ไม่แสดงกิริยาที่ไม่เหมาะสมขณะฟังหรือดู	แสดงกิริยาที่ไม่เหมาะสม ๑ - ๒ ครั้ง	แสดงกิริยาที่ไม่เหมาะสม ๓ - ๔ ครั้ง
๕. การยกมือถามเมื่อต้องการถาม	ยกมือก่อนถามทุกครั้งเมื่อมีข้อสงสัย	ยกมือก่อนถามบางครั้งเมื่อมีข้อสงสัย	ชักถามโดยไม่ยกมือทุกครั้ง

* การคิดคะแนน ร้อยละ = (คะแนนที่ได้/คะแนนเต็ม) x ๑๐๐

การแปลผลการประเมิน

เกณฑ์ของระดับคะแนน	การแปลผล
ร้อยละ ๘๐ - ๑๐๐	ดีมาก
ร้อยละ ๗๐ - ๗๙	ดี
ร้อยละ ๕๐ - ๖๙	พอใช้
ร้อยละ ๐ - ๔๙	ปรับปรุง

<p>หน่วยการเรียนรู้ที่ ๒ ชื่อหน่วยกรรอนำจัด กลุ่มสาระการเรียนรู้ภาษาไทย</p>	<p>แผนการจัดการเรียนรู้ที่ ๑๘ เรื่อง ชุมนุมชนวาที (๓) รายวิชา ภาษาไทย ๓</p>	<p>เวลา ๑ ชั่วโมง ชั้นมัธยมศึกษาปีที่ ๓</p>
<p>สาระสำคัญ / ความคิดรวบยอด การพูดได้ว่าเป็นการพูดโต้แย้งกันด้วยเหตุผล และวาทศิลป์ขั้นสูงของคณะผู้มีความเห็นตรงข้ามกันในเรื่องใดเรื่องหนึ่ง มีจุดมุ่งหมายเพื่อพยายามโน้มน้าวใจผู้ฟังให้เห็นด้วยกับทัศนคติของตน จนกระทั่งนำไปสู่ข้อสรุปของประเด็นโต้แย้ง การศึกษาการพูดได้จะทำให้ทำให้ผู้เรียนได้ฝึกการคิดวิเคราะห์ประเด็นต่าง ๆ อย่างมีเหตุผล เป็นระบบ สามารถแก้ไขปัญหาเฉพาะหน้าได้ ตลอดจนใช้ภาษาสื่อสารได้อย่างมีประสิทธิภาพ</p> <p>จุดประสงค์การเรียนรู้ ด้านความรู้ อธิบายหลักการได้ถูกต้อง</p> <p>ทักษะและกระบวนการ พูดได้วาทีในยุติติที่กำหนดให้ได้อย่างมีเหตุผล</p> <p>ด้านคุณลักษณะ มีมารยาทในการฟังและการพูด</p>	<p>กิจกรรมการเรียนรู้ ขั้นนำ นักเรียนแสดงความคิดเห็นเกี่ยวกับการพูดได้วาทีว่ามีข้อควรเพิ่มเติม หรือข้อเสนอแนะเรื่องใดบ้าง</p> <p>ขั้นสอน ๑. นักเรียนที่รับหน้าที่เป็นกรรมการตัดสินการพูดได้วาทีในคาบที่แล้วให้คำแนะนำการพูดกับทั้งสองทีมว่ามีข้อคิดเห็นอย่างไร มีจุดเด่นในการพูด และจุดการพัฒนาเพิ่มเติมอย่างไร ๒. อาสาสมัครนักเรียน ๒ - ๓ คน ร่วมกันแสดงความคิดเห็นประเด็นเรื่องมารยาทในการพูดได้วาทีและการพูดต่อหน้าชุมชนว่าต้องปฏิบัติตนอย่างไร</p>	<p>แหล่งเรียนรู้ ห้องสมุด</p> <p>สื่อ</p> <p>-</p> <p>ภาระงาน/ชิ้นงาน การพูดได้วาที</p> <p>การวัดและประเมินผล แบบประเมินมารยาทในการฟัง การดู และการพูด</p>

<p>แผนการจัดการเรียนรู้ที่ ๑๘</p> <p>เรื่อง ชุมชนชนวนาที่ (๓)</p> <p>รายวิชา ภาษาไทย ๓</p>		<p>เวลา ๑</p> <p>ชั้นมัธยมศึกษาปีที่ ๓</p>
<p>หน่วยการเรียนรู้ที่ ๒ ชื่อหน่วย กรองค้ำน้ำจืด</p> <p>ชั่วโมง</p> <p>กลุ่มสาระการเรียนรู้ภาษาไทย</p>	<p>ขั้นสรุป</p> <p>นักเรียนร่วมกันแสดงความคิดเห็นถึงข้อดีของการพูดต่อหน้าชุมชน และข้อควรระวัง ตลอดจนการนำทักษะการพูดไปปรับใช้ในชีวิตประจำวันอย่างไร</p>	
<p>สมรรถนะที่ต้องทำให้เกิดกับผู้เรียน</p> <p>๑. การคิดขั้นสูง</p> <p>๒. การสื่อสาร</p>		

แบบประเมินมารยาทในการฟัง การดู และการพูด

คำชี้แจง ให้ครูผู้สอนประเมินมารยาทในการฟัง การดู และการพูดของนักเรียนตามรายการประเมิน

รายการประเมิน	ระดับคะแนน		
	๓	๒	๑
๑. การไม่พูดคุยกััน	ไม่พูดคุย ตลอดระยะเวลาที่ฟังหรือดู	พูดคุย ๑ - ๒ ครั้ง ในขณะที่ฟังหรือดู	พูดคุย ๓ ครั้งขึ้นไป ในขณะที่ฟังหรือดู
๒. ความตั้งใจ	ตั้งใจและมีสมาธิในเรื่องที่ฟังหรือดู	ตั้งใจแต่ขาดสมาธิบางครั้ง	ไม่ตั้งใจฟังหรือดู
๓. การให้เกียรติผู้พูดโดยการปรบมือ	ปรบมือทุกครั้งก่อนฟังขณะฟัง หรือหลังจบการฟัง	ปรบมือบางครั้งก่อนฟังขณะฟัง หรือหลังจบการฟัง	ไม่ปรบมือก่อนฟังขณะฟัง หรือหลังจบการฟัง
๔. การแสดงกิริยาที่เหมาะสม	ไม่แสดงกิริยาที่ไม่เหมาะสมขณะฟังหรือดู	แสดงกิริยาที่ไม่เหมาะสม ๑ - ๒ ครั้ง	แสดงกิริยาที่ไม่เหมาะสม ๓ - ๔ ครั้ง
๕. การยกมือถามเมื่อต้องการถาม	ยกมือก่อนถามทุกครั้งเมื่อมีข้อสงสัย	ยกมือก่อนถามบางครั้งเมื่อมีข้อสงสัย	ชักถามโดยไม่ยกมือทุกครั้ง

* การคิดคะแนน ร้อยละ = (คะแนนที่ได้/คะแนนเต็ม) x ๑๐๐

การแปลผลการประเมิน

เกณฑ์ของระดับคะแนน	การแปลผล
ร้อยละ ๘๐ - ๑๐๐	ดีมาก
ร้อยละ ๗๐ - ๗๙	ดี
ร้อยละ ๕๐ - ๖๙	พอใช้
ร้อยละ ๐ - ๔๙	ปรับปรุง

หน่วยการเรียนรู้ที่ ๓
“นิรมิตผ่านปัญญา”

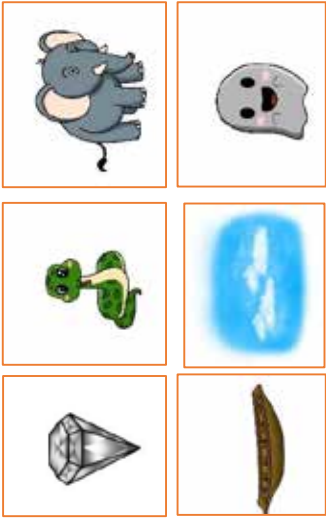

<p>แผนการจัดการเรียนรู้ที่ ๑</p> <p>เรื่อง เรียงร้อยย่อคำ (๑)</p> <p>รายวิชา ภาษาไทย ๕</p>	<p>หน่วยการเรียนรู้ที่ ๓ : นิรมิตผ่านปัญญา</p> <p>กลุ่มสาระการเรียนรู้ภาษาไทย</p> <p>สาระสำคัญ/ความคิดรวบยอด</p> <p>ความคิดสร้างสรรค์มีความสำคัญสำหรับการเรียนรู้ ในทุกทักษะ โดยเฉพาะการเขียนสร้างสรรค์ เป็นการสื่อสารความคิด อารมณ์ หรือความรู้สึกต่อสิ่งใดสิ่งหนึ่งหรือเหตุการณ์ เหตุการณ์หนึ่ง หรือต้องมีการแสดงความคิดของผู้เขียนที่มีต่อสังคม รวมถึงการโน้มน้าวใจให้เกิดการเปลี่ยนแปลงในทิศทางที่ผู้เขียนคิดว่าเหมาะสม</p> <p>จุดประสงค์การเรียนรู้</p> <p>ด้านความรู้</p> <p>อธิบายการเขียนสร้างสรรค์ได้</p> <p>ด้านทักษะและกระบวนการ</p> <p>เขียนเรื่องสร้างสรรค์ได้</p> <p>ด้านคุณลักษณะ</p> <p>ไม่เรียนรู้</p>	<p>กิจกรรมการเรียนรู้</p> <p>ขั้นนำ</p> <p>นักเรียนช่วยกันแสดงความคิดเห็นว่า “คืน” จากบทประพันธ์นี้หมายถึงอะไร เพราะเหตุใด</p> <div style="border: 1px solid black; padding: 5px; margin: 10px 0;"> <p>จากคืนก่อนเดือนเดือนเดือนนั้น เพื่อเธอสุขสันต์พบวันสดใส ปัดเหลือบยุกรินมิให้บินตอมไต่ แม้มลมหายใจฉันยังกรอ่งให้เธอ</p> </div> <p>แนวคำตอบ</p> <p>- หมายถึง บุคคลธรรมดาที่ไม่ใช่ชื่อเสียง นักเรียน เด็ก ๆ ลูก เป็นต้น</p> <p>- เหตุผล เพราะ ต้องมี “ฉัน” ซึ่งอาจหมายถึง คือ บุคคลที่มีความรู้ความสามารถ ครู พ่อแม่ คอยดูแล ช่วยเหลือ เพื่อให้ได้พบกับความสุขสดใส</p> <p>ขั้นสอน</p> <p>๑. นักเรียนแบ่งกลุ่มตามความสนใจ กลุ่มละ ๓ - ๔ คน</p>	<p>แหล่งเรียนรู้ ห้องสมุด</p> <p>สื่อ</p> <p>๑. บัตรภาพ ๖ ใบ (จำนวนชุดขึ้นอยู่กับจำนวนกลุ่ม)</p> <p>๒. ใบความรู้ “งานเขียนสร้างสรรค์”</p> <p>๓. ใบงาน “งานเขียนสร้างสรรค์”</p> <p>ภาระงาน/ชิ้นงาน</p> <p>การทำใบงาน “งานเขียนสร้างสรรค์”</p> <p>การวัดและประเมินผล</p> <p>แบบประเมินการทำงานกลุ่ม</p>	<p>เวลา ๑ ชั่วโมง</p> <p>ชั้นมัธยมศึกษาปีที่ ๓</p>
--	--	---	--	--

<p>หน่วยการเรียนรู้ที่ ๓ : นิรมิตผ่านปัญญา กลุ่มสาระการเรียนรู้ภาษาไทย</p> <p>สมรรถนะที่ต้องการให้เกิดกับผู้เรียน</p> <p>๑. การสื่อสาร</p> <p>๒. การคิดขั้นสูง</p>	<p>แผนการจัดการเรียนรู้ที่ ๑</p> <p>เรื่อง เรียงร้อยถ้อยคำ (๑)</p> <p>รายวิชา ภาษาไทย ๕</p> <p>เวลา ๑ ชั่วโมง</p> <p>ชั้นมัธยมศึกษาปีที่ ๓</p>
<p>แต่ละกลุ่มศึกษาใบความรู้ “งานเขียนสร้างสรรค์”</p> <p>๒. นักเรียนแต่ละกลุ่มรับภาพ การ์ตูน ๑ ชุด ชุดละ ๖ แผ่น (ภาพเดียวกัน)</p>	
	<p>๓. นักเรียนแต่ละกลุ่มช่วยกันวิเคราะห์ลักษณะเด่นของภาพ แต่ละภาพ</p> <p>๔. นักเรียนนำลักษณะเด่นของภาพมาวิเคราะห์เพื่อหาลักษณะเด่นร่วมกัน ๑ ลักษณะเด่น</p> <p>๕. นักเรียนแต่ละคนในกลุ่มเขียนประโยค ๑ ประโยคที่บ่งบอกถึงลักษณะเด่นที่วิเคราะห์ไว้ โดยไม่ต้องปรกษาสมาชิกในกลุ่ม</p>

<p>หน่วยการเรียนรู้ที่ ๓ : นิรมิตผ่านปัญญา กลุ่มสาระการเรียนรู้ภาษาไทย</p>	<p>แผนการจัดการเรียนรู้ที่ ๑ เรื่อง เรียงร้อยถ้อยคำ (๑) รายวิชา ภาษาไทย ๕</p>	<p>เวลา ๑ ชั่วโมง ชั้นมัธยมศึกษาปีที่ ๓</p>
	<p>๖. นักเรียนแต่ละคนในกลุ่มนำเสนอประโยคของตนเองให้เพื่อนในกลุ่มฟังจนครบ จากนั้นทำใบงาน “งานเขียนสร้างสรรค์” โดยนักเรียนช่วยกันนำประโยคของแต่ละคนมาเขียนใหม่ให้เป็นเรื่องราวเดียวกัน พร้อมตั้งชื่อเรื่องให้สอดคล้องกับเนื้อหา</p> <p>๗. นักเรียนกลุ่มอาสาสมัคร ๒ - ๓ แต่ละกลุ่มออกมานำเสนอเรื่องราว</p> <p>ขั้นสรุป นักเรียนช่วยกันสรุปประโยชน์จากการเรียนรู้ในครั้งนี้ โดยครูทำหน้าที่ให้คำแนะนำเพิ่มเติม</p>	

บัตรภาพ

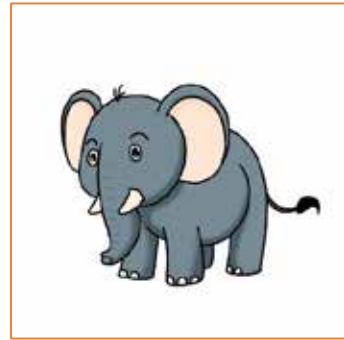

ใบความรู้ “งานเขียนสร้างสรรค์”

ความหมายของความคิดสร้างสรรค์

ความคิดสร้างสรรค์เป็นความสามารถทางปัญญาที่สามารถคิดได้กว้างไกลหลายทิศ หลายทาง คิดตัดแปลงปรุงแต่ง ผสมผสานความคิดเดิมเกิดเป็นความคิดใหม่ อันนำไปสู่การค้นพบสิ่งแปลกใหม่ที่มีประโยชน์ต่อสังคม ลักษณะความคิดสร้างสรรค์ อาจอธิบายได้หลายลักษณะ ดังนี้

๑. การประดิษฐ์สิ่งใหม่ ๆ เช่น ผลงานการประดิษฐ์หลอดไฟฟ้าของโทมัส อัลวา เอดิสัน นักวิทยาศาสตร์ ผู้ยิ่งใหญ่ชาวอเมริกัน

๒. ความคิดอเนกนัย เป็นการคิดกว้าง คิดไกล หลายแง่หลายมุม ลักษณะความคิดเช่นนี้จะนำไปสู่ การคิดประดิษฐ์สิ่งแปลกใหม่ รวมทั้งการค้นพบวิธีแก้ปัญหาแบบใหม่ ๆ นอกจากนี้ ความคิดอเนกนัยยังเน้นด้าน ปริมาณความคิด คือ ยิ่งคิดปริมาณมากก็ยิ่งดี หากคิดได้มากประเภทและมีรายละเอียดด้วย ก็ยิ่งทำให้ความคิด อเนกนัยสมบูรณ์ยิ่งขึ้น

๓. จินตนาการ เป็นลักษณะสำคัญของความคิดสร้างสรรค์ เป็นการคิดถึงสิ่งที่ยังไม่เกิด หรือดูเหมือนจะ เป็นไปไม่ได้ เช่น ในอดีตที่มนุษย์ฝันอยากจะเป็นบินเหมือนนก ซึ่งดูเป็นเรื่องเหลือเชื่อ แต่ก็กลายเป็นความจริงได้ ในเวลาต่อมา

๔. ความสามารถที่จะมองเห็นและมีปฏิริยาอย่างรวดเร็ว เช่น คนที่มองเห็นความสวยงามของทะเล เกิดความชื่นชม มีความรู้สึกตอบสนองเขียนเป็นกลอนได้

ความคิดสร้างสรรค์ มิใช่พรสวรรค์ แต่เป็นสิ่งที่พัฒนาให้เกิดขึ้นได้ ในตัวทุกคน เพียงขอให้เรากล้าคิด คิดแล้วทดลองทำ ทำแล้วนำมาคิดใหม่ จากความคิดหนึ่งสู่อีกความคิดหนึ่ง ความคิดสร้างสรรค์ก็จะเกิดขึ้นในที่สุด

องค์ประกอบของการเขียนสร้างสรรค์

การเขียนสร้างสรรค์อาจมีเนื้อหาและรูปแบบต่าง ๆ ตามความคิดของผู้เขียน อาจใช้รูปแบบหรือฉันทลักษณ์ที่มีการกำหนดไว้เป็นที่รู้จักทั่วไป หรือมีการดัดแปลง หรือสร้างสรรค์ใหม่ตามความประสงค์ของผู้เขียน องค์ประกอบสำคัญที่มักพบในการเขียนสร้างสรรค์มีดังนี้

เนื้อหา

การเขียนสร้างสรรค์นั้นน่าสนใจตรงที่อาจเป็นเรื่องที่นำมาจากชีวิตจริงหรือประสบการณ์ของผู้เขียน เป็นเรื่องที่คุณเขียนแต่งขึ้น หรือเป็นทั้งเรื่องจริงและเรื่องแต่งรวมอยู่ด้วยกัน เพื่อนำไปสู่จุดมุ่งหมายของการนำเสนอความคิดเห็นที่ซ่อนไว้ในเรื่องราวเหล่านั้น ผู้เขียนจะต้องใช้ประโยชน์จากเรื่องที่น่ามาแฝงไว้ อย่างเต็มที่มิใช่สร้างขึ้นเพียงลอย ๆ

ใบความรู้ “งานเขียนสร้างสรรค์” (ต่อ)

รูปแบบ

การเขียนสร้างสรรค์นั้นไม่จำกัดรูปแบบ ดังที่ได้กล่าวไว้แล้ว ผู้เขียนสามารถเลือกใช้ตามใจชอบ ความถนัด หรือใช้สอดคล้องกับเนื้อหาและความมุ่งหมายที่ต้องการเสนอได้ เราจึงพบการเขียนสร้างสรรค์ได้ ทั้งที่เป็นร้อยแก้ว เช่น บทกวีส่วนตัวประจำวัน ไปจนถึงบทความ ความเรียง เรื่องสั้น นวนิยาย และบทร้อยกรอง ประเภทต่าง ๆ

ภาษา

การเขียนสร้างสรรค์นั้น ไม่จำกัดระดับของภาษาว่าต้องใช้ระดับภาษาใด ผู้เขียนอาจเลือกใช้ภาษาพูด หรือภาษาเขียนหรือใช้ทั้งสองระดับก็ได้ แต่ต้องให้เหมาะสมกับรูปแบบและความมุ่งหมายของการเขียน หากผู้เขียนต้องการเสนออารมณ์ความรู้สึกซาบซึ้งประทับใจเรื่องใดเรื่องหนึ่ง ก็ต้องเลือกใช้ภาษาเขียนแบบ พรรณาเพื่อแสดงอารมณ์นั้น แต่หากเป็นการเล่าเรื่องที่นำมาจากชีวิตจริงก็ต้องถ่ายทอดด้วยภาษาและถ้อยคำ ที่ใช้ในชีวิตจริง เช่น เรื่อง ใสบาตร ผู้เขียนใช้คำว่า ใสบาตร ซึ่งคนทั่วไปใช้เป็นปกติ มิได้ใช้ว่า ตักบาตร ซึ่งเป็น ภาษาทางการ

ความมุ่งหมาย

ความมุ่งหมายในการเขียนสร้างสรรค์นั้น อาจเริ่มได้ตั้งแต่ผู้เขียนต้องการสื่อความคิด อารมณ์ หรือความรู้สึกต่อสิ่งใดสิ่งหนึ่งหรือเหตุการณ์ใดเหตุการณ์หนึ่งหรือต้องการแสดงความคิดของผู้เขียนที่มีต่อสังคม ไปจนกระทั่งถึงการโน้มน้าวใจให้คนในสังคมเปลี่ยนแปลงไปในทางที่ผู้เขียนคิดว่าเหมาะสม

แบบประเมินการทำงานกลุ่ม



คำชี้แจง ให้ครูประเมินการทำงานกลุ่มของนักเรียนตามรายการประเมิน (คะแนนเต็ม ๑๒ คะแนน)

รายการประเมิน	ระดับคะแนน		
	๓	๒	๑
๑. การกำหนดบทบาทหน้าที่	กำหนดบทบาทหน้าที่สมาชิกอย่างชัดเจน	กำหนดบทบาทหน้าที่สมาชิกไม่ครบถ้วน	ไม่มีการกำหนดบทบาทหน้าที่
๒. การมีส่วนร่วม	มีส่วนร่วมในการปฏิบัติงานกลุ่ม	มีส่วนร่วมในการปฏิบัติงานกลุ่มบ้าง	มีส่วนร่วมในการปฏิบัติงานกลุ่มน้อยมากหรือไม่มีส่วนร่วม
๓. การรับฟังและแสดงความคิดเห็น	รับฟังและแสดงความคิดเห็นอย่างมีเหตุผลและสร้างสรรค์อย่างสม่ำเสมอ	รับฟังและแสดงความคิดเห็นอย่างมีเหตุผลและสร้างสรรค์เป็นบางครั้ง	รับฟังความคิดเห็นของผู้อื่นน้อยมากหรือไม่รับฟังความคิดเห็นผู้อื่น
๔. ความรับผิดชอบ	รับผิดชอบงานที่ได้รับมอบหมายและเสร็จตามเวลาที่กำหนด	รับผิดชอบงานที่ได้รับมอบหมาย แต่เสร็จไม่ทันตามกำหนด	ไม่รับผิดชอบงานที่ได้รับมอบหมาย

* การคิดคะแนน ร้อยละ = (คะแนนที่ได้/คะแนนเต็ม) x ๑๐๐

การแปลผลการประเมิน

เกณฑ์ของระดับคะแนน	การแปลผล
ร้อยละ ๘๐ - ๑๐๐	ดีมาก
ร้อยละ ๗๐ - ๗๙	ดี
ร้อยละ ๕๐ - ๖๙	พอใช้
ร้อยละ ๐ - ๔๙	ปรับปรุง

<p>หน่วยการเรียนรู้ที่ ๓ : นิรมิตผ่านปัญญา กลุ่มสาระการเรียนรู้ภาษาไทย</p>	<p>แผนการจัดการเรียนรู้ที่ ๒ เรื่อง เรียงร้อยถ้อยคำ (๒) รายวิชา ภาษาไทย ๕</p>	<p>เวลา ๑ ชั่วโมง ชั้นมัธยมศึกษาปีที่ ๓</p>
<p>สาระสำคัญ/ความคิดรวบยอด คำเป็นหน่วยพื้นฐานของภาษาซึ่งใช้ในการสื่อสาร คำในทุกภาษาประกอบด้วยองค์ประกอบ ๒ อย่าง คือ เสี่ยงกับความหมาย ซึ่งความหมายที่เป็น นามธรรม อาจเข้าใจได้ยาก และเกิดความ คลาดเคลื่อนได้ง่าย ดังนั้น ผู้ใช้ภาษาจึงต้อง เชื่อมโยงความหมายที่ถูกต้องของคำให้เข้ากับ ความคิดและเจตนาแท้จริงที่ผู้สื่อสารจะสื่อสาร ซึ่งความหมายโดยตรงและความหมายโดยนัย</p>	<p>กิจกรรมการเรียนรู้ ขั้นนำ นักเรียนรู้ภาพที่ติดบนกระดาน จำนวน ๒ ภาพ แล้วช่วยกันแสดงความคิดเห็นว่าสามารถสื่อสิ่งใดบ้าง</p> <p>ภาพที่ ๑</p>  <p>แนวคำตอบ - สิ่งที่มีค่า บุคคลที่มีคุณค่า ศิลปิน ดารา คนเก่ง คนมี ปัญญา ความสดใส ฯลฯ</p> <p>ภาพที่ ๒</p>  <p>แนวคำตอบ - ดอกไม้ชนิดหนึ่ง ความหอม ความบริสุทธิ์ ความสะอาด</p>	<p>แหล่งเรียนรู้ ห้องสมุด</p> <p>สื่อ ๑. บัตรภาพ ๒ ใบ ๒. ใบความรู้ “ความหมายโดยตรงและ ความหมายโดยนัย” ๓. ใบงาน “ความหมายโดยตรงและ ความหมายโดยนัย”</p> <p>ภาระงาน/ชิ้นงาน การทำใบงาน “ความหมายโดยตรงและ ความหมายโดยนัย”</p> <p>การวัดและประเมินผล แบบประเมินการทำงานกลุ่ม</p>
<p>จุดประสงค์การเรียนรู้ ด้านความรู้ บอกความหมายของคำที่มีความหมายโดยตรง และความหมายโดยนัย</p> <p>ด้านทักษะและกระบวนการ วิเคราะห์ความหมายของคำที่มีความหมายตรง และความหมายโดยนัย</p>		

<p>หน่วยการเรียนรู้ที่ ๓ : นิรมิตผ่านปัญญา กลุ่มสาระการเรียนรู้ภาษาไทย</p> <p>ด้านคุณลักษณะ ไม่เรียนรู้</p> <p>สมรรถนะที่ต้องการให้เกิดกับผู้เรียน การสื่อสาร</p>	<p>แผนการจัดการเรียนรู้ที่ ๒</p> <p>เรื่อง เรียงร้อยถ้อยคำ (๒) รายวิชา ภาษาไทย ๕</p> <p>เวลา ๑ ชั่วโมง ชั้นมัธยมศึกษาปีที่ ๓</p> <p>ศาสนา ฯลฯ</p> <p>ข้อสอน</p> <p>๑. นักเรียนจับคู่กับเพื่อนศึกษาใบงาน “ความหมายโดยตรงและความหมายโดยนัย”</p> <p>๒. นักเรียนแต่ละคู่ทำใบงาน “ความหมายโดยตรงและความหมายโดยนัย” โดยให้นักเรียนคิดคำที่เป็นสิ่งที่อยู่รอบ ๆ ตัว ทั้งที่โรงเรียนหรือที่บ้าน ทั้งนี้เป็นคำที่มีความหมายทั้งความหมายโดยตรงและความหมายโดยนัย คู่ละ ๓ คำ พร้อมทั้งยกตัวอย่างประโยคประกอบความหมายทั้ง ๓ คำ</p> <p>แนวคำตอบ กล้วย</p> <p>ความหมายโดยตรง : ชื่อไม้ล้มลุกชนิดหนึ่ง ผลสุก เนื้อนุ่มกินได้</p> <p>ความหมายโดยนัย : ง่ายมาก</p> <p>๓. นักเรียนแต่ละคู่ออกมานำเสนอคำและตัวอย่างประโยคที่แต่ง โดยเพื่อน ๆ และครูช่วยกันตรวจสอบและให้ข้อเสนอแนะ</p> <p>ข้อสรุป</p> <p>๔. นักเรียนร่วมกันแสดงความคิดเห็นว่าคำใดที่นักเรียนนำมาใช้ในชีวิตประจำวันบ่อย ๆ</p>
---	--

<p>หน่วยการเรียนรู้ที่ ๓ : นิรมิตผ่านปัญญา กลุ่มสาระการเรียนรู้ภาษาไทย</p>	<p>แผนการจัดการเรียนรู้ที่ ๒ เรื่อง เรียงร้อยย่อคำ (๒) รายวิชา ภาษาไทย ๕</p> <p>๕. นักเรียนร่วมกับสรุปประเด็นของคำที่มีความหมายโดยตรงและความหมายโดยนัย</p>	<p>เวลา ๑ ชั่วโมง ชั้นมัธยมศึกษาปีที่ ๓</p>
--	--	---

บัตรภาพ

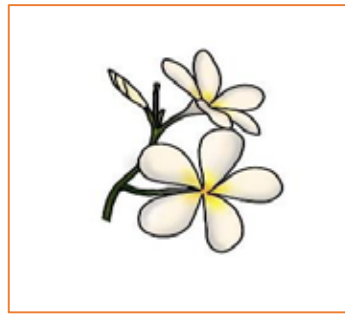

ใบความรู้

“ความหมายโดยตรงและความหมายโดยนัย”



ความหมายโดยตรง

คือ ความหมายที่ใช้ตามปกติในภาษา

ความหมายโดยนัย

คือ ความหมายของคำที่ไม่ใช่ธรรมดาแต่เป็นความหมายเชิงเปรียบเทียบ (อุปมา)

ตัวอย่าง

คำ	ความหมายตรง	ความหมายโดยนัย
หิน 	ของแข็งที่ประกอบด้วยแร่ชนิดเดียว หรือหลายชนิดรวมกันอยู่ตามธรรมชาติ ตัวอย่างเช่น เขาขี้เหล็กก้อนหิน	เรื่องที่ยาก 不容易 ตัวอย่างเช่น แบบฝึกหัดที่โรงเรียนวันนี้หินจริง ๆ
หมู 	ชื่อสัตว์เลี้ยงลูกด้วยนม เป็นสัตว์กีบคู่ ตัวอ้วน จมูกและปากยื่นยาว ปลายจมูก บานใช้สำหรับคุนดินหาอาหาร ตัวอย่างเช่น ฉันชอบกินหมูกระทะ	เรื่องที่ย่าง ๆ สบาย ๆ ตัวอย่างเช่น แบบฝึกหัดที่โรงเรียนวันนี้หมูมาก ๆ

ใบงาน
“ความหมายโดยตรงและความหมายโดยนัย”

คำชี้แจง ให้นักเรียนเขียนคำที่มีความหมายโดยตรงและความหมายโดยนัย คู่ละ ๓ คำ พร้อมทั้งยกตัวอย่างประโยคประกอบความหมายทั้ง ๓ คำ

คำ	ความหมายตรง	ความหมายโดยนัย
๑.	ประโยค	ประโยค
๒.	ประโยค	ประโยค
๓.	ประโยค	ประโยค

แบบประเมินการทำงานกลุ่ม

คำชี้แจง ให้ครูประเมินการทำงานกลุ่มของนักเรียนตามรายการประเมิน (คะแนนเต็ม ๑๒ คะแนน)

รายการประเมิน	ระดับคะแนน		
	๓	๒	๑
๑. การกำหนดบทบาทหน้าที่	กำหนดบทบาทหน้าที่สมาชิกอย่างชัดเจน	กำหนดบทบาทหน้าที่สมาชิกไม่ครบถ้วน	ไม่มีการกำหนดบทบาทหน้าที่
๒. การมีส่วนร่วม	มีส่วนร่วมในการปฏิบัติงานกลุ่ม	มีส่วนร่วมในการปฏิบัติงานกลุ่มบ้าง	มีส่วนร่วมในการปฏิบัติงานกลุ่มน้อยมากหรือไม่มีส่วนร่วม
๓. การรับฟังและแสดงความคิดเห็น	รับฟังและแสดงความคิดเห็นอย่างมีเหตุผลและสร้างสรรค์อย่างสม่ำเสมอ	รับฟังและแสดงความคิดเห็นอย่างมีเหตุผลและสร้างสรรค์เป็นบางครั้ง	รับฟังความคิดเห็นของผู้อื่นน้อยมากหรือไม่รับฟังความคิดเห็นผู้อื่น
๔. ความรับผิดชอบ	รับผิดชอบงานที่ได้รับมอบหมายและเสร็จตามเวลาที่กำหนด	รับผิดชอบงานที่ได้รับมอบหมาย แต่เสร็จไม่ทันตามกำหนด	ไม่รับผิดชอบงานที่ได้รับมอบหมาย

* การคิดคะแนน ร้อยละ = (คะแนนที่ได้/คะแนนเต็ม) x ๑๐๐

การแปลผลการประเมิน

เกณฑ์ของระดับคะแนน	การแปลผล
ร้อยละ ๘๐ - ๑๐๐	ดีมาก
ร้อยละ ๗๐ - ๗๙	ดี
ร้อยละ ๕๐ - ๖๙	พอใช้
ร้อยละ ๐ - ๔๙	ปรับปรุง

<p>หน่วยการเรียนรู้ที่ ๓ ชื่อหน่วย อิศรญาณภาชิต กลุ่มสาระการเรียนรู้ภาษาไทย</p>	<p>แผนการจัดการเรียนรู้ที่ ๓ เรื่อง พრაเรียนเพียรสอน (๑) รายวิชา ภาษาไทย ๕</p>	<p>เวลา ๑ ชั่วโมง ชั้นมัธยมศึกษาปีที่ ๓</p>
<p>สาระสำคัญ/ความคิดรวบยอด อิศรญาณภาชิต เป็นวรรณคดีที่หม่อมเจ้าอิศรญาณ ทรงนิพนธ์ด้วยกลอนเพลงยาว ถ่ายทอดความคิดสร้างสรรค์ ผ่านเรื่องราวคำสอน คติเตือนเตือนใจ โดยใช้คำประพันธ์ ประเภทฉันทลักษณ์ในการแต่งซึ่งทำให้ผู้เรียนได้รับข้อคิด คติเตือนใจและความคิดสร้างสรรค์จากการศึกษา</p> <p>จุดประสงค์การเรียนรู้ ด้านความรู้ บอกที่มาของเรื่องอิศรญาณภาชิตได้</p> <p>ด้านทักษะและกระบวนการ ปฏิบัติกิจกรรม “นักสืบอิศรญาณ” เพื่อบอกที่มาของ เรื่องอิศรญาณภาชิต</p> <p>ด้านคุณลักษณะ ใฝ่เรียนรู้</p> <p>สมรรถนะที่ต้องการให้เกิดกับผู้เรียน การสื่อสาร</p>	<p>กิจกรรมการเรียนรู้ ขั้นนำ ๑. ตัวแทนนักเรียน ๑ - ๒ คนบอกความหมายของแผ่น ข้อความเพื่อทบทวนความรู้ เพชรอย่างดีมีค่าราคาดี ส่งให้ถึงจะรู้ค่าราคาหรือ แนวคำตอบ ยื่นเพชรซึ่งเป็นของราคาแพงให้ก็บังคิง ถึงยอมไม่รู้ว่ามูลค่าของเพชร ๒. ตัวแทนนักเรียน ๑ - ๒ คน บอกจุดมุ่งหมายของข้อความ แนวคำตอบ การสอน การสอนใจ การให้แนวทางในการปฏิบัติ การให้แนวทาง ในการใช้ชีวิต ขั้นสอน ๓. นักเรียนแบ่งกลุ่มออกเป็นกลุ่มละ ๓ คน เพื่อทำกิจกรรม “นักสืบอิศรญาณ” โดยให้แต่ละกลุ่มกำหนดหมายเลขให้ สมาชิกแต่ละคนในกลุ่มเป็นนักสืบคนที่ ๑ ๒ และ ๓ จากนั้นให้ นักเรียนที่รับบทบาทเป็นนักสืบแต่ละหมายเลขในกลุ่มแยกไป หาความรู้ตามฐานกิจกรรม ดังนี้</p>	<p>แหล่งเรียนรู้ ห้องสมุด</p> <p>สื่อ ๑. แผ่นข้อความ “เพชรอย่างดีมีค่าราคาดี ส่งให้ถึงจะรู้ค่า ราคาหรือ” ๒. บัตรความรู้ฐานกิจกรรมเบาและสะดวกจริง ๑ ๓. บัตรความรู้ฐานกิจกรรมเบาและสะดวกจริง ๒ ๔. บัตรความรู้ฐานกิจกรรมเบาและสะดวกจริง ๓ ๕. ใบงาน “ที่มาของอิศรญาณภาชิต”</p> <p>ภาระงาน/ชิ้นงาน การทำใบงาน “ที่มาของอิศรญาณภาชิต”</p> <p>การวัดและประเมินผล แบบประเมินการทำงานกลุ่ม</p>

<p>หน่วยการเรียนรู้ที่ ๓ ชื่อหน่วย อิศรญาณภาษา กลุ่มสาระการเรียนรู้ภาษาไทย</p>	<p>แผนการจัดการเรียนรู้ที่ ๓ เรื่อง พราเรียนเพียรสอน (๑) รายวิชา ภาษาไทย ๕</p>	<p>เวลา ๑ ชั่วโมง ชั้นมัธยมศึกษาปีที่ ๓</p>
	<p>- นักสืบคนที่ ๑ ไปหาความรู้ฐานกิจกรรมที่ ๑ จาก “บัตรความรู้ฐานกิจกรรมเบาะแสความจริง ๑” - นักสืบคนที่ ๒ ไปหาความรู้ฐานกิจกรรมที่ ๒ จาก “บัตรความรู้ฐานกิจกรรมเบาะแสความจริง ๒” - นักสืบคนที่ ๓ ไปหาความรู้ฐานกิจกรรมที่ ๓ จาก “บัตรความรู้ฐานกิจกรรมเบาะแสความจริง ๓” ๔. นักเรียนที่รับบทนักสืบแต่ละคนกลับเข้ากลุ่มเดิม จากนั้นแต่ละคนนำความรู้ที่ได้จากการไปหาความรู้เบาะแส ความจริงแต่ละประการมาบอกให้เพื่อนฟัง ๕. นักเรียนทำใบงาน เรื่อง “ที่มาของอิศรญาณภาษา” รายบุคคล ขั้นสรุป ตัวแทนนักเรียน ๔ - ๕ คนตอบคำถามเปล่า สรุป ที่มาของเรื่องอิศรญาณภาษา - ผู้แต่งอิศรญาณภาษา คือใคร เป็นกวีในยุคนั้นได้ คำตอบ หม่อมเจ้าอิศรญาณ เป็นกวีในสมัยพระบาทสมเด็จพระจอมเกล้า เจ้าอยู่หัว - เหตุใดผู้แต่งจึงใช้น้ำเสียงประชดประชันในการแต่ง</p>	

<p>หน่วยการเรียนรู้ที่ ๓ ชื่อหน่วย อิศรญาณภาศิต กลุ่มสาระการเรียนรู้ภาษาไทย</p>	<p>แผนการจัดการเรียนรู้ที่ ๓ เรื่อง พრაเรียนเพียรสอน (๑) รายวิชา ภาษาไทย ๕</p>	<p>เวลา ๑ ชั่วโมง ชั้นมัธยมศึกษาปีที่ ๓</p>
	<p>แนวคำตอบ ครึ่งหนึ่งทรงทำอะไรแปลกไป จนมีผู้ตำหนิให้รู้สึกน้อยพระทัย - จุดประสงค์ในการแต่งคืออะไร แนวคำตอบ เพื่อสั่งสอนเตือนใจให้ทุกคนก่อนที่จะทำอะไรและสอนเกี่ยวกับ การปฏิบัติตนต่อผู้อื่นในสังคมเพื่อให้อยู่ร่วมกันได้อย่างมีความสุข - ผู้แต่งใช้ความคิดสร้างสรรค์นำคำสอนมาเป็นเรื่องราว ด้วยคำประพันธ์ชนิดใด แนวคำตอบ กลอนเพลง, กลอนเพลงยาว</p>	

แผ่นข้อความ

“เพชรอย่างดีมีค่าราคายิ่ง ส่งให้ถึงจะรู้ค่าราคาหรือ”

บัตรความรู้

“ฐานกิจกรรมเบาแสความจริง ๑”

ชื่อเรื่อง : อิศรญาณภาชิต หรือ “เพลงยาวเจ้าอิศรญาณ” หรือ “ภาชิตอิศรญาณ”

ผู้ทรงนิพนธ์ : หม่อมเจ้าอิศรญาณ

ประวัติผู้ทรงนิพนธ์ : กวีสำคัญในรัชสมัยพระบาทสมเด็จพระจอมเกล้าเจ้าอยู่หัว หม่อมเจ้าอิศรญาณเป็นพระโอรสพระเจ้าบรมวงศ์เธอ กรมหลวงมหิศวรินทรากรมเรศ มีพระนามเดิมว่าอะไรนั้นไม่ปรากฏ แต่มีสมณฉายาขณะผนวชอยู่ที่วัดบวรนิเวศวิหารว่า อิศรญาณโณ

บัตรความรู้

“ฐานกิจกรรมเบาแสความจริง ๒”

เรื่องเล่าเกี่ยวกับที่มาของเรื่องอิศรญาณภาชิต

มีเรื่องเล่ากันว่า ครั้งหนึ่งหม่อมเจ้าอิศรญาณทรงทำอะไรแปลกไป จนมีผู้ตำหนิให้รู้สึกน้อยพระทัย วรรณคดีเรื่องอิศรญาณภาชิตซึ่งทรงนิพนธ์ขึ้นในเวลาต่อมา จึงแฝงด้วยน้ำเสียงบ่นแถมเสียดสีประชดประชัน

บัตรความรู้

“ฐานกิจกรรมเบาแสความจริง ๓”

จุดมุ่งหมายของเรื่อง “อิศรญาณภาชิต”

๑. เพื่อสั่งสอนเตือนใจให้ทุกคนคิดก่อนที่จะทำสิ่งใด

๒. เพื่อสอนเกี่ยวกับการปฏิบัติตนต่อผู้อื่นในสังคมเพื่อให้อยู่ร่วมกันได้อย่างมีความสุข

ใบงาน
“ที่มาของอิศรญาณภาชิต”

คำชี้แจง ให้นักเรียนเขียนแผนผังความคิดจากการทำกิจกรรม “นักสืบอิศรญาณ” ตามหัวข้อต่อไปนี้

๑. ชื่อเรื่อง
๒. ชื่อผู้แต่ง
๓. เรื่องเล่าเกี่ยวกับที่มาของเรื่อง
๔. จุดมุ่งหมายของเรื่อง

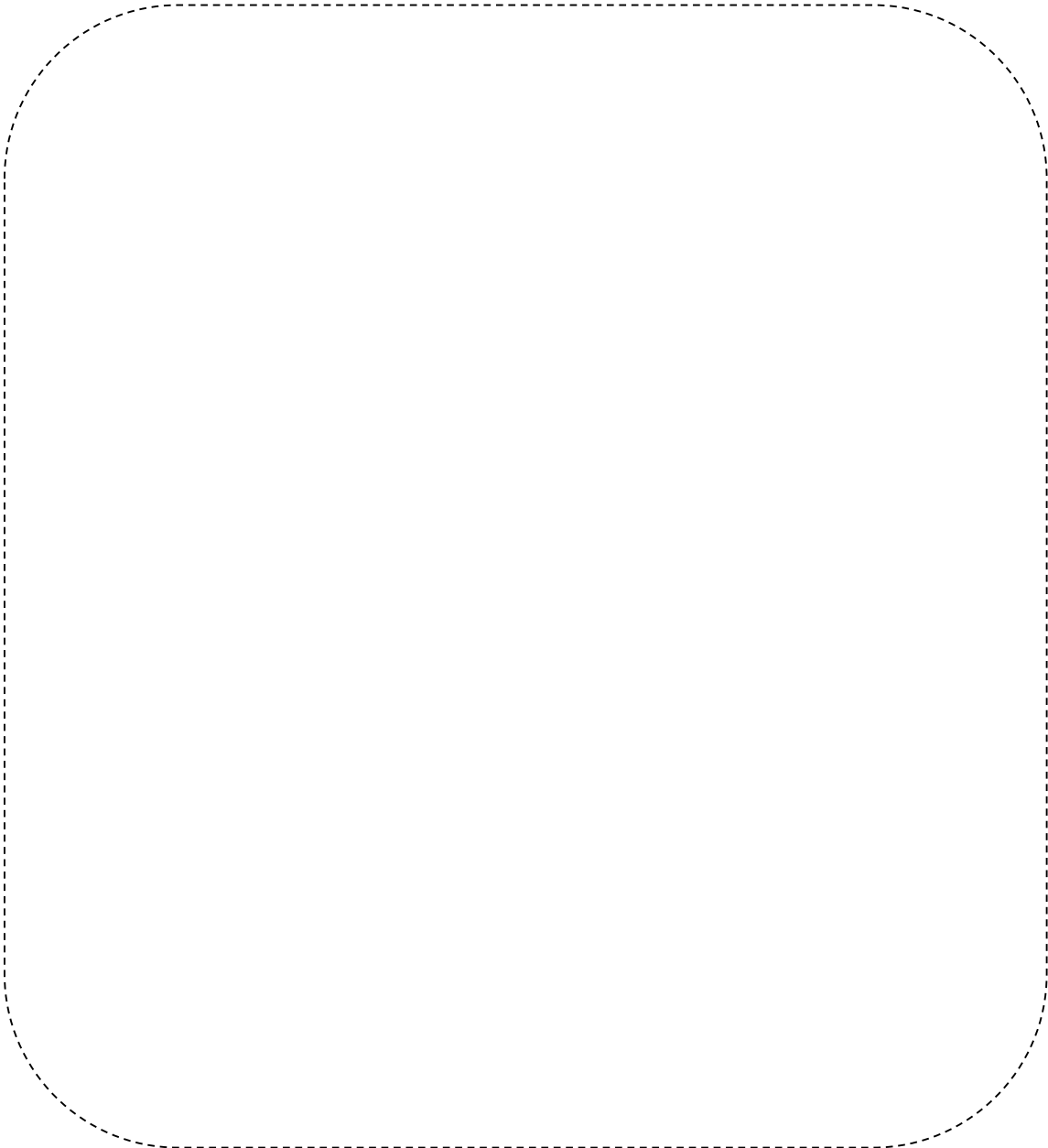

แบบประเมินการทำงานกลุ่ม

คำชี้แจง ให้ครูประเมินการทำงานกลุ่มของนักเรียนตามรายการประเมิน (คะแนนเต็ม ๑๒ คะแนน)

รายการประเมิน	ระดับคะแนน		
	๓	๒	๑
๑. การกำหนดบทบาทหน้าที่	กำหนดบทบาทหน้าที่สมาชิกอย่างชัดเจน	กำหนดบทบาทหน้าที่สมาชิกไม่ครบถ้วน	ไม่มีการกำหนดบทบาทหน้าที่
๒. การมีส่วนร่วม	มีส่วนร่วมในการปฏิบัติงานกลุ่ม	มีส่วนร่วมในการปฏิบัติงานกลุ่มบ้าง	มีส่วนร่วมในการปฏิบัติงานกลุ่มน้อยมากหรือไม่มีส่วนร่วม
๓. การรับฟังและแสดงความคิดเห็น	รับฟังและแสดงความคิดเห็นอย่างมีเหตุผลและสร้างสรรค์อย่างสม่ำเสมอ	รับฟังและแสดงความคิดเห็นอย่างมีเหตุผลและสร้างสรรค์เป็นบางครั้ง	รับฟังความคิดเห็นของผู้อื่นน้อยมากหรือไม่รับฟังความคิดเห็นผู้อื่น
๔. ความรับผิดชอบ	รับผิดชอบงานที่ได้รับมอบหมายและเสร็จตามเวลาที่กำหนด	รับผิดชอบงานที่ได้รับมอบหมาย แต่เสร็จไม่ทันตามกำหนด	ไม่รับผิดชอบงานที่ได้รับมอบหมาย

* การคิดคะแนน ร้อยละ = (คะแนนที่ได้/คะแนนเต็ม) x ๑๐๐

การแปลผลการประเมิน

เกณฑ์ของระดับคะแนน	การแปลผล
ร้อยละ ๘๐ - ๑๐๐	ดีมาก
ร้อยละ ๗๐ - ๗๙	ดี
ร้อยละ ๕๐ - ๖๙	พอใช้
ร้อยละ ๐ - ๔๙	ปรับปรุง

<p>หน่วยการเรียนรู้ที่ ๓ นิรมิตผ่านปัญญา กลุ่มสาระการเรียนรู้ภาษาไทย</p> <p>สาระสำคัญ/ความคิดรวบยอด อิศรญาณภษิต เป็นวรรณคดีที่หม่อมเจ้าอิศรญาณทรง นิพนธ์ด้วยกลอนเพลงยาว ถ่ายทอดความคิดสร้างสรรค์ผ่าน เรื่องราวคำสอน คติเตือนเตือนใจ โดยใช้คำประพันธ์ ประเภทกลอนเพลงยาวในการแต่งซึ่งทำให้ผู้เรียนได้รับ ข้อคิดเตือนใจและความสร้างสรรค์จากการศึกษา จุดประสงค์การเรียนรู้ ด้านความรู้ อธิบายเนื้อเรื่องอิศรญาณภษิต ด้านทักษะและกระบวนการ ถอดคำประพันธ์ได้ด้วยตนเอง ด้านคุณลักษณะ ใฝ่เรียนรู้ สมรรถนะที่ต่อการที่เกิดกับผู้เรียน การสื่อสาร</p>	<p>แผนการจัดการเรียนรู้ที่ ๔ เรื่อง พราเรียนพิรสถอน (๒) รายวิชา ภาษาไทย ๕</p> <p>กิจกรรมการเรียนรู้ ชั้นนำ ๑. นักเรียน ๑ คน อาสาสมัครเล่าประสบการณ์ว่าเคยได้รับ คำบอกร่ำเรียนจากผู้ใหญ่เรื่องใดบ้าง หรือหากไม่มีนักเรียน อาสาสมัครให้ครูเป็นผู้ยกตัวอย่างคำบอกร่ำเรียนจากผู้ใหญ่ให้ นักเรียนฟัง แนวคำตอบ ให้มารยาท ให้ขยันตั้งใจเรียน ๒. นักเรียนร่วมกันแสดงความคิดเห็นว่า ตัวอย่างคำตอบ ดังกล่าวเกิดจากเจตนาใดของผู้ใหญ่และมีประโยชน์กับ ตัวนักเรียนมากน้อยเพียงใด ๓. ครูกล่าวถึงวรรณคดีเรื่อง อิศรญาณภษิต ว่าเป็น วรรณคดีที่มีคำสอนที่มีคุณค่าและน่าสนใจเรื่องหนึ่ง ขั้นสอน ๔. นักเรียน ๑ คนอาสาสมัครอ่านแผ่นข้อความ</p>	<p>แหล่งเรียนรู้ ห้องสมุด สื่อ ๑. แผ่นข้อความ ๒. ใบงาน “คำสอนในอิศรญาณภษิต” ภาระงาน/ชิ้นงาน การทำใบงาน “คำสอนในอิศรญาณภษิต” การวัดและประเมินผล แบบประเมินการทำงานกลุ่ม</p>	<p>เวลา ๑ ชั่วโมง ชั้นมัธยมศึกษาปีที่ ๓</p>
---	--	--	---

<p>หน่วยการเรียนรู้ที่ ๓ นิรมิตผ่านปัญญา กลุ่มสาระการเรียนรู้ภาษาไทย</p>	<p>แผนการจัดการเรียนรู้ที่ ๔ เรื่อง פררเรียนפפפפפפ (๒) รายวิชา ภาษาไทย ๕</p> <p>เวลา ๑ ชั่วโมง ชั้นมัธยมศึกษาปีที่ ๓</p>
	<p>อิศรญาณชาญกลอนอักษรสาร เทศนาคำไทยให้เป็นทาน โดยตำนานศุภอรธสวัสดิ์</p> <p>๕. ตัวแทนนักเรียน ๑ - ๒ คน บอกความหมายคำศัพท์ยาก จากแผ่นข้อความ คำว่า “ตำนาน” และ คำว่า “ศุภอรธ” อ่านจากชุดการจัดกิจกรรมการเรียนรู้ (นักเรียน) คำตอบ ตำนาน หมายถึง คำโบราณ ศุภอรธ หมายถึง ถ้อยคำและความหมายที่ดีงาม</p> <p>๖. นักเรียน ๑ - ๒ คนอาสาสมัครถอดความบทกลอนจาก แผ่นข้อความ แนวคำตอบ หม่อมเจ้าอิศรญาณผู้มีคุณงามความดีในการแต่งกลอน ปรารถนาจะใช้เรื่องราวในครั้งเก่าก่อนที่เป็นภาษิตคำสอน มาเทศนาสอนใจให้เป็นทางแก่ทุกคน</p> <p>๗. นักเรียนแบ่งกลุ่มให้มีจำนวนสมาชิกภายในกลุ่ม ๓ - ๔ คน (หรือจำนวนตามความเหมาะสมของนักเรียนใน</p>

<p>หน่วยการเรียนรู้ที่ ๓ นิรมิตผ่านปัญญา กลุ่มสาระการเรียนรู้ภาษาไทย</p>	<p style="text-align: center;">แผนการจัดการเรียนรู้ที่ ๔</p> <p style="text-align: center;">เรื่อง พრაเรียนเพียรสอน (๒)</p> <p style="text-align: center;">รายวิชา ภาษาไทย ๕</p> <p style="text-align: right;">เวลา ๑ ชั่วโมง ชั้นมัธยมศึกษาปีที่ ๓</p>
	<p>แต่ละชั้น) ให้ได้จำนวน ๔ กลุ่ม โดยแต่ละกลุ่มให้มีจำนวนนักเรียนในกลุ่มที่ใกล้เคียงกัน</p> <p>๘. แต่ละกลุ่มเลือกอ่านบทประพันธ์เรื่องอิศรญาณภาชิตตั้งแต่บทที่ ๑ - ๑๒ โดยแต่ละกลุ่มเลือกไม่ซ้ำบทกัน และมีจำนวนเท่า ๆ กัน เช่น</p> <ul style="list-style-type: none"> กลุ่มที่ ๑ อ่านบทที่ ๑ - ๓ กลุ่มที่ ๒ อ่านบทที่ ๔ - ๖ กลุ่มที่ ๓ อ่านบทที่ ๗ - ๙ กลุ่มที่ ๔ อ่านบทที่ ๑๐ - ๑๒ <p>๙. แต่ละกลุ่มอ่านบทประพันธ์ตามที่กลุ่มของตนเลือก และปรึกษากันในกลุ่มเกี่ยวกับคำสอนที่ปรากฏโดยทำลงในใบงาน “คำสอนในอิศรญาณภาชิต”</p> <p>ขั้นสรุป</p> <p>๑๐. นักเรียนแสดงความคิดเห็นในกลุ่มของตนว่าคำสอนในอิศรญาณภาชิต ตามที่วิเคราะห์ไปในขั้นสอนนั้นสามารถนำไปปรับใช้ในชีวิตประจำวันของตนได้อย่างไรบ้าง</p>

<p>หน่วยการเรียนรู้ที่ ๓ นิรมิตผ่านปัญญา กลุ่มสาระการเรียนรู้ภาษาไทย</p>	<p>แผนการจัดการเรียนรู้ที่ ๔ เรื่อง พრაเรียนเพียรสอน (๒) รายวิชา ภาษาไทย ๕</p> <p>๑๑. แต่ละกลุ่มประชุมคัดเลือกตัวแทนกลุ่มเพื่ออ่านคำตอบ จากใบงาน “คำสอนในอิศรญาณภษิต” และแนวทางการ นำไปใช้ในชีวิตประจำวันของกลุ่มตนเอง</p>	<p>เวลา ๑ ชั่วโมง ชั้นมัธยมศึกษาปีที่ ๓</p>
--	--	---

ใบงาน
“คำสอนในอิศรญาณภาษิต”

คำชี้แจง ให้นักเรียนตอบคำถามในบทประพันธ์ของกลุ่มตนเอง

ชื่อสมาชิกในกลุ่ม

๑.
๒.
๓.
๔.

เลือกอิศรญาณภาษิต บทที่

บทที่เลือกสอนเกี่ยวกับ

๑.
๒.
๓.

การนำข้อคิดที่ได้รับไปปรับใช้ประโยชน์ในชีวิตประจำวัน

.....

.....

.....

.....

แบบประเมินการทำงานกลุ่ม

คำชี้แจง ให้ครูประเมินการทำงานกลุ่มของนักเรียนตามรายการประเมิน (คะแนนเต็ม ๑๒ คะแนน)

รายการประเมิน	ระดับคะแนน		
	๓	๒	๑
๑. การกำหนดบทบาทหน้าที่	กำหนดบทบาทหน้าที่สมาชิกอย่างชัดเจน	กำหนดบทบาทหน้าที่สมาชิกไม่ครบถ้วน	ไม่มีการกำหนดบทบาทหน้าที่
๒. การมีส่วนร่วม	มีส่วนร่วมในการปฏิบัติงานกลุ่ม	มีส่วนร่วมในการปฏิบัติงานกลุ่มบ้าง	มีส่วนร่วมในการปฏิบัติงานกลุ่มน้อยมากหรือไม่มีส่วนร่วม
๓. การรับฟังและแสดงความคิดเห็น	รับฟังและแสดงความคิดเห็นอย่างมีเหตุผลและสร้างสรรค์อย่างสม่ำเสมอ	รับฟังและแสดงความคิดเห็นอย่างมีเหตุผลและสร้างสรรค์เป็นบางครั้ง	รับฟังความคิดเห็นของผู้อื่นน้อยมากหรือไม่รับฟังความคิดเห็นผู้อื่น
๔. ความรับผิดชอบ	รับผิดชอบงานที่ได้รับมอบหมายและเสร็จตามเวลาที่กำหนด	รับผิดชอบงานที่ได้รับมอบหมาย แต่เสร็จไม่ทันตามกำหนด	ไม่รับผิดชอบงานที่ได้รับมอบหมาย

* การคิดคะแนน ร้อยละ = (คะแนนที่ได้/คะแนนเต็ม) x ๑๐๐

การแปลผลการประเมิน

เกณฑ์ของระดับคะแนน	การแปลผล
ร้อยละ ๘๐ - ๑๐๐	ดีมาก
ร้อยละ ๗๐ - ๗๙	ดี
ร้อยละ ๕๐ - ๖๙	พอใช้
ร้อยละ ๐ - ๔๙	ปรับปรุง

<p>หน่วยการเรียนรู้ที่ ๓ นิรมิตผ่านปัญญา กลุ่มสาระการเรียนรู้ภาษาไทย</p> <p>สาระสำคัญ/ความคิดรวบยอด</p> <p>อิศรญาณภชาธิต เป็นวรรณคดีที่หม่อมเจ้าอิศรญาณทรงนิพนธ์ด้วยกลอนเพลงยาว ถ่ายทอดความคิดสร้างสรรค์ผ่านเรื่องราวคำสอน คติเตือนเตือนใจ โดยใช้คำประพันธ์ประเภทยกย่องเพลงยาวในการแต่ง ซึ่งทำให้ผู้เรียนได้รับข้อคิดคติเตือนใจและความคิดสร้างสรรค์จากการศึกษา</p> <p>จุดประสงค์การเรียนรู้</p> <p>ด้านความรู้ อธิบายเนื้อเรื่องอิศรญาณภชาธิต</p> <p>ด้านทักษะและกระบวนการ ถอดคำประพันธ์ได้ด้วยตนเอง</p> <p>ด้านคุณลักษณะ ไม่เรียนรู้อย่างไร</p> <p>สมรรถนะที่ต้องการให้เกิดกับผู้เรียน การสื่อสาร</p>	<p>แผนการจัดการเรียนรู้ที่ ๕</p> <p>เรื่อง พราเรียนพิชิต (๓) รายวิชา ภาษาไทย ๕</p> <p>กิจกรรมการเรียนรู้ ขั้นนำ</p> <p>นักเรียนแต่ละกลุ่มเตรียมความพร้อมในการนำเสนอจากคาบเรียนที่แล้ว</p> <p>ขั้นตอน</p> <p>๑. ตัวแทนกลุ่มแต่ละกลุ่มออกมานำเสนอประเด็นในใบงาน “คำสอนในอิศรญาณภชาธิต” และแนวทางการนำไปปรับใช้ในชีวิตประจำวันครบทุกกลุ่ม</p> <p>๒. เมื่อฟังครบทุกกลุ่มแล้วนักเรียนแต่ละคนเลือกคำสอนที่ตนเองประทับใจมากที่สุดที่ได้ฟังจากเพื่อน โดยเขียนลงในใบงาน “คำสอนจากอิศรญาณภชาธิตที่ฉันประทับใจ”</p> <p>ขั้นสรุป</p> <p>นักเรียนแสดงความคิดเห็นร่วมกันว่าคำสอนในอิศรญาณภชาธิตในตอนที่เราเรียนในครั้งนี้ส่วนใหญ่สอนเกี่ยวกับเรื่องใดและมีประโยชน์กับนักเรียนด้านใดอย่างไรบ้าง</p> <p>แนวคำตอบ</p> <p>ส่วนใหญ่สอนเกี่ยวกับแนวการดำเนินชีวิตให้อยู่รอดได้ในสังคม</p>	<p>เวลา ๑ ชั่วโมง</p> <p>ชั้นมัธยมศึกษาปีที่ ๓</p> <p>แหล่งเรียนรู้ ห้องสมุด</p> <p>สื่อ</p> <p>ใบงาน “คำสอนจากอิศรญาณภชาธิตที่ฉันประทับใจ”</p> <p>ภาระงาน/ชิ้นงาน</p> <p>การทำใบงาน “คำสอนจากอิศรญาณภชาธิตที่ฉันประทับใจ”</p> <p>การวัดและประเมินผล</p> <p>แบบประเมินการทำงานกลุ่ม</p>
---	--	---

ใบงาน
“คำสอนจากอิศรญาณภาษิตที่ฉันประทับใจ”

คำชี้แจง ให้นักเรียนบอกคำสอนจากอิศรญาณภาษิตที่ประทับใจ

แบบประเมินการทำงานกลุ่ม

คำชี้แจง ให้ครูประเมินการทำงานกลุ่มของนักเรียนตามรายการประเมิน (คะแนนเต็ม ๑๒ คะแนน)

รายการประเมิน	ระดับคะแนน		
	๓	๒	๑
๑. การกำหนดบทบาทหน้าที่	กำหนดบทบาทหน้าที่สมาชิกอย่างชัดเจน	กำหนดบทบาทหน้าที่สมาชิกไม่ครบถ้วน	ไม่มีการกำหนดบทบาทหน้าที่
๒. การมีส่วนร่วม	มีส่วนร่วมในการปฏิบัติงานกลุ่ม	มีส่วนร่วมในการปฏิบัติงานกลุ่มบ้าง	มีส่วนร่วมในการปฏิบัติงานกลุ่มน้อยมากหรือไม่มีส่วนร่วม
๓. การรับฟังและแสดงความคิดเห็น	รับฟังและแสดงความคิดเห็นอย่างมีเหตุผลและสร้างสรรค์อย่างสม่ำเสมอ	รับฟังและแสดงความคิดเห็นอย่างมีเหตุผลและสร้างสรรค์เป็นบางครั้ง	รับฟังความคิดเห็นของผู้อื่นน้อยมากหรือไม่รับฟังความคิดเห็นผู้อื่น
๔. ความรับผิดชอบ	รับผิดชอบงานที่ได้รับมอบหมายและเสร็จตามเวลาที่กำหนด	รับผิดชอบงานที่ได้รับมอบหมาย แต่เสร็จไม่ทันตามกำหนด	ไม่รับผิดชอบงานที่ได้รับมอบหมาย

* การคิดคะแนน ร้อยละ = (คะแนนที่ได้/คะแนนเต็ม) × ๑๐๐

การแปลผลการประเมิน

เกณฑ์ของระดับคะแนน	การแปลผล
ร้อยละ ๘๐ - ๑๐๐	ดีมาก
ร้อยละ ๗๐ - ๗๙	ดี
ร้อยละ ๕๐ - ๖๙	พอใช้
ร้อยละ ๐ - ๔๙	ปรับปรุง

<p>หน่วยการเรียนรู้ที่ ๓ นวัตกรรมผ่านปัญญา กลุ่มสาระการเรียนรู้ภาษาไทย</p>	<p>แผนการจัดการเรียนรู้ที่ ๒ เรื่อง พრაเรียนเพียรสอน (๔) รายวิชา ภาษาไทย ๕</p>	<p>เวลา ๑ ชั่วโมง ชั้นมัธยมศึกษาปีที่ ๓</p>
<p>สาระสำคัญ/ความคิดรวบยอด อิศรญาณภาชิต เป็นวรรณคดีที่หม่อมเจ้าอิศรญาณ ทรงนิพนธ์ด้วยกลอนเพลงยาว ถ่ายทอดความคิดสร้างสรรค์ ผ่านเรื่องราวคำสอน คติเตือนเตือนใจ โดยใช้คำประพันธ์ ประเภทฉันทลักษณ์ในการแต่งซึ่งทำให้ผู้เรียนได้รับข้อคิด คติเตือนใจและความคิดสร้างสรรค์จากการศึกษา อีกทั้ง มีการใช้คำที่สร้างสรรค์ โดยเฉพาะคำที่มีความหมายตรง และความหมายเปรียบเทียบซึ่งช่วยให้ผู้เรียนเข้าใจคำสอน อย่างลึกซึ้งมากยิ่งขึ้น</p>	<p>กิจกรรมการเรียนรู้ ขั้นนำ นักเรียนดูภาพ “ลิง” กับ ภาพ “เพชร” จากนั้นให้ ตัวแทนนักเรียน ๒ - ๓ คน บอกความหมายตรงและ ความหมายเปรียบเทียบเพื่อทบทวนความรู้เดิม แนวคำถาม ลิง ความหมายตรง : สัตว์เลี้ยงลูกด้วยนมชนิดหนึ่ง สัตว์ที่มี แขนขายาว สัตว์ที่มีเสียงร้องเจ๊ก ๆ ความหมายเปรียบเทียบ : ชุกชุน เพชร ความหมายตรง : แก้วที่มีแสงแวววาว วัตถุชนิดหนึ่งที่ แข็ง วัตถุที่มีแสงแวววาว ความหมายเปรียบเทียบ : สิ่งที่มีค่า</p>	<p>แหล่งเรียนรู้ ห้องสมุด สื่อ ๑. ภาพลิง ๒. ภาพเพชร ๓. ใบงาน “คำที่มีความหมายตรงและ ความหมายเปรียบเทียบในเรื่องอิศรญาณ ภาชิต ตอนที่ ๒”</p> <p>ภาระงาน/ชิ้นงาน การทำใบงาน “คำที่มีความหมายตรงและ ความหมายเปรียบเทียบในเรื่องอิศรญาณ ภาชิต ตอนที่ ๒”</p> <p>การวัดและประเมินผล แบบประเมินการทำงานกลุ่ม</p>
<p>จุดประสงค์การเรียนรู้ ด้านความรู้ บอกคำที่มีความหมายตรงและความหมายเปรียบเทียบ ในเรื่องอิศรญาณภาชิต ด้านทักษะและการะบวนการ จำแนกคำที่มีความหมายตรงและความหมาย เปรียบเทียบในเรื่องอิศรญาณภาชิต</p>	<p>ขั้นสอน ๑. นักเรียนแต่ละกลุ่ม (กลุ่มเดิมตามคาบเรียนที่ ๔ และ ๕) ช่วยกันหาคำที่มีความหมายเปรียบเทียบจากบทประพันธ์ที่ กลุ่มของตนเองเลือก กลุ่มที่ ๑ อ่านบทที่ ๑ - ๓</p>	

<p>หน่วยการเรียนรู้ที่ ๓ นวัตกรรมผ่านปัญญา กลุ่มสาระการเรียนรู้ภาษาไทย</p>	<p>แผนการจัดการเรียนรู้ที่ ๖ เรื่อง พრაเรียนเพียรสอน (๔) รายวิชา ภาษาไทย ๕</p>	<p>เวลา ๑ ชั่วโมง ชั้นมัธยมศึกษาปีที่ ๓</p>
<p>ด้านคุณลักษณะ ใฝ่เรียนรู้ สมรรถนะที่ต้องการให้เกิดกับผู้เรียน การสื่อสาร</p>	<p>กลุ่มที่ ๒ อ่านบทที่ ๔ - ๖ กลุ่มที่ ๓ อ่านบทที่ ๗ - ๙ กลุ่มที่ ๔ อ่านบทที่ ๑๐ - ๑๒</p> <p>๒. นักเรียนตัวแทนกลุ่ม อ่านผลการวิเคราะห์การหา ความหมายเปรียบเทียบที่ปรากฏในบทประพันธ์เฉพาะตอนที่ กลุ่มของตนเลือกโดยเพื่อนร่วมชั้นเรียนและครูร่วมกัน ตรวจสอบความถูกต้อง</p> <p>๓. นักเรียนแต่ละกลุ่มนำเสนอผลการวิเคราะห์จนครบ ทุกกลุ่ม</p> <p>ขั้นสรุป</p> <p>นักเรียนร่วมกันแสดงความคิดเห็นร่วมกันเกี่ยวกับการใช้ ความหมายเปรียบเทียบในบทประพันธ์ว่ามีประโยชน์อย่างไร แนวคำตอบ</p> <p>การใช้คำเปรียบเทียบช่วยให้กระทู้กับผู้ที่กล่าวถึงโดยตรง แต่ให้คิดได้จากคำที่นำมาเปรียบเทียบและประโยชน์สำหรับ ผู้อ่านคือการใช้คำเปรียบเทียบทำให้ผู้อ่านเข้าใจความหมาย ชัดเจนมากขึ้น อีกทั้งเป็นการฝึกการคิดไตร่ตรอง</p>	

ใบงาน

“คำที่มีความหมายตรงและความหมายเปรียบเทียบในเรื่องอิศรญาณภาษิต ตอนที่ ๒”
คำชี้แจง ให้นักเรียนหาคำที่มีความหมายตรงและความหมายเปรียบเทียบในเรื่องอิศรญาณภาษิต ตอนที่ ๒

แบบประเมินการทำงานกลุ่ม

คำชี้แจง ให้ครูประเมินการทำงานกลุ่มของนักเรียนตามรายการประเมิน (คะแนนเต็ม ๑๒ คะแนน)

รายการประเมิน	ระดับคะแนน		
	๓	๒	๑
๑. การกำหนดบทบาทหน้าที่	กำหนดบทบาทหน้าที่สมาชิกอย่างชัดเจน	กำหนดบทบาทหน้าที่สมาชิกไม่ครบถ้วน	ไม่มีการกำหนดบทบาทหน้าที่
๒. การมีส่วนร่วม	มีส่วนร่วมในการปฏิบัติงานกลุ่ม	มีส่วนร่วมในการปฏิบัติงานกลุ่มบ้าง	มีส่วนร่วมในการปฏิบัติงานกลุ่มน้อยมากหรือไม่มีส่วนร่วม
๓. การรับฟังและแสดงความคิดเห็น	รับฟังและแสดงความคิดเห็นอย่างมีเหตุผลและสร้างสรรค์อย่างสม่ำเสมอ	รับฟังและแสดงความคิดเห็นอย่างมีเหตุผลและสร้างสรรค์เป็นบางครั้ง	รับฟังความคิดเห็นของผู้อื่นน้อยมากหรือไม่รับฟังความคิดเห็นผู้อื่น
๔. ความรับผิดชอบ	รับผิดชอบงานที่ได้รับมอบหมายและเสร็จตามเวลาที่กำหนด	รับผิดชอบงานที่ได้รับมอบหมาย แต่เสร็จไม่ทันตามกำหนด	ไม่รับผิดชอบงานที่ได้รับมอบหมาย

* การคิดคะแนน ร้อยละ = (คะแนนที่ได้/คะแนนเต็ม) x ๑๐๐

การแปลผลการประเมิน

เกณฑ์ของระดับคะแนน	การแปลผล
ร้อยละ ๘๐ - ๑๐๐	ดีมาก
ร้อยละ ๗๐ - ๗๙	ดี
ร้อยละ ๕๐ - ๖๙	พอใช้
ร้อยละ ๐ - ๔๙	ปรับปรุง

<p>หน่วยการเรียนรู้ที่ ๓ นิรมิตผ่านปัญญา กลุ่มสาระการเรียนรู้ภาษาไทย</p> <p>สาระสำคัญ/ความคิดรวบยอด อิศรญาณภักษิต เป็นวรรณคดีที่หม่อมเจ้าอิศรญาณทรงนิพนธ์ด้วยกลอนเพดงยาว ถ่ายทอดความคิดสร้างสรรค์ผ่านเรื่องราวคำสอน คติเตือนเตือนใจ โดยใช้คำประพันธ์ประเภทฉันทลักษณ์ในการแต่งซึ่งทำให้ผู้เรียนได้รับข้อคิดคติเตือนใจและความคิดสร้างสรรค์จากการศึกษา อีกทั้งมีการใช้โวหารเปรียบเทียบในเรื่องอิศรญาณภักษิต ซึ่งช่วยให้ผู้เรียนเข้าใจคำสอนอย่างลึกซึ้งมากยิ่งขึ้น</p> <p>จุดประสงค์การเรียนรู้ ด้านความรู้ อธิบายลักษณะการใช้โวหารเปรียบเทียบ</p> <p>ด้านทักษะและกระบวนการ แยกแยะโวหารเปรียบเทียบจากเนื้อเรื่อง</p> <p>ด้านคุณลักษณะ ใฝ่เรียนรู้</p>	<p>แผนการจัดการเรียนรู้ที่ ๗ เรื่อง พำเรียนเพียรสอน (๕) รายวิชา ภาษาไทย ๕</p> <p>กิจกรรมการเรียนรู้ ขั้นนำ ๑. นักเรียนร่วมกันทบทวนความรู้จากคาบเรียนที่ผ่านมา ขั้นสอน ๒. นักเรียนจับกลุ่มตามกลุ่มเดิมจากคาบเรียนที่ผ่านมาโดยให้แต่ละกลุ่มเลือกอ่านบทประพันธ์เรื่องอิศรญาณภักษิตตั้งแต่บทที่ ๑๓ - ๒๖ และแต่ละกลุ่มเลือกไม่ซ้ำบทกันให้มีจำนวนเท่า ๆ กันเช่น กลุ่มที่ ๑ อ่านบทที่ ๑๓ - ๑๕ กลุ่มที่ ๒ อ่านบทที่ ๑๖ - ๑๘ กลุ่มที่ ๓ อ่านบทที่ ๑๙ - ๒๒ กลุ่มที่ ๔ อ่านบทที่ ๒๓ - ๒๖ ๓. แต่ละกลุ่มอ่านบทประพันธ์ตามที่กลุ่มของตนเองเลือก และปรึกษากันในกลุ่มเกี่ยวกับคำสอนที่ปรากฏโดยทำลงในใบงาน “โวหารเปรียบเทียบในเรื่องอิศรญาณภักษิต”</p> <p>ขั้นสรุป ๔. นักเรียนแสดงความคิดเห็นในกลุ่มของตนว่าคำสอนในอิศรญาณภักษิต ตามที่วิเคราะห์เป็นชั้นสอนนั้นสามารถนำไป</p>	<p>แหล่งเรียนรู้ ห้องสมุด สื่อ ใบงาน “โวหารเปรียบเทียบในเรื่องอิศรญาณภักษิต” ภาระงาน/ชิ้นงาน การทำใบงาน “โวหารเปรียบเทียบในเรื่องอิศรญาณภักษิต” การวัดและประเมินผล แบบประเมินการทำงานกลุ่ม</p>	<p>เวลา ๑ ชั่วโมง ชั้นมัธยมศึกษาปีที่ ๓</p>
---	--	--	---

<p>หน่วยการเรียนรู้ที่ ๓ นิรมิตผ่านปัญญา กลุ่มสาระการเรียนรู้ภาษาไทย</p>	<p>แผนการจัดการเรียนรู้ที่ ๗ เรื่อง พรีเรียนเพียรสอน (๕) รายวิชา ภาษาไทย ๕</p>	<p>เวลา ๑ ชั่วโมง ชั้นมัธยมศึกษาปีที่ ๓</p>
<p>สมรรถนะที่ต้องการให้เกิดกับผู้เรียน การสื่อสาร</p>	<p>ปรับใช้ในชีวิตประจำวันของตนเองได้อย่างไรบ้าง ๕. แต่ละกลุ่มประชุมคิดเลือกตัวแทนกลุ่มเพื่ออ่านคำตอบ จากใบงาน “โหวตารเปรียบเทียบในเรื่องอิศรญาณภิชิต” และ แนวทางการนำไปใช้ในชีวิตประจำวันของกลุ่มตนเอง</p>	

ใบงาน

“โวหารเปรียบเทียบในเรื่องอิศรญาณภชาสิต”

คำชี้แจง ให้นักเรียนแต่ละกลุ่มอ่านบทประพันธ์ตามที่กลุ่มของตนเลือก และปรึกษากันในกลุ่มเกี่ยวกับคำสอนที่ปรากฏ

โวหารเปรียบเทียบในอิศรญาณภชาสิต

การใช้คำในโวหารเปรียบเทียบในอิศรญาณภชาสิตเป็นค่าง่าย ๆ เช่นคำว่า แรง หิว ชังใจ สู้ ช้าง แต่เมื่อนำมาเรียบเรียงเข้าด้วยกันแล้วทำให้เป็นโวหารเปรียบเทียบที่มีความนัยซ่อนอยู่ จึงเป็นคำสั่งสอนเชิงเสียดสีที่คมคายทำให้เป็นที่จดจำกันต่อมา โดยเฉพาะสำนวนต่าง ๆ เช่น เดินตามรอยผู้ใหญ่หมาไม่กัด น้ำพึ่งเรือเสือพึ่งป่า ฆ่าควายเสียตายพริก เป็นต้น

กลุ่มที่ ๑

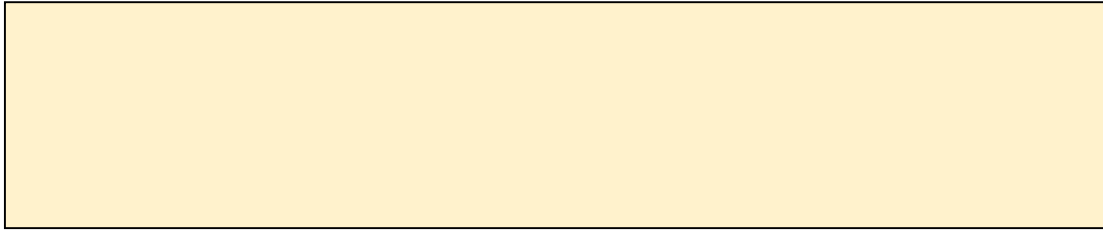

กลุ่มที่ ๒



กลุ่มที่ ๓

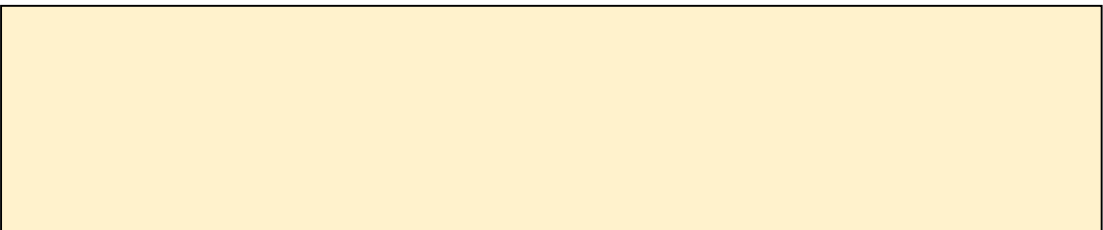

กลุ่มที่ ๔



แบบประเมินการทำงานกลุ่ม

คำชี้แจง ให้ครูประเมินการทำงานกลุ่มของนักเรียนตามรายการประเมิน (คะแนนเต็ม ๑๒ คะแนน)

รายการประเมิน	ระดับคะแนน		
	๓	๒	๑
๑. การกำหนดบทบาทหน้าที่	กำหนดบทบาทหน้าที่สมาชิกอย่างชัดเจน	กำหนดบทบาทหน้าที่สมาชิกไม่ครบถ้วน	ไม่มีการกำหนดบทบาทหน้าที่
๒. การมีส่วนร่วม	มีส่วนร่วมในการปฏิบัติงานกลุ่ม	มีส่วนร่วมในการปฏิบัติงานกลุ่มบ้าง	มีส่วนร่วมในการปฏิบัติงานกลุ่มน้อยมากหรือไม่มีส่วนร่วม
๓. การรับฟังและแสดงความคิดเห็น	รับฟังและแสดงความคิดเห็นอย่างมีเหตุผลและสร้างสรรค์อย่างสม่ำเสมอ	รับฟังและแสดงความคิดเห็นอย่างมีเหตุผลและสร้างสรรค์เป็นบางครั้ง	รับฟังความคิดเห็นของผู้อื่นน้อยมากหรือไม่รับฟังความคิดเห็นผู้อื่น
๔. ความรับผิดชอบ	รับผิดชอบงานที่ได้รับมอบหมายและเสร็จตามเวลาที่กำหนด	รับผิดชอบงานที่ได้รับมอบหมาย แต่เสร็จไม่ทันตามกำหนด	ไม่รับผิดชอบงานที่ได้รับมอบหมาย

* การคิดคะแนน ร้อยละ = (คะแนนที่ได้/คะแนนเต็ม) x ๑๐๐

การแปลผลการประเมิน

เกณฑ์ของระดับคะแนน	การแปลผล
ร้อยละ ๘๐ - ๑๐๐	ดีมาก
ร้อยละ ๗๐ - ๗๙	ดี
ร้อยละ ๕๐ - ๖๙	พอใช้
ร้อยละ ๐ - ๔๙	ปรับปรุง

<p>หน่วยการเรียนรู้ที่ ๓ นิรมิตผ่านปัญญา กลุ่มสาระการเรียนรู้ภาษาไทย</p>	<p>แผนการจัดการเรียนรู้ที่ ๘ เรื่อง พრაเรียนเพียรสอน (๒) รายวิชา ภาษาไทย ๕</p>	<p>เวลา ๑ ชั่วโมง ชั้นมัธยมศึกษาปีที่ ๓</p>
<p>สาระสำคัญ/ความคิดรวบยอด</p> <p>อิศรญาณภาษิต เป็นวรรณคดีที่หม่อมเจ้าอิศรญาณทรง นิพนธ์ด้วยกลอนเพลงยาว ถ่ายทอดความคิดสร้างสรรค์ผ่าน เรื่องราวคำสอน คติเตือนเตือนใจ โดยใช้คำประพันธ์ ประเภทฉันท์ลักษณะในการแต่งซึ่งทำให้ผู้เรียนได้รับข้อคิด คติเตือนใจและความคิดสร้างสรรค์จากการศึกษา</p> <p>จุดประสงค์การเรียนรู้</p> <p>ด้านความรู้</p> <p>อธิบายคำสอนในเรื่องอิศรญาณภาษิตได้</p> <p>ด้านทักษะและกระบวนการ</p> <p>แยกแยะคำสอนจากเนื้อหาในเรื่องอิศรญาณภาษิตได้</p> <p>ด้านคุณลักษณะ</p> <p>ใฝ่เรียนรู้</p> <p>สมรรถนะที่ตรงกับผู้เรียน</p> <p>การสื่อสาร</p>	<p>กิจกรรมการเรียนรู้</p> <p>ขั้นนำ</p> <p>นักเรียนแต่ละกลุ่มเตรียมความพร้อมในการนำเสนอจาก จากคาบเรียนที่แล้ว</p> <p>ขั้นสอน</p> <p>๑. ตัวแทนกลุ่มแต่ละกลุ่มออกมานำเสนอประเด็นคำสอน ในอิศรญาณภาษิต และแนวทางการนำข้อคิดที่ได้จากเรื่องไป ปรับใช้ในชีวิตประจำวันจนครบทุกกลุ่ม</p> <p>๒. เมื่อฟังครบทุกกลุ่มแล้วนักเรียนแต่ละคนเลือกคำสอนที่ ตนเองประทับใจมากที่สุดที่ฟังจากเพื่อนโดยเขียนลงใบงาน “คำสอนจากอิศรญาณภาษิตที่ฉันประทับใจ”</p> <p>๓. นักเรียน ๒ – ๓ คนอาสาอ่านคำตอบใบงานจำนวน สุภาภิตในเรื่องอิศรญาณภาษิต</p> <p>ขั้นสรุป</p> <p>นักเรียนแสดงความคิดเห็นร่วมกันว่าคำสอนในเรื่องอิศรญาณ ภาษิตในตอนที่เราเรียนในครั้งนี้ส่วนใหญ่สอนเกี่ยวกับเรื่องใดและ มีประโยชน์กับนักเรียนด้านใด อย่างไรบ้าง</p>	<p>แหล่งเรียนรู้</p> <p>ห้องสมุด</p> <p>สื่อ</p> <p>๑. ใบความรู้ “คำสอนในอิศรญาณภาษิต”</p> <p>๒. ใบงาน “คำสอนในเรื่องอิศรญาณ ภาษิต”</p> <p>ภาระงาน/ชิ้นงาน</p> <p>การทำใบงาน “คำสอนในเรื่องอิศรญาณ ภาษิต”</p> <p>การวัดและประเมินผล</p> <p>แบบประเมินการทำงานกลุ่ม</p>

<p>หน่วยการเรียนรู้ที่ ๓ นิรมิตผ่านปัญญา กลุ่มสาระการเรียนรู้ภาษาไทย</p>	<p>แผนการจัดการเรียนรู้ที่ ๘ เรื่อง พრაเรียนเพียรสอน (๒) รายวิชา ภาษาไทย ๕</p>	<p>เวลา ๑ ชั่วโมง ชั้นมัธยมศึกษาปีที่ ๓</p>
	<p>แนวคำตอบ ส่วนใหญ่สอนเกี่ยวกับแนวการดำเนินชีวิตให้อยู่รอด ได้ในสังคม</p>	

ใบความรู้ “คำสอนในอิศรญาณภาษิต”

เดินตามรอยผู้ใหญ่หมาไม่กัด

คำประพันธ์ในอิศรญาณภาษิตบทหนึ่ง ๆ อาจมีคำสอนหลายเรื่องอยู่ด้วยกัน แทนที่จะกล่าวถึงเรื่องใดเรื่องหนึ่งให้จบเป็นเรื่อง ๆ ไป เช่น

เดินตามรอยผู้ใหญ่หมาไม่กัด

ไปพูดขัดเขาทำไมขัดใจเขา

คำประพันธ์วรรคแรกสอนให้ประพฤติปฏิบัติตามแนวทางที่ผู้ใหญ่ทำมาก่อนแล้ว เพื่อไม่ให้เกิดความเสียหาย ส่วนวรรคหลังสอนให้ระมัดระวังคำพูด ไม่พูดขัดคอผู้อื่น

ชายข้าวเปลือกหญิงข้าวสารโบราณว่า น้ำพึ่งเรือเสือพึ่งป่าอชฌมาลัย

คำประพันธ์วรรคแรกเปรียบผู้ชายเหมือนข้าวเปลือก ซึ่งเมื่อตกที่ใดก็งอกและเจริญเติบโตได้ แต่ผู้หญิงเปรียบเหมือนข้าวสารซึ่งไม่อาจเจริญงอกงามต่อไปได้ ส่วนคำประพันธ์ที่สองเปรียบคนในสังคมเดียวกันเหมือนน้ำกับเรือและเสือกับป่าที่ต้องพึ่งพาอาศัยกัน

อิศรญาณภาษิตมีเนื้อหาคำสอนที่หลากหลาย ดังต่อไปนี้

สอนให้เห็นความสำคัญของปัญญาแต่อย่าอวดรู้ ดังที่ว่า "จะเรียนคมเรียนเถิดอย่าเปิดฝัก" คือให้เป็นคนใฝ่รู้ แต่ให้เก็บความรู้ไว้ใช้เมื่อถึงเวลาสมควร เช่นเดียวกับการสอนให้รู้จริงแต่มีให้ออวด ดังที่ว่า "ถึงรู้จริงนิ่งไว้อย่าไขว่รู้"

สอนให้รู้จักคิดใคร่ครวญ ไตร่ตรองก่อนจะพูดหรือทำอะไร ดังที่ว่า

เห็นตอหลักปักขวางหนทางอยู่ พิศระเห่ดูควรทิ้งแล้วจึงถอน

เห็นเต็มตาแล้วอย่าอยากทำปากบอน ตรองเสียก่อนจึงค่อยทำกรรมทั้งมวล

สอนให้รู้จักอดทนลำบาก หมั่นขวนขวายหาความรู้ เมื่อเติบโตใหญ่จึงจะสบาย ดังที่ว่า "เอาหลังตากแดดเป็นนิจคิดคำนวณ รู้ถั่วถั่วจึงสบายเมื่อปลายมือ"

สอนให้พิจารณาข้อบกพร่องของตนเองเพื่อจะได้ปรับปรุงแก้ไข ดังที่ว่า "อย่านอนเปล่าเอากระจกยกออกมา ส่องดูหน้าเสียที่หนึ่งแล้วจึงนอน" คำกลอนนี้สอนว่าเราควรสำรวจจิตใจของตนเองอยู่เป็นนิจว่าคิดดีใฝ่ดีอยู่หรือไม่ เพื่อจะได้เตือนตนได้ทันการณ์

สอนให้หมั่นพิจารณาใจของตน ดังที่ว่า "เกิดเป็นคนเชิงคูให้รู้เท่า ใจของเราไม่สอนใจใครจะสอน" เราจึงต้องสำรวจใจตน เพื่อว่าหากมีข้อผิดพลาดใดก็จะได้แก้ไขเสีย

สอนให้รู้จักพิจารณาการกระทำของผู้อื่น ว่าการกระทำนั้นอาจไม่ใช่ความจริงใจทั้งหมด จึงควรแยกแยะให้ได้ ไม่ควรหลงใหลกับคำป้อยซึ่งอาจจะถูกหลอกหลวงได้ ดังที่ว่า

อันยศศักดิ์มีใช่เหล่าเมาแต่พอ

ถ้าเขายอเหมือนอย่างเกาให้เราค้น

บ้างโลดเล่นเต็นรำทำเป็นเจ้า

เป็นไรเขาไม่จับผิดคิดดูชั้น

ฝีมั้นหลอกช่างผีตามทีมัน

คนเหมือนกันหลอกกันเองกลัวเกรงนัก

สอนให้หมั่นใจหนักแน่น ไม่หลงเชื่อคำพูดขยุ่งโดยง่าย ให้รู้จักไตร่ตรองให้ดีเสียก่อนที่จะคล้อยตามคำพูดของผู้อื่น ดังที่ว่า

อันเสาหินแปดศอกตอกเป็นหลัก

ไปมาผลักป้อยเข้าเสายังไหว

จงฟังหูไว้หูคอยดูไป

เชื่อน้ำใจดีกว่าอย่าเชื่อยุ

คำสอนนี้เปรียบว่า ถึงแม้ว่าจะมั่นคงดังเสาหินใหญ่สูงแปดศอก แต่เมื่อถูกผลักบ่อยเข้าเสาหินก็อาจคลอนแคลนได้ เปรียบเหมือนใจของคนที่ย่อมอ่อนไหวไปตามคำพูดของผู้อื่น จึงควรฟังหูไว้หู และคิดให้รอบคอบก่อนที่จะเชื่อใคร

สอนให้ระมัดระวังคำพูด ซึ่งต้องระมัดระวังว่าจะทำให้ผู้อื่นไม่สบายใจ เช่น สอนว่าไม่ควรพูดขัดใจผู้อื่น จะทำให้ผิดใจกันได้ ดังที่ว่า "ไปพูดขัดเขาทำไมขัดใจเขา" หรือเมื่อรู้เห็นสิ่งใดแล้วก็อย่าพูดเรื่องของผู้อื่นออกไป ดังที่ว่า "เห็นเต็มตาแล้วอย่าอยากทำปากบอน" และถ้าเรามียศศักดิ์ไม่เทียบเท่าผู้อื่น ก็ควรอ่อนน้อมถ่อมตนเข้าไว้ อย่าไปพูดโต้เถียงเขา เพราะเราอยู่ในฐานะต่ำต้อยจึงควรสงบเสงี่ยมไว้ หากพูดพล่อย ๆ ไป จะเป็นที่รังเกียจได้ ดังที่ว่า

วาสนาไม่คู่เคียงเคียงเขายาก ถึงมีปากมีเสียงเปล่าเหมือนเต่าหอย
ผีเรือนตัวไม่ดีผีอื่นพลอย พูดพล่อยพล่อยไม่ดีปากขี้นิ้ว

สอนให้เคารพและให้ความสำคัญแก่ผู้อาวุโส ให้ทำตามผู้ใหญ่ ไม่อกตัญญู ดังที่ว่า "ค่อยดำเนินตามได้ผู้ไปหน้า ใจความว่าผู้มีคุณอย่าหุนหวน" ที่เรียกผู้ใหญ่ว่า "ผู้ไปหน้า" หมายถึง คนที่เกิดก่อนย่อมมีความรู้และมีประสบการณ์มากกว่า อีกบทหนึ่งสอนให้ขอคำปรึกษาจากผู้เฒ่าผู้แก่ ดังที่ว่า "คนสามขามีปัญหาหาไว้ทัก ที่ไหนหลักแหลมคำจงจำเอา "คนสามขา" ในที่นี้หมายถึง ผู้เฒ่าผู้แก่ที่เดินไม่ค่อยไหว ต้องใช้ไม้เท้าค้ำตัว จึงเปรียบว่าเป็นคนสามขา คนเหล่านี้มีประสบการณ์มาก ควรที่เราจะฟังคำทักท้วงของท่าน คำสอนที่กล่าวว่า "เดินตามรอยผู้ใหญ่หมาไม่กัด" ก็สอนให้ประพฤติปฏิบัติตามแนวทางที่ผู้ใหญ่ได้เคยทำมาก่อนแล้ว จะทำให้ไม่มีผู้ใดว่ากล่าวได้ และจะไม่เกิดความเสียหายในภายหลัง

สอนให้ทำความดี หากมีบุญแต่ไม่ทำความดี ก็ไม่เกิดผลดีแก่ตัว เมื่อวันใดที่หมดบุญแล้ว ก็จะไม่เป็นที่รักของคนทั้งปวงได้ ดังที่ว่า

ถึงบุญมีไม่ประกอบชอบไม่ได้ ต้องอาศัยคิดดีจึงมีผล
บุญหาไม่แล้วอย่าได้ทะนงตน บุญชนรักกับชังไม่ยั่งยืน

คำสอนส่วนใหญ่ในอิศรญาณภาษิตมีเนื้อหาที่ใช้ได้ทุกยุคทุกสมัย แม้สังคมปัจจุบันจะเปลี่ยนไปจากสังคมแต่ก่อนมาก คำสอนเหล่านี้ก็ยังคงใช้ได้ดั่งเดิม เช่น สอนให้อ่อนน้อมถ่อมตน เมื่อจะต้องขอความช่วยเหลือจากผู้ใด ดังที่ว่า "อยากใช้เขาเราต้องก้มประนมกร" หรือที่ว่า "หญิงเรียกแม่ชายเรียกพ่ออย่าไว้ใจ"

นอกจากนั้นคำสอนดังกล่าวยังสะท้อนให้เห็นแนวคิดในสังคมไทยซึ่งถือว่าผู้ใหญ่เป็น "ผู้อาวุโส" มาก่อน" ย่อมมีประสบการณ์ชีวิตมากกว่า จึงมีหน้าที่สั่งสอนเยาวชน เพื่อให้ดำรงตนเป็นคนดี อยู่ในสังคมได้อย่างมีความสุข ไม่เบียดเบียนผู้อื่น ไม่ทำตนให้เป็นปัญหาแก่ผู้อื่น และเป็นคนที่มีความนอบน้อมถ่อมตนไม่อวด ตลอดจนเป็นคนมีจิตใจหนักแน่น ไม่หลงเชื่อคนง่าย แนวคิดดังกล่าวสืบทอดมาช้านานจนนับได้ว่าเป็นส่วนหนึ่งของวิถีชีวิตไทยที่มีคุณค่าควรแก่การธำรงรักษาให้สืบทอดไป

ใบงาน
“คำสอนในเรื่องอิศรญาณภาชิต”

คำชี้แจง ให้นักเรียนยกคำสอนในเรื่องอิศรญาณภาชิตมา ๑ เรื่องพร้อมบอกแนวทางในการนำไปใช้
ในชีวิตประจำวัน

แบบประเมินการทำงานกลุ่ม

คำชี้แจง ให้ครูประเมินการทำงานกลุ่มของนักเรียนตามรายการประเมิน (คะแนนเต็ม ๑๒ คะแนน)

รายการประเมิน	ระดับคะแนน		
	๓	๒	๑
๑. การกำหนดบทบาทหน้าที่	กำหนดบทบาทหน้าที่สมาชิกอย่างชัดเจน	กำหนดบทบาทหน้าที่สมาชิกไม่ครบถ้วน	ไม่มีการกำหนดบทบาทหน้าที่
๒. การมีส่วนร่วม	มีส่วนร่วมในการปฏิบัติงานกลุ่ม	มีส่วนร่วมในการปฏิบัติงานกลุ่มบ้าง	มีส่วนร่วมในการปฏิบัติงานกลุ่มน้อยมากหรือไม่มีส่วนร่วม
๓. การรับฟังและแสดงความคิดเห็น	รับฟังและแสดงความคิดเห็นอย่างมีเหตุผลและสร้างสรรค์อย่างสม่ำเสมอ	รับฟังและแสดงความคิดเห็นอย่างมีเหตุผลและสร้างสรรค์เป็นบางครั้ง	รับฟังความคิดเห็นของผู้อื่นน้อยมากหรือไม่รับฟังความคิดเห็นผู้อื่น
๔. ความรับผิดชอบ	รับผิดชอบงานที่ได้รับมอบหมายและเสร็จตามเวลาที่กำหนด	รับผิดชอบงานที่ได้รับมอบหมาย แต่เสร็จไม่ทันตามกำหนด	ไม่รับผิดชอบงานที่ได้รับมอบหมาย

* การคิดคะแนน ร้อยละ = (คะแนนที่ได้/คะแนนเต็ม) x ๑๐๐

การแปลผลการประเมิน

เกณฑ์ของระดับคะแนน	การแปลผล
ร้อยละ ๘๐ - ๑๐๐	ดีมาก
ร้อยละ ๗๐ - ๗๙	ดี
ร้อยละ ๕๐ - ๖๙	พอใช้
ร้อยละ ๐ - ๔๙	ปรับปรุง

<p>หน่วยการเรียนรู้ที่ ๓ นิรมิตผ่านปัญญา กลุ่มสาระการเรียนรู้ภาษาไทย</p> <p>สาระสำคัญ/ความคิดรวบยอด อิศรญาณภาพ เป็นวรรณคดีที่หม่อมเจ้าอิศรญาณทรงนิพนธ์ด้วยกลอนเพลงยาว ถ่ายทอดความคิดสร้างสรรค์ผ่านเรื่องราวคำสอน คติเตือนเตือนใจ โดยใช้คำประพันธ์ประเภทฉันทลักษณ์ในการแต่งซึ่งทำให้ผู้เรียนได้รับข้อคิดคติเตือนใจและความคิดสร้างสรรค์จากการศึกษา</p> <p>จุดประสงค์การเรียนรู้ ด้านความรู้ อธิบายเนื้อเรื่องอิศรญาณภาพ ด้านทักษะและกระบวนการ ถอดคำประพันธ์ได้ด้วยตนเอง ด้านคุณลักษณะ ใฝ่เรียนรู้ สมรรถนะที่ผู้เรียน เกิดการสื่อสาร</p>	<p>แผนการจัดการเรียนรู้ที่ ๙ เรื่อง พราเรียนพิรสอน (๗) รายวิชา ภาษาไทย ๕</p> <p>กิจกรรมการเรียนรู้ ขั้นนำ นักเรียนดูภาพ “กริช” กับ ภาพ “ต้นไม้” จากนั้นให้ตัวแทนนักเรียน ๒ - ๓ คน บอกความหมายตรงและ ความหมายเปรียบเทียบเพื่อทบทวนความรู้เดิม แนวคำตอบ กริช ความหมายตรง : อาวุธชนิดหนึ่ง เป็นของชาวเขาและ มลายู มีลักษณะด้ามโค้ง มักทำเป็นรูปสัตว์ คล้ายมีดสองคม ปลายแหลม ใบมีดตรงก็มี คดไปคดมาก็มี ความหมาย เปรียบเทียบ : ความฉลาด ต้นไม้ ความหมายตรง : คำรวมเรียกพืชทั่วไปโดยปกติ มีลำต้นใหญ่ มีกิ่งแยกออกไป เช่น ถนนสายนี้ปลูกต้นไม้ตลอด ๒ ซ้ำทาง ความหมายเปรียบเทียบ : การเจริญเติบโต</p> <p>ขั้นสอน ๑. นักเรียนแต่ละกลุ่ม (กลุ่มเดิมตามคาบเรียนที่ผ่านมา) ช่วยกันหาคำที่มีความหมายเปรียบเทียบจากบทประพันธ์ที่กลุ่มของตนเองเลือกตามใบงาน “ถอดคำประพันธ์ เรื่อง อิศรญาณภาพ ตอนที่ ๒”</p>	<p>แหล่งเรียนรู้ ห้องสมุด สื่อ ใบงาน “ถอดคำประพันธ์ เรื่อง อิศรญาณภาพ ตอนที่ ๒” ภาระงาน/ชิ้นงาน การทำใบงาน “ถอดคำประพันธ์ เรื่อง อิศรญาณภาพ ตอนที่ ๒” การวัดและประเมินผล แบบประเมินการทำงานกลุ่ม</p>	<p>เวลา ๑ ชั่วโมง ชั้นมัธยมศึกษาปีที่ ๓</p>
---	--	--	---

<p>หน่วยการเรียนรู้ที่ ๓ นิรมิตผ่านปัญญา กลุ่มสาระการเรียนรู้ภาษาไทย</p>	<p style="text-align: center;">แผนการจัดการเรียนรู้ที่ ๙</p> <p style="text-align: center;">เรื่อง พრაเรียนเพียรสอน (๗)</p> <p style="text-align: center;">รายวิชา ภาษาไทย ๕</p> <p style="text-align: right;">เวลา ๑ ชั่วโมง ชั้นมัธยมศึกษาปีที่ ๓</p>
	<p>กลุ่มที่ ๑ อ่านบทที่ ๑๓ - ๑๕ กลุ่มที่ ๒ อ่านบทที่ ๑๖ - ๑๘ กลุ่มที่ ๓ อ่านบทที่ ๑๙ - ๒๒ กลุ่มที่ ๔ อ่านบทที่ ๒๓ - ๒๖</p> <p>๒. นักเรียนตัวแทนกลุ่ม อ่านผลการวิเคราะห์การหา ความหมายเปรียบเทียบที่ปรากฏในบทประพันธ์เฉพาะตอนที่ กลุ่มของตนเลือกโดยเพื่อนร่วมชั้นเรียนและครูร่วมกัน ตรวจสอบความถูกต้อง</p> <p>๓. นักเรียนแต่ละกลุ่มนำเสนอผลการวิเคราะห์จนครบ ทุกกลุ่ม</p> <p style="text-align: center;">ขั้นสรุป</p> <p>นักเรียนร่วมกันแสดงความคิดเห็นร่วมกันเกี่ยวกับการใช้ ความหมายเปรียบเทียบในบทประพันธ์ว่ามีประโยชน์อย่างไร แนวคำตอบ</p> <p>การใช้คำเปรียบเทียบช่วยให้กระทบกับผู้ที่กำลังถึงโดยตรง แต่ให้คิดได้จากคำที่นำมาเปรียบเทียบและประโยชน์สำหรับ ผู้อ่าน การใช้คำเปรียบเทียบทำให้ผู้อ่านเข้าใจความหมาย ชัดเจนมากขึ้น อีกทั้งเป็นการฝึกการคิดวิเคราะห์</p>

ใบงาน

“ถอดคำประพันธ์ เรื่อง อิศรญาณภาชิต ตอนที่ ๒”

คำชี้แจง ให้นักเรียนหาคำที่มีความหมายเปรียบเทียบกับทประพันธ์ที่กลุ่มของตนเองเลือก

บ้างโลดเล่นเต็นร่าทำเป็นเจ้า
ฝึมนหลอกช่างผีตามที่มีมัน
สูงอย่าให้สูงกว่าฐานนานไปล้ม
คนสามขามีปัญญาหาไว้ทัก
เดินตามรอยผู้ใหญ่หมาไม่กัด
ใครทำตังแล้วหย่อนผ่อนลงเอา
เป็นผู้หญิงแม่หม้ายที่ไร้ผัว
ไฟไหม้ยังไม่เหมือนคนที่จนเอง
อันเสาทินแปดศอกตอกเป็นหลัก
จงฟังหูไว้หูคอยดูไป
หญิงเรียกแม่ชายเรียกพ่อยอไว้ใช้
ที่ห่างปิดที่ชิดไซให้ทะเล
เอาปลาหมอบเป็นครูดูปลาหมอบ
เขาย่อมว่าฆ่าควายเสียตายพริก
มิใช่เนื้อเอาเป็นเนื้อก็เหลือปล้ำ
อันโลกลาภบาปหนาตันทหาเย็บ
ถึงรู้จริงนิงไว้อย่าไขรู
ไม่ควรกำเกินหน้าก็อย่าเกิน
วาสนาไม่คู่เคียงเคียงเขายาก
ผีเรือนตัวไม่ตีผีอื่นพลอย
แต่ไม่ไผ่อันหนึ่งตันอันหนึ่งแขว
ข้างถีบอย่าว่าเล่นกระเด็นปลิว
ล่องแห่เล่นก็ได้ใจกล้ำกล้า
ตัวว่องไวในทำนองคล่องท่าทาง
ถึงเพื่อนฝูงที่ชอบพอขอกันได้
พ่อแม่เลี้ยงปิดปกเป็นนกกอก
ถึงบุญมีไม่ประกอบชอบไม่ได้
บุญหาไม่แล้วอย่าได้ทะนงตน

เป็นไรเขาไม่จับผิดคิดดูชั้น
คนเหมือนกันหลอกกันเองกลัวเกรงนัก
จะเรียนคมเรียนเถิดอย่าเปิดฝัก
ที่ไหนหลักแหลมค่าจงจำเอา
ไปพูดขัดเขาทำไมขัดใจเขา
นักเลงเก่าเขาไม่หาญราญนักเลง
ชายมักยั่วทำเลียบเทียบข่มเหง
ทำอวดเก่งกับชื่อควาว่ากระไร
ไปมาผลักบ่อยเข้าเสายังไหว
เชื่อน้ำใจดีกว่าอย่าเชื่อย
มันชอบใจข้างปลอบไม่ชอบดู
คนจักษุเหล่หลิวไฟล่พลั่วพลิก
บนบกหนอสุดสำห้เสือกกระเดือกกระตัก
รักหยอกหยิกยับทั้งตัวอย่ากลัวเล็บ
แต่หนามตำเข้าสัณนิตริตยังเจ็บ
เมียรู้เก็บผัวรู้ทำพาจำเริญ
เต็มทีครู่เดียวเท่านั้นเขาสรรเสริญ
อย่าเพลิดเพลินคนซึ่งรักคนรักน้อย
ถึงมีปากมีเสียงเปล่าเหมือนเต่าหอย
พูดพล่อยพล่อยไม่ตีปากชี้รั้ว
สี่แหยะแหยะตอกตะบันเป็นควันฉิว
แรงหรือหิวซึ่งใจดูจะสู้ข้าง
แต่ว่าอย่ายกเอียงเข้าเบื้องหาง
ตบหัวผางเดียวม้วนจึงควรล้อ
ถ้าแม่ให้เสียทุกคนกลัวคนขอ
จนแล้วหนอเหมือนเปรตเหตุด้วยจน
ต้องอาศัยคิดดีจึงมีผล
บุญชนรักกับซึ่งไม่ยั้งยืน

แบบประเมินการทำงานกลุ่ม

คำชี้แจง ให้ครูประเมินการทำงานกลุ่มของนักเรียนตามรายการประเมิน (คะแนนเต็ม ๑๒ คะแนน)

รายการประเมิน	ระดับคะแนน		
	๓	๒	๑
๑. การกำหนดบทบาทหน้าที่	กำหนดบทบาทหน้าที่สมาชิกอย่างชัดเจน	กำหนดบทบาทหน้าที่สมาชิกไม่ครบถ้วน	ไม่มีการกำหนดบทบาทหน้าที่
๒. การมีส่วนร่วม	มีส่วนร่วมในการปฏิบัติงานกลุ่ม	มีส่วนร่วมในการปฏิบัติงานกลุ่มบ้าง	มีส่วนร่วมในการปฏิบัติงานกลุ่มน้อยมากหรือไม่มีส่วนร่วม
๓. การรับฟังและแสดงความคิดเห็น	รับฟังและแสดงความคิดเห็นอย่างมีเหตุผลและสร้างสรรค์อย่างสม่ำเสมอ	รับฟังและแสดงความคิดเห็นอย่างมีเหตุผลและสร้างสรรค์เป็นบางครั้ง	รับฟังความคิดเห็นของผู้อื่นน้อยมากหรือไม่รับฟังความคิดเห็นผู้อื่น
๔. ความรับผิดชอบ	รับผิดชอบงานที่ได้รับมอบหมายและเสร็จตามเวลาที่กำหนด	รับผิดชอบงานที่ได้รับมอบหมาย แต่เสร็จไม่ทันตามกำหนด	ไม่รับผิดชอบงานที่ได้รับมอบหมาย

* การคิดคะแนน ร้อยละ = (คะแนนที่ได้/คะแนนเต็ม) x ๑๐๐

การแปลผลการประเมิน

เกณฑ์ของระดับคะแนน	การแปลผล
ร้อยละ ๘๐ - ๑๐๐	ดีมาก
ร้อยละ ๗๐ - ๗๙	ดี
ร้อยละ ๕๐ - ๖๙	พอใช้
ร้อยละ ๐ - ๔๙	ปรับปรุง

<p>หน่วยการเรียนรู้ที่ ๓ นิรมิตผ่านปัญญา กลุ่มสาระการเรียนรู้ภาษาไทย</p> <p>สาระสำคัญ/ความคิดรวบยอด จำนวน คือ กลุ่มของค่าที่เรียงอยู่ด้วยกันด้วยรูปแบบที่แน่นอน มีความหมายไม่ตรงตามปกติ เมื่อใช้แล้วมีฐานะเหมือนเป็นคำคำหนึ่งหรือประโยคประโยคหนึ่ง ซึ่งจำนวนเป็นค่าที่มีความหมายกว้าง สุภาชิตและคำพ้องเพยจึงจัดอยู่ในจำนวนซึ่งวรรณคดี เรื่อง อิศรญาณภาษิตเป็นวรรณคดีอีกเรื่องที่มีจำนวนสุภาชิตให้นักเรียนศึกษา</p> <p>จุดประสงค์การเรียนรู้ ด้านความรู้ ๑. บอกจำนวนที่ปรากฏในเรื่อง อิศรญาณภาษิตได้ ๒. อธิบายความหมายของจำนวนที่ปรากฏในเรื่อง อิศรญาณภาษิตได้</p> <p>ด้านทักษะและกระบวนการ แยกแยะจำนวนและความหมายของจำนวนที่ปรากฏในเรื่อง อิศรญาณภาษิตได้</p> <p>ด้านคุณลักษณะ ใฝ่เรียนรู้</p>	<p>แผนการจัดการเรียนรู้ที่ ๑๐ เรื่อง ภาษาสะท้อนความคิด (๑) รายวิชา ภาษาไทย ๕</p> <p>กิจกรรมการเรียนรู้ ขั้นนำ นักเรียน ๑ - ๒ คน อภิปรายบทวนเนื้อหาเรื่อง อิศรญาณภาษิต ขั้นสอน ๑. นักเรียนอ่านใบความรู้ “คำสอนในอิศรญาณภาษิต” ภายเป็นเวลา ๔ นาที ๒. นักเรียน ๑ คนอาสาออกมาพูดสรุปความรู้ที่ได้จากการอ่านใบความรู้ ๓. นักเรียนทำใบงาน “คำสอนในอิศรญาณภาษิต” ๔. นักเรียน ๒ - ๓ คนอาสาสมัครอ่านคำตอบที่เขียนในใบงาน “คำสอนในอิศรญาณภาษิต” ให้เพื่อนในชั้นเรียนฟัง</p> <p>ขั้นสรุป นักเรียนแสดงความคิดเห็นร่วมกันเกี่ยวกับ “คำสอนในอิศรญาณภาษิต” ว่ามีประโยชน์ในการนำมาปรับใช้ใน ชีวิตประจำวันของนักเรียนอย่างไร</p>	<p>แหล่งเรียนรู้ ห้องสมุด สื่อ ๑. ใบความรู้ “คำสอนในอิศรญาณภาษิต” ๒. ใบงาน “คำสอนในอิศรญาณภาษิต”</p> <p>ภาระงาน/ชิ้นงาน การทำใบงาน “คำสอนในอิศรญาณภาษิต”</p> <p>การวัดและประเมินผล แบบประเมินมารยาทในการอ่าน และการเขียน</p>
---	--	--

<p>หน่วยการเรียนรู้ที่ ๓ นิรมิตผ่านปัญญา กลุ่มสาระการเรียนรู้ภาษาไทย</p>	<p>แผนการจัดการเรียนรู้ที่ ๑๐ เรื่อง ภาษาสะท้อนความคิด (๑) รายวิชา ภาษาไทย ๕</p>	<p>เวลา ๑ ชั่วโมง ชั้นมัธยมศึกษาปีที่ ๓</p>
<p>สมรรถนะที่ต้องการให้เกิดกับผู้เรียน การสื่อสาร</p>		

ใบความรู้

“คำสอนในอิศรญาณภาษิต”

คำประพันธ์ในอิศรญาณภาษิตบทหนึ่งเป็นเรื่องๆ เช่น เดินตามรอยผู้ใหญ่หมาไม่กัด ไปพูดขัดเขาทำไม่ขัดใจเขา คำประพันธ์วรรคแรกสอนให้ประพฤติปฏิบัติตามแนวทางที่ผู้ใหญ่ทำมาก่อนแล้ว เพื่อไม่ให้เกิดความเสียหาย ส่วนวรรคหลังสอนให้ระมัดระวังคำพูด ไม่พูดขัดคอผู้อื่น อิศรญาณภาษิตมีเนื้อหาคำสอนที่หลากหลาย ดังต่อไปนี้

สอนให้เห็นความสำคัญของปัญหาแต่อย่าอวดรู้

สอนให้รู้จักคิดใคร่ครวญ ไตร่ตรองก่อนจะพูดหรือทำอะไร

สอนให้รู้จักอดทนลำบากมันขวนขวายหาความรู้

สอนให้พิจารณาข้อบกพร่องของตนเองเพื่อจะได้ปรับปรุงแก้ไข

สอนให้หมั่นพิจารณาใจของตน

สอนให้รู้จักพิจารณาการกระทำของผู้อื่น

สอนให้มีใจหนักแน่นไม่หลงเชื่อคำพูดยุยงโดยง่าย

สอนให้ระมัดระวังคำพูด

สอนให้เคารพและให้ความสำคัญแก่ผู้อาวุโส

สอนให้ทำความดี

นอกจากนี้คำสอนดังกล่าวยังแสดงให้เห็นแนวคิดในสังคมไทยเกี่ยวกับความคิดที่ว่าผู้ใหญ่เป็นผู้อาบน้ำร้อนมาก่อนย่อมมีประสบการณ์ชีวิตมากกว่าจึงมีหน้าที่สั่งสอนเยาวชนเพื่อให้ดำรงตนเป็นคนดีอยู่ในสังคมได้อย่างมีความสุขไม่เบียดเบียนผู้อื่นไม่ทำตนให้เป็นปัญหาแก่ผู้อื่นและเป็นคนที่มีความนอบน้อมถ่อมตนไม่โอ้อวดตลอดจนเป็นคนมีจิตใจหนักแน่นไม่หลงเชื่อคนง่าย

ใบงาน

“คำสอนในอิศรญาณภาษิต”

คำชี้แจง ให้นักเรียนเลือกคำสอนในอิศรญาณภาษิตตามหัวข้อที่กำหนดให้

สอนให้เห็นความสำคัญของปัญหาแต่อย่าอวดรู้

.....
.....

สอนให้รู้จักคิดใคร่ครวญ ไตร่ตรองก่อนจะพูดหรือทำสิ่งใด

.....
.....

สอนให้รู้จักอดทนลำบากหมั่นขวนขวายหาความรู้

.....
.....

สอนให้พิจารณาข้อบกพร่องของตนเองเพื่อจะได้ปรับปรุงแก้ไข

.....
.....

สอนให้หมั่นพิจารณาใจของตน

.....
.....

สอนให้รู้จักพิจารณาการกระทำของผู้อื่น

.....
.....

สอนให้มีใจหนักแน่นไม่หลงเชื่อคำพูดยุยงโดยง่าย

.....
.....

สอนให้ระมัดระวังคำพูด

.....
.....

สอนให้เคารพและให้ความสำคัญแก่ผู้อื่น

.....
.....

สอนให้ทำความดี

.....
.....

(เฉลย) ใบงาน
“คำสอนในอิศรญาณภาษิต”

คำชี้แจง ให้นักเรียนเลือกคำสอนในอิศรญาณภาษิตตามหัวข้อที่กำหนดให้

<p>สอนให้เห็นความสำคัญของปัญญาแต่อย่าอวดรู้ ดั่งที่ว่า “จะเรียนคมเรียนเถิดอย่าเปิดฝัก” คือให้เป็นคนใฝ่รู้ แต่ให้เก็บความรู้ไว้ใช้เมื่อถึงเวลาสมควร เช่นเดียวกับการสอนให้รู้จริงแต่มิให้อวด ดั่งที่ว่า “ถึงรู้จริงนิ่งไว้อย่าไขว่รู้”</p>
<p>สอนให้รู้จักคิดใคร่ครวญ ไตร่ตรองก่อนจะพูดหรือทำสิ่งใด เห็นตอหลักปักขวางหนทางอยู่ พิเคราะห์เหตุควรถึงแล้วจึงถอน เห็นเต็มตาแล้วอย่าอยากทำปากบอน ตรองเสียก่อนจึงค่อยทำกรรมทั้งมวล</p>
<p>สอนให้รู้จักอดทนลำบากหมั่นขวนขวายหาความรู้ เมื่อเติบโตใหญ่จึงจะสบาย ดั่งที่ว่า “เอาหลังตากแดดเป็นนิจคิดคำนวณ รู้ถั่ววันจึงสบายเมื่อปลายมือ”</p>
<p>สอนให้พิจารณาข้อบกพร่องของตนเองเพื่อจะได้ปรับปรุงแก้ไข อย่างอนเปล่าเอากะจกยกออกมา ส่งดูหน้าเสียทีหนึ่งแล้วจึงนอน คำกลอนนี้สอนว่าเราควรสำรวจจิตใจของตนเองอยู่เป็นนิจ ว่าคิดดีไฟดีอยู่หรือไม่ เพื่อจะได้เตือนตนได้ทันการณ์</p>
<p>สอนให้หมั่นพิจารณาใจของตน “เกิดเป็นคนเชิงดูให้รู้เท่า ใจของเราไม่สอนใจใครจะสอน” เราจึงต้องสำรวจใจตน เพื่อว่าหากมีข้อผิดพลาดใดก็จะได้แก้ไขเสีย</p>
<p>สอนให้รู้จักพิจารณาการกระทำของผู้อื่น การกระทำนั้นอาจไม่ใช่ความจริงใจทั้งหมด จึงควรแยกแยะให้ได้ ไม่ควรหลงใหลกับคำป้อยอซึ่งอาจจะถูกหลอกกลางได้ ดั่งที่ว่า อันยศศักดิ์มิใช่เหล่ามาแต่พอ ถ้าเขายอเหมือนอย่างเก่าให้เราค้น บ้างโลดเล่นเต้นรำทำเป็นเจ้า เป็นไรเขาไม่จับผิดคิดดูชั้น ฝัมนรอกช่างฝึตามที่มัน คนเหมือนกันหลอกกันเองกลัวเกรงนัก</p>

สอนให้มีใจหนักแน่นไม่หลงเชื่อคำพูดยุยงโดยง่าย

ให้รู้จักไตร่ตรองให้ดีเสียก่อนที่จะคล้อยตามคำพูดของผู้อื่นดังที่ว่าอันเสาหินแปดศอกตกเป็นหลักไปมาพักบ่อยเข้าเสายังไหวจงฟังหูไว้หูคอยดูไปเชื่อ

สอนให้ระมัดระวังคำพูด

ไม่ควรพูดขัดใจผู้อื่นจะทำให้ผิดใจกันได้ ดังที่ว่า “ไปพูดขัดเค่าทำไมขัดใจเขา” หรือเมื่อรู้เห็นสิ่งใดแล้วก็อย่าพูดเรื่องของผู้อื่นออกไป ดังที่ว่า “เห็นเต็มตาแล้วอย่าอยากทำปากบอน” และถ้าเรามียศศักดิ์ไม่เทียบเท่าผู้อื่น ก็ควรอ่อนน้อมทอมตนเข้าไว้ อย่าไปพูดโต้เถียงเขา เพราะเราอยู่ในฐานะต่ำต้อยจึงควรสงบเสงี่ยมไว้ หากพูดพล่อย ๆ ไป จะเป็นที่รังเกียจรังเกียจได้ ดังที่ว่า

วาสนาไม่คู่เคียงเถียงเขายาก	ถึงมีปากมีเสียงเปล่าเหมือนเต่าหอย
ผีเรือนตัวไม่ดีผีอื่นพลอย	พูดพลอยพลอยไม่ดีปากขี้นิ้ว

สอนให้เคารพและให้ความสำคัญแก่ผู้อาวุโส

ให้ทำตามผู้ใหญ่ ไม่อวดตัณญา ดังที่ว่า “ค่อยดำเนินตามไต่ผู้ไปหน้า ใจความว่าผู้มีคุณอย่าหุนหัน” ที่เรียกผู้ใหญ่ว่า “ผู้ไปหน้า” หมายถึงคนที่เกิดก่อนย่อมมีความรู้และประสบการณ์มากกว่า

สอนให้ทำความดี

หากมีบุญแต่ไม่ทำความดี ก็ไม่เกิดผลดีแก่ตัว เมื่อวันใดที่หมดบุญแล้ว ก็จะไม่เป็นที่รักของคนทั้งปวงได้ ดังที่ว่า

ถึงบุญมีไม่ประกอบชอบไม่ได้	ต้องอาศัยคิดดีจึงมีผล
บุญหาไม่แล้วยาได้ทะนงตน	บุญชนรักกับซึ่งไม่ยั่งยืน

แบบประเมินมารยาทในการอ่าน และการเขียน

คำชี้แจง ให้ครูผู้สอนประเมินมารยาทในการอ่าน และการเขียนของนักเรียนตามรายการประเมิน (คะแนนเต็ม ๙ คะแนน)

รายการประเมิน	ระดับคะแนน		
	๓	๒	๑
๑. การไม่พูดคุยกััน	ไม่พูดคุย ตลอดระยะเวลาที่อ่านหรือเขียน	พูดคุย ๑ - ๒ ครั้ง ในขณะที่อ่านหรือเขียน	พูดคุย ๓ ครั้งขึ้นไป ในขณะที่อ่านหรือเขียน
๒. ความตั้งใจ	ตั้งใจและมีสมาธิในเรื่องที่อ่านหรือเขียน	ตั้งใจแต่ขาดสมาธิบางครั้ง	ไม่ตั้งใจอ่านหรือเขียน
๓. การใช้ภาษาเขียนถูกกาลเทศะ	ใช้ภาษาเขียน ถูกกาลเทศะทุกครั้ง	ใช้ภาษาเขียน ถูกกาลเทศะบางครั้ง	ใช้ภาษาเขียนไม่ถูกกาลเทศะ

* การคิดคะแนน ร้อยละ = (คะแนนที่ได้/คะแนนเต็ม) × ๑๐๐

การแปลผลการประเมิน

เกณฑ์ของระดับคะแนน	การแปลผล
ร้อยละ ๘๐ - ๑๐๐	ดีมาก
ร้อยละ ๗๐ - ๗๙	ดี
ร้อยละ ๕๐ - ๖๙	พอใช้
ร้อยละ ๐ - ๔๙	ปรับปรุง

<p>หน่วยการเรียนรู้ที่ ๓ นวัตกรรมผ่านปัญญา กลุ่มสาระการเรียนรู้ภาษาไทย</p> <p>สาระสำคัญ/ความคิดรวบยอด สำนวน คือ กลุ่มของคำที่เรียงอยู่ด้วยกันด้วยรูปแบบที่แน่นอน มีความหมายไม่ตรงตามปกติ เมื่อใช้แล้วมีฐานะเหมือนเป็นคำคำหนึ่งหรือประโยคประโยคหนึ่ง ซึ่งสำนวนเป็นคำที่มีความหมายกว้าง สุภาพและคำพ้องเพยจึงจัดอยู่ในสำนวนซึ่งวรรณคดี เรื่อง อิศราวณภักษิตเป็นวรรณคดีอีกเรื่องที่มีสำนวนสุภาพคติให้นักเรียนศึกษา</p> <p>จุดประสงค์การเรียนรู้ ด้านความรู้ บอกลักษณะของสำนวนได้</p> <p>ด้านทักษะและกระบวนการ แยกแยะลักษณะของสำนวนได้</p> <p>สมรรถนะที่ต้องการให้เกิดกับผู้เรียน การสื่อสาร</p>	<p>แผนการจัดการเรียนรู้ที่ ๑๑ เรื่อง ภาษาสะท้อนความคิด (๒) รายวิชา ภาษาไทย ๕</p> <p>กิจกรรมการเรียนรู้ ขั้นนำ นักเรียน ๑ - ๒ คน อาสาทบทวนเนื้อหาเรื่องอิศราวณภักษิต ขั้นสอน ๑. นักเรียนอ่านใบความรู้ “โวหารเปรียบเทียบในอิศราวณภักษิต” ภายเป็นเวลา ๔ นาที ๒. นักเรียน ๑ คนอาสาออกมาพูดสรุปความรู้ที่ได้จากการอ่านใบความรู้ ๓. นักเรียนทำใบงาน “โวหารเปรียบเทียบในอิศราวณภักษิต” ๔. นักเรียน ๑ คนอาสาสมัครอ่านคำตอบที่เขียนในใบงาน “โวหารเปรียบเทียบในอิศราวณภักษิต” ขั้นสรุป นักเรียนแสดงความคิดเห็นร่วมกันเกี่ยวกับ “โวหารเปรียบเทียบในอิศราวณภักษิต” ว่ามีประโยชน์ในการนำมาปรับใช้ในชีวิตประจำวันของนักเรียนอย่างไร</p>	<p>แหล่งเรียนรู้ ห้องสมุด</p> <p>สื่อ ใบความรู้ “โวหารเปรียบเทียบในอิศราวณภักษิต” ภาระงาน/ชิ้นงาน ใบงาน “โวหารเปรียบเทียบในอิศราวณภักษิต” การวัดและประเมินผล แบบประเมินมารยาทในการอ่านและการเขียน</p>	<p>เวลา ๑ ชั่วโมง ชั้นมัธยมศึกษาปีที่ ๓</p>
--	---	---	---

ใบความรู้ “โวหารเปรียบเทียบในอิศรญาณภาษิต”

เมื่อจะสอนให้รู้จักประมาณตนมิให้ทำอะไรเกินกำลังและฐานะของตน กวีก็กล่าวเปรียบว่าจะสร้างสิ่งใดให้สูงก็อย่าสูงเกินกว่าที่ฐานจะรับน้ำหนักไว้ได้ เพราะจะทำให้ล้มและเมื่อมีความรู้สูงก็มีให้อวดกล้าสามารถ แต่ให้เป็นคน "คมในฝัก" ต่อเมื่อถึงคราวที่ต้องแสดงภูมิรู้ให้ปรากฏจึงนำความรู้นั้นออกมาใช้ เป็นคำสอนที่กล่าวเปรียบเทียบปัญญากับอาวุธที่มีความคมแต่ซ่อนเก็บไว้ในฝัก เมื่อจะนำมาใช้จึงชักออกมาให้เห็นความคมนั้น ดังที่ว่า "สูงอย่าให้สูงกว่าฐานนานไปล้ม จะเรียนคมเรียนเถิดอย่าเปิดฝัก"

เมื่อจะเตือนให้ประเมินกำลังของศัตรูโดยเฉพาะผู้ที่มีอำนาจก่อนที่เราคิดจะต่อสู้ด้วย กวีก็เปรียบเทียบกับการเล่นกับงูเห่าซึ่งเป็นสัตว์ที่อันตรายมาก ผู้ที่คิดจะล้อเล่นต้องเป็นคนใจกล้า มีความปราดเปรี้ยวว่องไว ตัดสินใจได้อย่างเด็ดขาดทันที ต้องควบคุมสถานการณ์ได้ ไม่ให้เพลี่ยงพล้ำ ดังที่ว่า

ล่องงูเห่าเล่นก็ได้ใจกล้ากล้า	แต่ว่าอย่ายกเอื้องเข้าเบื้องหาง
ต้องว่องไวในทำนองคล่องท่าทาง	ตบหัวผางเดียวม้วนจึงควรล้อ
คำสอนหลายบทแฝงความหมายที่ลึกซึ้ง	ต้องอ่านอย่างตีความจึงจะเข้าใจ ดังที่ว่า
แต่ไม่ใฝ่อันหนึ่งตันอันหนึ่งแหวะ	สี่แหยะแหยะตอกตะบันเป็นควันฉิว
ช่างถีบอย่าว่าเล่นกระเด็นปลิว	แรงหรือหิวซังใจดูจะสู้ช่าง

โวหารเปรียบเทียบข้างต้นสื่อความว่าอย่าประมาทการกระทำที่ดูเหมือนจะไม่เป็นพิษเป็นภัย เช่น การเอาไม้ไผ่มาสีกัน แม้จะเบาๆ ก็อาจทำให้เฟ็ดได้ และอย่าประมาทสิ่งที่ทรงพลังเช่นช่าง หากจะสู้หรือต่อกรด้วยก็ควรประเมินกำลังของเราว่าอยู่ในภาวะ "แรง"คือมีกำลัง หรือ "หิว" คืออ่อนแรง จะได้เตรียมสู้หรือหนีให้เหมาะแก่สถานการณ์

เมื่อพิจารณาคำศัพท์แต่ละคำที่กวีใช้ จะเห็นว่าเป็นคำง่าย ๆ เช่น "แรง" "หิว" "ซังใจ" "สู้" "ช่าง" แต่เมื่อนำมาเรียงร้อยเข้าด้วยกันแล้ว กลับเป็นโวหารเปรียบเทียบที่มีความนัยซ่อนอยู่ จึงเป็นคำสั่งสอนเชิงเสียดสีที่คมคาย ทำให้เป็นที่จดจำกันต่อๆ มาโดยเฉพาะสำนวนต่างๆ เช่น เดินตามรอยผู้ใหญ่หมาไม่กัด น้ำพึ่งเรือเสือพึ่งป่า ฆ่าควายเสียตายพริก เป็นต้น นับได้ว่าอิศรญาณภาษิตเป็นวรรณคดีที่ทรงคุณค่า สมควรจะศึกษาเพื่อให้เข้าใจวิถีคิด ความเชื่อ และวิถีชีวิตของคนไทยสมัยก่อน

ใบงาน
“โวหารเปรียบเทียบในอิศรญาณภษิต”

คำชี้แจง ให้นักเรียนหาโวหารที่ปรากฏในบทประพันธ์ดังนี้

ล่องเท้าเล่นก็ได้ใจกล้ากล้า ต้องว่องไวในทำนองคล่องทำทาง	แต่ว่าอย่ายกเอื้องเข้าเบื้องหาง ตบหัวผางเดียวม้วนจึงควรลื้อ
_____	_____
_____	_____

แต่ไม้ไผ่อันหนึ่งตันอันหนึ่งแหวะ ข้างถีบอย่าว่าเล่นกระเด็นปลิว	สีเหยะเหยะตอกตะบันเป็นควันฉิว แรงหรือหิวซึ่งใจดูจะสู้ข้าง
_____	_____
_____	_____

แบบประเมินมารยาทในการอ่านและการเขียน

คำชี้แจง ให้ครูผู้สอนประเมินมารยาทในการอ่าน และการเขียนของนักเรียนตามรายการประเมิน (คะแนนเต็ม ๙ คะแนน)

รายการประเมิน	ระดับคะแนน		
	๓	๒	๑
๑. การไม่พูดคุยกัน	ไม่พูดคุย ตลอดระยะเวลาที่อ่านหรือเขียน	พูดคุย ๑ - ๒ ครั้ง ในขณะที่อ่านหรือเขียน	พูดคุย ๓ ครั้งขึ้นไป ในขณะที่อ่านหรือเขียน
๒. ความตั้งใจ	ตั้งใจและมีสมาธิในเรื่องที่อ่านหรือเขียน	ตั้งใจแต่ขาดสมาธิบางครั้ง	ไม่ตั้งใจอ่านหรือเขียน
๓. การใช้ภาษาเขียนถูกกาลเทศะ	ใช้ภาษาเขียนถูกกาลเทศะทุกครั้ง	ใช้ภาษาเขียนถูกกาลเทศะบางครั้ง	ใช้ภาษาเขียนไม่ถูกกาลเทศะ

* การคิดคะแนน ร้อยละ = (คะแนนที่ได้/คะแนนเต็ม) x ๑๐๐

การแปลผลการประเมิน

เกณฑ์ของระดับคะแนน	การแปลผล
ร้อยละ ๘๐ - ๑๐๐	ดีมาก
ร้อยละ ๗๐ - ๗๙	ดี
ร้อยละ ๕๐ - ๖๙	พอใช้
ร้อยละ ๐ - ๔๙	ปรับปรุง

<p>หน่วยการเรียนรู้ที่ ๓ นิรมิตผ่านปัญญา</p> <p>กลุ่มสาระการเรียนรู้ภาษาไทย</p>	<p>แผนการจัดการเรียนรู้ที่ ๑๒</p> <p>เรื่อง ภาษาสะท้อนความคิด (๓)</p> <p>รายวิชา ภาษาไทย ๕</p>	<p>เวลา ๑ ชั่วโมง</p> <p>ชั้นมัธยมศึกษาปีที่ ๓</p>
<p>สาระสำคัญ/ความคิดรวบยอด</p> <p>อิศรญาณภาชิต เป็นวรรณคดีที่หม่อมเจ้าอิศรญาณ ทรงนิพนธ์ด้วยกลอนเพลงยาวถ่ายทอดความคิดสร้างสรรค์ผ่านเรื่องราวคำสอนคติเตือนเตือนใจ โดยใช้คำประพันธ์ประเภทฉันท์ลักษณะในการแต่งซึ่งทำให้ผู้เรียนได้รับข้อคิดคติเตือนใจและความคิดสร้างสรรค์จากการศึกษา อีกทั้งมีการใช้โวหารเปรียบเทียบในเรื่องอิศรญาณภาชิต ซึ่งช่วยให้ผู้เรียนเข้าใจคำสอนอย่างลึกซึ้งมากยิ่งขึ้น</p> <p>จุดประสงค์การเรียนรู้</p> <p>ด้านความรู้</p> <p>อธิบายลักษณะการใช้โวหารเปรียบเทียบได้</p> <p>ด้านทักษะและกระบวนการ</p> <p>แยกแยะโวหารเปรียบเทียบจากเนื้อเรื่องได้</p> <p>ด้านคุณลักษณะ</p> <p>ใฝ่เรียนรู้</p>	<p>กิจกรรมการเรียนรู้</p> <p>ขั้นนำ</p> <p>นักเรียนร่วมกันทบทวนคุณค่าที่ได้จากเรื่องอิศรญาณภาชิต</p> <p>ขั้นสอน</p> <p>๑. นักเรียนจับกลุ่ม ให้นักเรียนสมาชิกภายในกลุ่ม ๓ - ๔ คน ตามความสมัครใจ (หรือจำนวนตามความเหมาะสมของนักเรียนในแต่ละชั้น) ให้ได้จำนวน ๔ กลุ่ม</p> <p>๒. นักเรียนแต่ละกลุ่มเลือกคำสอนในอิศรญาณภาชิตที่กลุ่มตนเองสนใจที่จะนำมาแสดงเป็นบทบาทสมมติเพื่อแสดงให้เห็นผลของการกระทำตามคำสอนที่เลือกมา</p> <p>๓. แต่ละกลุ่มประชุมวางแผนการแสดงบทบาทสมมติ</p> <p>ขั้นสรุป</p> <p>แต่ละกลุ่มร่วมประชุมสรุปการเตรียมการแสดงบทบาทสมมติในคาบเรียนต่อไป</p>	<p>แหล่งเรียนรู้ ห้องสมุด</p> <p>สื่อ</p> <p>-</p> <p>ภาระงาน/ชิ้นงาน</p> <p>-</p> <p>การวัดและประเมินผล</p> <p>แบบประเมินการทำงานกลุ่ม</p>

<p>หน่วยการเรียนรู้ที่ ๓ นวัตกรรมผ่านปัญญา กลุ่มสาระการเรียนรู้ภาษาไทย</p>	<p>แผนการจัดการเรียนรู้ที่ ๑๒ เรื่อง ภาษาสะท้อนความคิด (๓) รายวิชา ภาษาไทย ๕</p>	<p>เวลา ๑ ชั่วโมง ชั้นมัธยมศึกษาปีที่ ๓</p>
<p>สมรรถนะที่ต้องการให้เกิดกับผู้เรียน การสื่อสาร</p>		

แบบประเมินการทำงานกลุ่ม

คำชี้แจง ให้ครูประเมินการทำงานกลุ่มของนักเรียนตามรายการประเมิน (คะแนนเต็ม ๑๒ คะแนน)

รายการประเมิน	ระดับคะแนน		
	๓	๒	๑
๑. การกำหนดบทบาทหน้าที่	กำหนดบทบาทหน้าที่สมาชิกอย่างชัดเจน	กำหนดบทบาทหน้าที่สมาชิกไม่ครบถ้วน	ไม่มีการกำหนดบทบาทหน้าที่
๒. การมีส่วนร่วม	มีส่วนร่วมในการปฏิบัติงานกลุ่ม	มีส่วนร่วมในการปฏิบัติงานกลุ่มบ้าง	มีส่วนร่วมในการปฏิบัติงานกลุ่มน้อยมากหรือไม่มีส่วนร่วม
๓. การรับฟังและแสดงความคิดเห็น	รับฟังและแสดงความคิดเห็นอย่างมีเหตุผลและสร้างสรรค์อย่างสม่ำเสมอ	รับฟังและแสดงความคิดเห็นอย่างมีเหตุผลและสร้างสรรค์เป็นบางครั้ง	รับฟังความคิดเห็นของผู้อื่นน้อยมากหรือไม่รับฟังความคิดเห็นผู้อื่น
๔. ความรับผิดชอบ	รับผิดชอบงานที่ได้รับมอบหมายและเสร็จตามเวลาที่กำหนด	รับผิดชอบงานที่ได้รับมอบหมาย แต่เสร็จไม่ทันตามกำหนด	ไม่รับผิดชอบงานที่ได้รับมอบหมาย

* การคิดคะแนน ร้อยละ = (คะแนนที่ได้/คะแนนเต็ม) x ๑๐๐

การแปลผลการประเมิน

เกณฑ์ของระดับคะแนน	การแปลผล
ร้อยละ ๘๐ - ๑๐๐	ดีมาก
ร้อยละ ๗๐ - ๗๙	ดี
ร้อยละ ๕๐ - ๖๙	พอใช้
ร้อยละ ๐ - ๔๙	ปรับปรุง

<p>หน่วยการเรียนรู้ที่ ๓ นิรมิตผ่านปัญญา กลุ่มสาระการเรียนรู้ภาษาไทย</p> <p>สาระสำคัญ/ความคิดรวบยอด อิศรญาณภษิต เป็นวรรณคดีที่หม่อมเจ้าอิศรญาณ ทรงนิพนธ์ด้วยกลอนเพลงยาว ถ่ายทอดความคิด สร้างสรรค์ผ่านเรื่องราวคำสอน คติเตือนเตือนใจ โดยใช้ คำประพันธ์ประเภทฉันทลักษณ์ในการแต่งซึ่งทำให้ ผู้เรียนได้รับข้อคิดคติเตือนใจและความคิดสร้างสรรค์ จากการศึกษา นอกจากนี้ยังแฝงด้วยค่านิยมต่าง ๆ ซึ่ง เป็นค่านิยมที่ยังปรากฏอยู่ในปัจจุบันและมีการ เปลี่ยนแปลงไปตามยุคสมัย</p> <p>จุดประสงค์การเรียนรู้ ด้านความรู้ อธิบายคำสอนในเรื่องอิศรญาณภษิต ด้านทักษะและกระบวนการ แยกแยะคำสอนจากเนื้อหาในเรื่องอิศรญาณภษิต ด้านคุณลักษณะ ใฝ่เรียนรู้</p> <p>สมรรถนะที่ต้องการให้เกิดกับผู้เรียน การสื่อสาร</p>	<p>แผนการจัดการเรียนรู้ที่ ๑๓ เรื่อง ภาษาสื่อท่อนความคิด (๔) รายวิชา ภาษาไทย ๕</p> <p>กิจกรรมการเรียนรู้ ขั้นนำ นักเรียนแต่ละกลุ่มประชุมกลุ่มเตรียมความพร้อมแสดงบทบาทสมมติ ขั้นสอน ๑. นักเรียนออกมาแสดงบทบาทสมมติเป็นรายกลุ่ม ในขณะที่แสดง บทบาทสมมติเพื่อนร่วมชั้นประเมินการแสดงของเพื่อนลงในรูปแบบประเมิน การแสดงบทบาทสมมติ ๒. เมื่อนักเรียนแต่ละกลุ่มแสดงบทบาทสมมติจบลงใจเพื่อนักเรียน ๑ คนอาสาสมัครกล่าวชื่นชมการแสดงบทบาทสมมติของกลุ่มเพื่อนว่ามี ความน่าสนใจอย่างไร ๓. นักเรียนแต่ละกลุ่มแสดงบทบาทสมมติจนครบทุกกลุ่ม ขั้นสรุป นักเรียนร่วมกันแสดงความคิดเห็นร่วมกันอีกครั้งเกี่ยวกับคุณค่าของเรื่อง อิศรญาณภษิตทั้งคุณค่าด้านคำสอนและด้านเนื้อหา</p>	<p>แหล่งเรียนรู้ ห้องสมุด</p> <p>สื่อ - ภาระงาน/ชิ้นงาน การแสดงบทบาทสมมติ การวัดและประเมินผล แบบประเมินการทำงานกลุ่ม</p>	<p>เวลา ๑ ชั่วโมง ชั้นมัธยมศึกษาปีที่ ๓</p>
--	--	--	---

แบบประเมินการทำงานกลุ่ม

คำชี้แจง ให้ครูประเมินการทำงานกลุ่มของนักเรียนตามรายการประเมิน (คะแนนเต็ม ๑๒ คะแนน)

รายการประเมิน	ระดับคะแนน		
	๓	๒	๑
๑. การกำหนดบทบาทหน้าที่	กำหนดบทบาทหน้าที่สมาชิกอย่างชัดเจน	กำหนดบทบาทหน้าที่สมาชิกไม่ครบถ้วน	ไม่มีการกำหนดบทบาทหน้าที่
๒. การมีส่วนร่วม	มีส่วนร่วมในการปฏิบัติงานกลุ่ม	มีส่วนร่วมในการปฏิบัติงานกลุ่มบ้าง	มีส่วนร่วมในการปฏิบัติงานกลุ่มน้อยมากหรือไม่มีส่วนร่วม
๓. การรับฟังและแสดงความคิดเห็น	รับฟังและแสดงความคิดเห็นอย่างมีเหตุผลและสร้างสรรค์อย่างสม่ำเสมอ	รับฟังและแสดงความคิดเห็นอย่างมีเหตุผลและสร้างสรรค์เป็นบางครั้ง	รับฟังความคิดเห็นของผู้อื่นน้อยมากหรือไม่รับฟังความคิดเห็นผู้อื่น
๔. ความรับผิดชอบ	รับผิดชอบงานที่ได้รับมอบหมายและเสร็จตามเวลาที่กำหนด	รับผิดชอบงานที่ได้รับมอบหมาย แต่เสร็จไม่ทันตามกำหนด	ไม่รับผิดชอบงานที่ได้รับมอบหมาย

* การคิดคะแนน ร้อยละ = (คะแนนที่ได้/คะแนนเต็ม) x ๑๐๐

การแปลผลการประเมิน

เกณฑ์ของระดับคะแนน	การแปลผล
ร้อยละ ๘๐ - ๑๐๐	ดีมาก
ร้อยละ ๗๐ - ๗๙	ดี
ร้อยละ ๕๐ - ๖๙	พอใช้
ร้อยละ ๐ - ๔๙	ปรับปรุง

<p>หน่วยการเรียนรู้ที่ ๓ นิรมิตผ่านปัญญา กลุ่มสาระการเรียนรู้ภาษาไทย</p>	<p>แผนการจัดการเรียนรู้ที่ ๑๔ เรื่อง ภาษาสะท้อนความคิด (๕) รายวิชา ภาษาไทย ๕</p>	<p>เวลา ๑ ชั่วโมง ชั้นมัธยมศึกษาปีที่ ๓</p>
<p>สาระสำคัญ/ความคิดรวบยอด อิศรญาณภาษิต เป็นวรรณคดีที่หม่อมเจ้าอิศรญาณทรงนิพนธ์ด้วยกลอนเพลงยาว ถ่ายทอดความคิดสร้างสรรค์ผ่านเรื่องราวคำสอน คติเตือนเตือนใจ โดยใช้คำประพันธ์ประเภทฉันท์ลักษณะเป็นการแต่งซึ่งทำให้ผู้เรียนได้รับข้อคิดคติเตือนใจและความคิดสร้างสรรค์จากการศึกษา นอกจากนี้ยังแฝงด้วยค่านิยมต่าง ๆ ซึ่งเป็นค่านิยมที่ยังปรากฏอยู่ในปัจจุบันและมีการเปลี่ยนแปลงไปตามยุคสมัย</p> <p>จุดประสงค์การเรียนรู้ ด้านความรู้ อธิบายลักษณะค่านิยมใหม่ได้ ด้านทักษะและกระบวนการ สร้างสรรค์ค่านิยมใหม่จากคำสอนเรื่องอิศรญาณภาษิตได้ ด้านคุณลักษณะ ใฝ่เรียนรู้ สมรรถนะที่ต้องทำให้เกิดขึ้นกับผู้เรียน การสื่อสาร</p>	<p>กิจกรรมการเรียนรู้ ขั้นนำ นักเรียน ๑ คนอาสาบอกข้อดีของตนเอง ๑ ข้อ และขอควรปรับปรุงของตน ๑ ข้อ พร้อมฟังบอกแนวทางการปรับปรุงที่ตนคิดว่าเป็นไปได้มากที่สุด</p> <p>ขั้นสอน ๑. นักเรียนร่วมกันแสดงความคิดเห็นว่าคำสอนใดบ้างในอิศรญาณภาษิตที่เหมาะสมกับสังคมปัจจุบัน เพราะเหตุใด และคำสอนใดที่อาจไม่เหมาะสมสอดคล้องกับสังคมปัจจุบัน เพราะเหตุใด</p> <p>๒. นักเรียนแสดงความคิดเห็นร่วมกันว่าคำสอนใดบ้างในอิศรญาณภาษิตที่เหมาะสมกับบทบาทของความเป็นนักเรียนเพราะเหตุใด</p> <p>๓. นักเรียน ๒ – ๓ คนอาสาสมัครเล่าประสบการณ์ที่ตนเคยปฏิบัติตามคำสอนที่ปรากฏในอิศรญาณภาษิตและพร้อมทั้งบอกผลที่ตามมาของการกระทำดังกล่าว</p> <p>ขั้นสรุป นักเรียนแต่ละคนทำใบงาน “แนวทางการนำคำสอนจากอิศรญาณภาษิตไปใช้ในชีวิตประจำวัน”</p>	<p>แหล่งเรียนรู้ ห้องสมุด สื่อ ใบงาน “แนวทางการนำอิศรญาณภาษิตไปใช้ในชีวิตประจำวัน”</p> <p>ภาระงาน/ชิ้นงาน การทำใบงาน “แนวทางการนำอิศรญาณภาษิตไปใช้ในชีวิตประจำวัน”</p> <p>การจัดและประเมินผล แบบประเมินการพูดแสดงความคิดเห็น</p>

แบบประเมินการพูดแสดงความคิดเห็น

คำชี้แจง ให้ครูผู้สอนประเมินการพูดแสดงความคิดเห็นของนักเรียนตามรายการประเมิน (คะแนนเต็ม ๑๒ คะแนน)

รายการประเมิน	ระดับคะแนน				
	๕	๔	๓	๒	๑
๑. สาระสำคัญของเรื่องที่พูด ๑.๑ ลำดับความคิดอย่างต่อเนื่อง ๑.๒ นำเสนอเนื้อหาตรงตามประเด็น ๑.๓ เนื้อหามีความสัมพันธ์กับประเด็น ๑.๔ มีความเป็นเหตุเป็นผล ๑.๕ มีการนำเสนอแนวคิดใหม่	พูดสาระสำคัญตามเกณฑ์ครบ ๕ ข้อ	พูดสาระสำคัญตามเกณฑ์ ๔ ข้อ	พูดสาระสำคัญตามเกณฑ์ ๓ ข้อ	พูดสาระสำคัญตามเกณฑ์ ๒ ข้อ	พูดสาระสำคัญตามเกณฑ์ ๑ ข้อ หรือไม่ได้ตามเกณฑ์เลย
๒. การใช้ภาษา ๒.๑ ใช้ภาษาได้ถูกต้องกับกาลเทศะ ๒.๒ ใช้ประโยคสื่อความหมายได้ชัดเจน	คะแนนเต็ม ๒ คะแนน			ใช้ภาษาได้ตามเกณฑ์ ๒ ข้อ	ใช้ภาษาได้ตามเกณฑ์ ๑ ข้อ หรือไม่ได้ตามเกณฑ์เลย
๓. การใช้น้ำเสียง ๓.๑ ใช้น้ำเสียงนุ่มนวล ๓.๒ พูดเสียงดังชัดเจน	คะแนนเต็ม ๒ คะแนน			ใช้น้ำเสียงได้ตามเกณฑ์ ๒ ข้อ	ใช้น้ำเสียงได้ตามเกณฑ์ ๑ ข้อ หรือไม่ได้ตามเกณฑ์เลย
๓. มารยาทในการพูด ๓.๑ ไม่พูดแทรกขณะผู้อื่นกำลังพูด ๓.๒ เปิดโอกาสให้ผู้อื่นได้แสดงความคิดเห็น ๓.๓ ใช้กิริยาสุภาพ ไม่ล้อเลียนผู้อื่น	คะแนนเต็ม ๓ คะแนน		ปฏิบัติได้ตามเกณฑ์ ๓ ข้อ	ปฏิบัติได้ตามเกณฑ์ ๒ ข้อ	ปฏิบัติได้ตามเกณฑ์ ๑ ข้อ หรือไม่ได้ตามเกณฑ์เลย

* การคิดคะแนน ร้อยละ = (คะแนนที่ได้/คะแนนเต็ม) x ๑๐๐

การแปลผลการประเมิน

เกณฑ์ของระดับคะแนน	การแปลผล
ร้อยละ ๘๐ - ๑๐๐	ดีมาก
ร้อยละ ๗๐ - ๗๙	ดี
ร้อยละ ๕๐ - ๖๙	พอใช้
ร้อยละ ๐ - ๔๙	ปรับปรุง

<p>หน่วยการเรียนรู้ที่ ๓ : นิรมิตผ่านปัญญา กลุ่มสาระการเรียนรู้ภาษาไทย</p>	<p>แผนการจัดการเรียนรู้ที่ ๑๕ เรื่อง ปริศนาเหตุการณ์ (๑) รายวิชา ภาษาไทย ๕</p>	<p>เวลา ๑ ชั่วโมง ชั้นมัธยมศึกษาปีที่ ๓</p>
<p>สาระสำคัญ/ความคิดรวบยอด ปริศนาคำทาย คือ ถ้อยคำที่ข้กันมาเป็น เล่นง่าเพื่อให้เกิดความสนุกสนาน นันทนาการ ใช้สิ่งเปรียบเทียบ มักใช้ภาษา ที่เป็นการเล่นคำสัมผัส ใช้คำง่าย ๆ กระชับ คล้องจองกัน ปริศนาคำทาย ทำให้เกิดความคิด สร้างสรรค์ทั้งผู้ทายและผู้ตอบ ซึ่งทักษะการคิด สร้างสรรค์นี้สามารถนำไปพัฒนาต่อในงานเขียน อื่น ๆ ได้</p>	<p>กิจกรรมการเรียนรู้ ขั้นนำ นักเรียนตอบคำถามจากแถบปริศนาคำทายที่ติดบน กระดาน</p> <div style="border: 1px solid black; padding: 5px; margin: 5px 0;"> <p>อะไรเอ๋ย...อยู่บนฟ้า</p> </div> <p>แนวคำตอบ วรรณยุกต์โท</p> <div style="border: 1px solid black; padding: 5px; margin: 5px 0;"> <p>อะไรเอ๋ย... เหนือฟ้ายังมีฟ้า เหนือกระต่ายมีอะไร</p> </div> <p>แนวคำตอบ ซาลาเปา</p> <p>ขั้นสอน</p> <p>๑. แบ่งนักเรียนเป็นกลุ่มตามความสนใจ กลุ่มละ ๓ - ๔ คน แต่ละกลุ่มศึกษาปริศนาคำทาย แล้วตอบคำถาม</p> <p>๑) ลักษณะคำถามดังกล่าวเรียกว่าอะไร แนวคำตอบ ปริศนา คำถามปัญหาเขาวงกต ปริศนาคำทาย</p> <p>๒) ปริศนาคำทายจะขึ้นต้นด้วยคำว่าอะไร แนวคำตอบ อะไรเอ๋ย</p> <p>๓) ทักษะใดเป็นสิ่งสำคัญในการคิดหรือทาย</p>	<p>แหล่งเรียนรู้ ๑. ห้องสมุด ๒. แหล่งเรียนรู้ต่าง ๆ</p> <p>สื่อ ๑. บัตรคำ “ปริศนาคำทาย” ๒. ใบความรู้ “ความหมายของปริศนา คำทาย” ๓. ใบงาน “พิชิตปริศนาคำทาย”</p> <p>ภาระงาน/ชิ้นงาน การทำใบงาน “พิชิตปริศนาคำทาย”</p> <p>การวัดและประเมินผล แบบประเมินการทำงานกลุ่ม</p>
<p>ด้านความรู้ บอกความหมายและจำแนกประเภทของปริศนา คำทายได้</p> <p>ด้านทักษะและกระบวนการ แต่งปริศนาคำทายได้</p> <p>ด้านคุณลักษณะ ใฝ่เรียนรู้</p>		

<p>หน่วยการเรียนรู้ที่ ๓ : นวัตกรรมผ่านปัญญา กลุ่มสาระการเรียนรู้ภาษาไทย</p> <p>สมรรถนะที่ต้องการให้เกิดกับผู้เรียน</p> <ol style="list-style-type: none"> 1. การสื่อสาร 2. การคิดขั้นสูง 	<p>ปริศนาคำทาย</p> <p>แนวคำตอบ ความคิด, ความคิดสร้างสรรค์</p> <p>๓. นักเรียนแต่ละกลุ่มศึกษาใบความรู้ “ความหมาย ปริศนาของคำทาย”</p> <p>๔. นักเรียนกลุ่มอาสาสมัคร ๓ - ๔ กลุ่ม ออกมาสรุป ความรู้จากการศึกษาใบความรู้ โดยมีเพื่อน ๆ และครูให้ ข้อเสนอแนะเพิ่มเติม</p> <p>ขั้นสรุป</p> <p>๕. นักเรียนร่วมกันสรุปความรู้เรื่องปริศนาคำทาย</p> <p>๖. นักเรียนทำใบงาน “พิชิตปริศนาคำทาย” โดยแบ่งกลุ่ม ตามความสนใจ กลุ่มละ ๓ - ๔ คน แต่ละกลุ่มสัมภาษณ์ บุคคล เช่น พ่อแม่ ผู้ปกครอง ปู่ย่าตายาย หรือบุคคลในชุมชน จำนวน ๒ - ๓ คน เกี่ยวกับปริศนาคำทายอย่างน้อยกลุ่มละ ๑๐ ปริศนาคำทาย จากนั้นนำมาเสนอในชั่วโมงต่อไป</p>	<p>แผนการจัดการเรียนรู้ที่ ๑๕</p> <p>เรื่อง ปริศนาเหตุการณ์ (๑)</p> <p>รายวิชา ภาษาไทย ๕</p> <p>เวลา ๑ ชั่วโมง</p> <p>ชั้นมัธยมศึกษาปีที่ ๓</p>
---	--	---

บัตรคำ
“ปริศนาคำทาย”

อะไรเอ๋ย ไบหยัก ๆ ลูกรักเต็มคอ มะละกอกี่ไม่ใช่

คำเฉลย ต้นตาล - ตาล

อะไรเอ๋ย ไม่ใกล้ ไม่ไกล มองเห็นรำไร

คำเฉลย จมูก

อะไรเอ๋ย ซื่ออยู่บนฟ้า กายาอยู่ในน้ำ

คำเฉลย ปลาตาว

อะไรเอ๋ย เมื่องู ๒ ตัว มาเจอกันจะเกิดอะไรขึ้น

คำเฉลย งง

ใบความรู้ “ความหมายของปริศนาคำทาย”

ปริศนาคำทาย หมายถึง ถ้อยคำที่ยกขึ้นมาเป็นเงื่อนไขเพื่อให้แก้ ให้ทายกัน เป็นการเล่นอย่างหนึ่งของไทยที่นิยมเล่นกันทั้งเด็กและผู้ใหญ่มากมายทุกภูมิภาค เป็นการคิดเล่นเพื่อให้เกิดความสนุกเพลิดเพลิน และทดสอบภูมิปัญญาเกี่ยวกับสิ่งต่าง ๆ ในชีวิตประจำวันของคนเรา ช่วยฝึกให้รู้จักการสังเกต รู้จักใช้ความคิด ในสมัยโบราณเชื่อกันว่า นักปราชญ์หรือผู้มีปัญญาจะสามารถแก้ปริศนาต่าง ๆ ที่ยกมาให้ทายได้ การเล่นทายปริศนาจะสนุกยิ่งขึ้นเมื่อมีรางวัลเป็นเครื่องล่อใจ

คำปริศนาที่นำมาทายนั้น ไม่นิยมถามตรง ๆ แต่จะใช้สิ่งเปรียบเทียบ มักใช้ภาษาที่เป็นการเล่นคำ และสัมผัส ใช้คำง่าย ๆ สั้น ๆ กระชับ คล่องจองกันแต่ยากที่จะตีความตัวปริศนา บางปริศนาอาจมีเค้าหรือแนวทางที่จะทำให้รู้คำตอบได้ ผู้ตอบต้องใช้ความสังเกต ความคิด และไหวพริบในการคิดหาคำตอบ ปริศนาคำทายมักสะท้อนความเป็นอยู่ ความเชื่อ และวัฒนธรรมของคนในสังคมซึ่งแตกต่างกันไปตามสภาพของท้องถิ่น ปริศนาคำทายอาจใช้ภาษาร้อยกรอง เช่น กลอน โคลง หรือภาษาร้อยแก้วธรรมดาก็ได้ เช่น อะไรเอ๋ย...ใบหยัก ๆ ลูกรักเต็มคอ ซึ่งคำตอบก็คือ มะละกอ

ใบงาน
“พิชิตปริศนาคำทาย”

คำชี้แจง ให้นักเรียนแบ่งกลุ่มตามความสมัครใจ กลุ่มละ ๓ - ๔ คน โดยให้แต่ละกลุ่มสัมภาษณ์บุคคลจำนวน ๒ - ๓ คน เกี่ยวกับปริศนาคำทายอย่างน้อยกลุ่มละ ๑๐ ปริศนาคำทาย

บุคคลที่สัมภาษณ์

๑.
๒.
๓.

ปริศนาคำทาย

๑.
คำตอบ
๒.
คำตอบ
๓.
คำตอบ
๔.
คำตอบ
๕.
คำตอบ
๖.
คำตอบ
๗.
คำตอบ
๘.
คำตอบ
๙.
คำตอบ
๑๐.
คำตอบ

แบบประเมินการทำงานกลุ่ม

คำชี้แจง ให้ครูประเมินการทำงานกลุ่มของนักเรียนตามรายการประเมิน (คะแนนเต็ม ๑๒ คะแนน)

รายการประเมิน	ระดับคะแนน		
	๓	๒	๑
๑. การกำหนดบทบาทหน้าที่	กำหนดบทบาทหน้าที่สมาชิกอย่างชัดเจน	กำหนดบทบาทหน้าที่สมาชิกไม่ครบถ้วน	ไม่มีการกำหนดบทบาทหน้าที่
๒. การมีส่วนร่วม	มีส่วนร่วมในการปฏิบัติงานกลุ่ม	มีส่วนร่วมในการปฏิบัติงานกลุ่มบ้าง	มีส่วนร่วมในการปฏิบัติงานกลุ่มน้อยมากหรือไม่มีส่วนร่วม
๓. การรับฟังและแสดงความคิดเห็น	รับฟังและแสดงความคิดเห็นอย่างมีเหตุผลและสร้างสรรค์อย่างสม่ำเสมอ	รับฟังและแสดงความคิดเห็นอย่างมีเหตุผลและสร้างสรรค์เป็นบางครั้ง	รับฟังความคิดเห็นของผู้อื่นน้อยมากหรือไม่รับฟังความคิดเห็นผู้อื่น
๔. ความรับผิดชอบ	รับผิดชอบงานที่ได้รับมอบหมายและเสร็จตามเวลาที่กำหนด	รับผิดชอบงานที่ได้รับมอบหมาย แต่เสร็จไม่ทันตามกำหนด	ไม่รับผิดชอบงานที่ได้รับมอบหมาย

* การคิดคะแนน ร้อยละ = (คะแนนที่ได้/คะแนนเต็ม) x ๑๐๐

การแปลผลการประเมิน

เกณฑ์ของระดับคะแนน	การแปลผล
ร้อยละ ๘๐ - ๑๐๐	ดีมาก
ร้อยละ ๗๐ - ๗๙	ดี
ร้อยละ ๕๐ - ๖๙	พอใช้
ร้อยละ ๐ - ๔๙	ปรับปรุง

<p>หน่วยการเรียนรู้ที่ ๓ : นิรมิตผ่านปัญญา กลุ่มสาระการเรียนรู้ภาษาไทย</p> <p>สาระสำคัญ/ความคิดรวบยอด</p> <p>โคลงสี่สุภาพเป็นคำประพันธ์ที่มีการบังคับ วรรณยุกต์เอก โท เป็นสำคัญ และด้วยข้อบังคับที่ไม่ มากนักจึงเป็นคำประพันธ์ที่เหมาะสมแก่การแต่งโดยใช้ ความคิดสร้างสรรค์</p> <p>จุดประสงค์การเรียนรู้</p> <p>ด้านความรู้</p> <p>อธิบายฉันทลักษณ์โคลงสี่สุภาพได้</p> <p>ด้านทักษะและกระบวนการ</p> <p>วิเคราะห์ฉันทลักษณ์โคลงสี่สุภาพได้</p> <p>ด้านคุณลักษณะ</p> <p>ใฝ่เรียนรู้</p> <p>สมรรถนะที่ต้องการให้เกิดกับผู้เรียน</p> <ol style="list-style-type: none"> 1. การสื่อสาร 2. การคิดขั้นสูง 	<p>แผนการจัดการเรียนรู้ที่ ๑๖</p> <p>เรื่อง ปรีศนาทศวรรษ (๒)</p> <p>รายวิชา ภาษาไทย ๕</p> <p>กิจกรรมการเรียนรู้</p> <p>ขั้นนำ</p> <p>ตัวแทนนักเรียน ๑ คน อ่านแถบโคลงสี่สุภาพ จากเรื่อง ลิลิตพระลอ ที่ติดบนกระดาน</p> <div style="border: 1px solid black; padding: 5px; margin: 10px 0;"> <p>เสียงลือเสียงเล่าอ้าง อันใด พี่เอ๋ย เสียงยอมยอใคร สองเชื้อพี่ลือไปไหล สองพี่คิดเองอ้า</p> <p>อันใด พี่เอ๋ย ทั่วหล้า ลือตื่น ฤพี่ อย่าได้ถามเมื่อ (ลิลิตพระลอ)</p> </div> <p>ขั้นสอน</p> <ol style="list-style-type: none"> ๑. นักเรียนช่วยกันตอบคำถามว่า บทประพันธ์ที่เพื่อนอ่าน แต่งด้วยคำประพันธ์ชนิดใด <p>คำตอบ โคลงสี่สุภาพ</p> <ol style="list-style-type: none"> ๒. นักเรียนอ่านใบความรู้ “ฉันทลักษณ์ของโคลงสี่สุภาพ” ๓. นักเรียนรับแผนวงกลมทั้งหมด ๓๔ แผ่น (แบ่งให้ นักเรียนตามความเหมาะสม) จากนั้นให้นักเรียนนำมาคิดเรียง บนกระดานเป็นแผนผังคำประพันธ์โคลงสี่สุภาพ นักเรียนช่วยกันลากเส้นสัมผัสของโคลงสี่สุภาพ 	<p>แหล่งเรียนรู้</p> <ol style="list-style-type: none"> ๑. ห้องสมุด ๒. แหล่งเรียนรู้ต่าง ๆ <p>สื่อ</p> <ol style="list-style-type: none"> ๑. แถบโคลงสี่สุภาพ เรื่อง ลิลิตพระลอ ๒. บัตรวงกลม ๓๔ ใบ / บัตรวรรณยุกต์เอก ๗ ใบ / บัตรวรรณยุกต์โท ๔ ใบ ๓. ใบความรู้ “ฉันทลักษณ์ของโคลงสี่ สุภาพ” <p>ภาระงาน/ชิ้นงาน</p> <p>-</p> <p>การวัดและประเมินผล</p> <p>-</p>
---	--	--

<p>หน่วยการเรียนรู้ที่ ๓ : นิรมิตผ่านปัญญา กลุ่มสาระการเรียนรู้ภาษาไทย</p>	<p>แผนการจัดการเรียนรู้ที่ ๑๖</p> <p>เรื่อง ปริศนาเหตุการณ์ (๒) รายวิชา ภาษาไทย ๕</p> <p>เวลา ๑ ชั่วโมง ชั้นมัธยมศึกษาปีที่ ๓</p>	
	<p>๔. ตัวแทนนักเรียน ๒ - ๓ คน สังกัดคำเอกคำโทจาก บทตัวอย่าง จากนั้นหยิบบัตรวรรณยุกต์ เอก โท ไปใส่ใน แผนผังคำประพันธ์</p> <p>ขั้นสรุป</p> <p>นักเรียนและครูร่วมกันสรุปเงื่อนไขของโคลงสี่สุภาพ</p>	

ใบความรู้ “ฉันทลักษณ์ของโคลงสี่สุภาพ”

ฉันทลักษณ์ของโคลง

โคลงสี่สุภาพ หนึ่งบทมี ๔ บาท หรือ ๔ บรรทัด แต่ละบาทมี ๒ วรรค บังคับจำนวนคำ บังคับสัมผัส และบังคับว่าต้องมีคำหรือพยางค์ที่ใช้เครื่องหมายวรรณยุกต์เอกจำนวน ๗ แห่ง และเครื่องหมายวรรณยุกต์โทจำนวน ๔ แห่ง คำหรือพยางค์ที่กำหนดให้เป็นวรรณยุกต์เอก อาจใช้คำตายแทนได้

วรรคหลังของบาทที่ ๑ และบาทที่ ๓ อาจมีคำสร้อยได้ ๒ คำ ดังแสดงไว้ในเครื่องหมายวงเล็บ

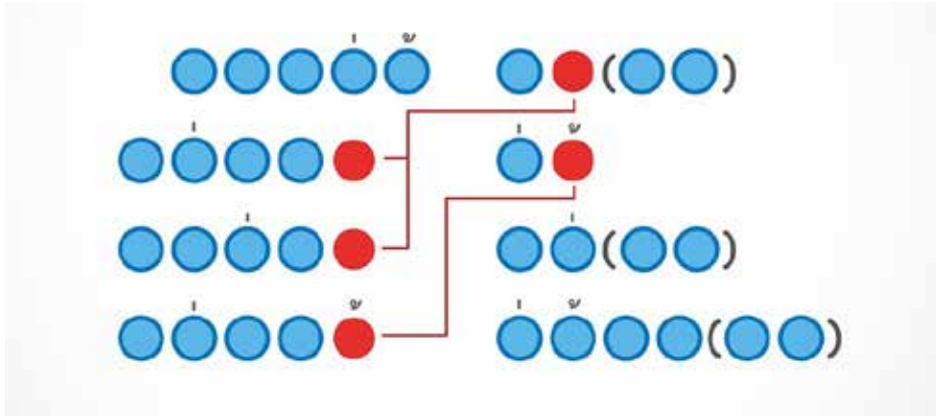

ตัวอย่าง

เสียงลือเสียงเล่าอ้าง
เสียงย่อมยอศใคร
สองเชื่อพี่หลับไหล
สองพี่คิดเองอ้า

อันใด พี่เอย
ทั่วหล้า
ลืมนั่น ฤพี่
อย่าได้ถามเฝือ
(ลิลิตพระลอ)

บัตรวงกลม และบัตรวรรณยุกต์เอก - โท

บัตรวงกลม ๓๔ ใบ

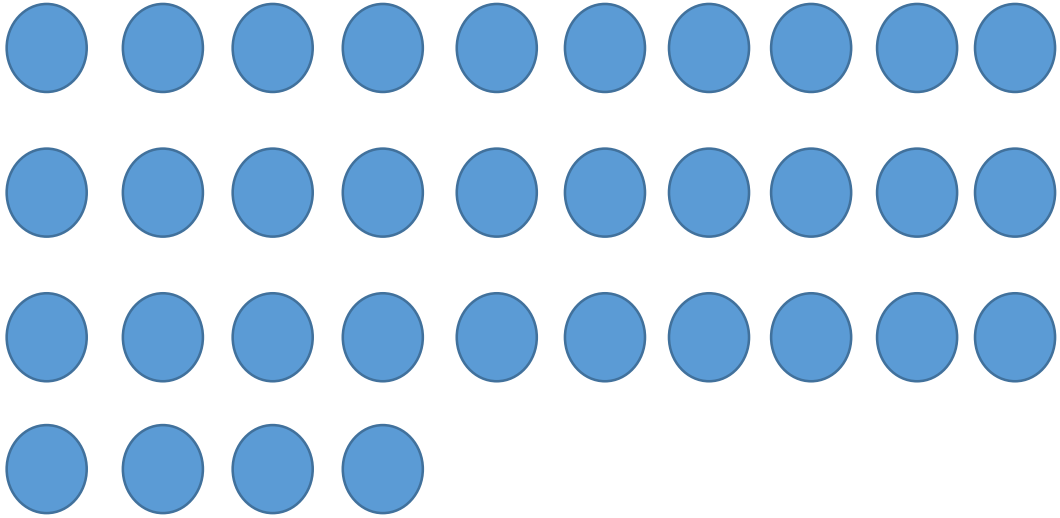

บัตรวรรณยุกต์เอก ๗ ใบ

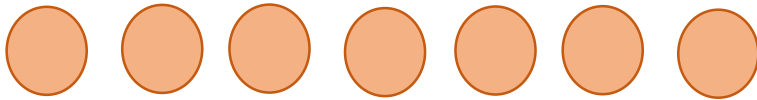

บัตรวรรณยุกต์โท ๔ ใบ

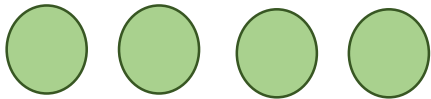

<p>หน่วยการเรียนรู้ที่ ๓ นิรมิตผ่านปัญญา กลุ่มสาระการเรียนรู้ภาษาไทย</p>	<p>แผนการจัดการเรียนรู้ที่ ๑๗ เรื่อง รังสรรค์คำประพันธ์ (๑) รายวิชา ภาษาไทย ๕</p>	<p>เวลา ๒ ชั่วโมง ชั้นมัธยมศึกษาปีที่ ๓</p>
<p>สาระสำคัญ/ความคิดรวบยอด</p> <p>โคลงสี่สุภาพเป็นเป็นคำประพันธ์ที่มีการบังคับ วรรณยุกต์เอก โท เป็นสำคัญ และด้วยข้อบังคับที่ไม่ มากนักจึงเป็นคำประพันธ์ที่เหมาะสมแก่การแต่งโดยใช้ ความคิดสร้างสรรค์</p>	<p>กิจกรรมการเรียนรู้ ขั้นนำ นักเรียนร่วมกันทบทวนฉันทลักษณ์ของโคลงสี่สุภาพ ขั้นสอน ๑. นักเรียนแต่ละคนทำใบงาน “นักคิด พิชิตโคลงสี่สุภาพ” โดยเลือกคำสอนจากเรื่องอิศรญาณภาษิต คำสอนที่สนใจ หรือคำสอนเกี่ยวกับค่านิยมที่กำลังเป็นกระแสในสังคม มาแต่งเป็นโคลงสี่สุภาพ คนละ ๒ บท พร้อมตั้งชื่อเรื่องให้ น่าสนใจ</p>	<p>แหล่งเรียนรู้ ๑. ห้องสมุด ๒. แหล่งเรียนรู้ต่าง ๆ</p>
<p>จุดประสงค์การเรียนรู้ ด้านความรู้ อธิบายฉันทลักษณ์โคลงสี่สุภาพได้</p>	<p>๒. นักเรียนวางแผนการทำใบงานตามขั้นตอน เช่น การเลือก หัวข้อคำสอน การกำหนดโครงเรื่อง การเลือกใช้คำ เป็นต้น</p>	<p>สื่อ ๑. ผังฉันทลักษณ์โคลงสี่สุภาพ ๒. ใบงาน “นักคิด พิชิตโคลงสี่สุภาพ”</p>
<p>ด้านทักษะและกระบวนการ แต่งโคลงสี่สุภาพได้</p>	<p>ขั้นสรุป ๓. นักเรียนแต่ละคนนำเสนอหัวข้อคำสอน พร้อมโครงเรื่อง โดยสรุปหน้าชั้นเรียน ๔. นักเรียนจัดทำโปสเตอร์นำเสนอผลงานโคลงสี่สุภาพของ ตนเอง พร้อมตกแต่งให้สวยงาม (ทั้งนี้ให้นักเรียนปฏิบัติงานต่อ นอกเวลาเรียน และนำมาเสนอในชั้นเรียนในชั่วโมงต่อไป)</p>	<p>ภาระงาน/ชิ้นงาน การทำใบงาน “นักคิด พิชิตโคลงสี่ สุภาพ”</p>
<p>ด้านคุณลักษณะ ใฝ่เรียนรู้</p> <p>สมรรถนะที่ต้องการให้เกิดกับผู้เรียน ๑. การสื่อสาร ๒. การคิดขั้นสูง</p>	<p>การวัดและประเมินผล แบบประเมินการแต่งโคลงสี่สุภาพ</p>	<p>การวัดและประเมินผล แบบประเมินการแต่งโคลงสี่สุภาพ</p>

ผังฉันทลักษณ์ของโคลงสี่สุภาพ

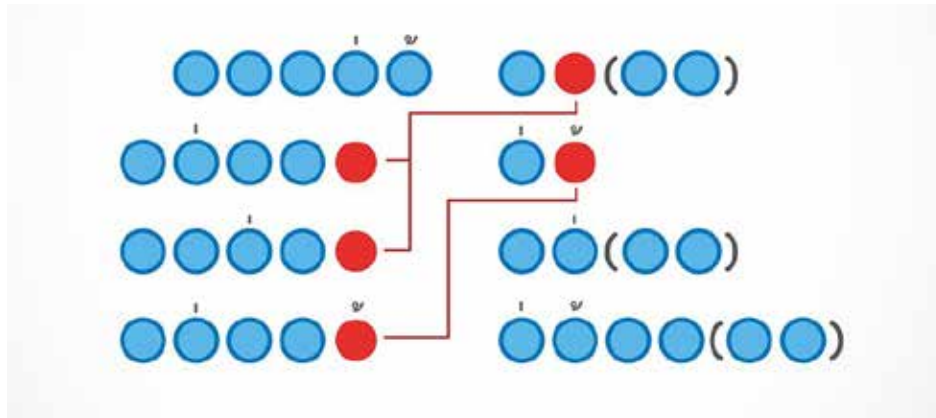

ใบงาน
“นักคิด พิชิตโคลงสี่สุภาพ”

คำชี้แจง ให้นักเรียนเลือกคำสอนจากเรื่องอิศรญาณภาษิต คำสอนที่สนใจ หรือคำสอนเกี่ยวกับค่านิยมที่กำลังเป็นกระแสในสังคมแต่งเป็นโคลงสี่สุภาพ คนละ ๒ บท พร้อมทั้งชื่อเรื่องให้น่าสนใจ

หัวข้อคำสอนที่เลือก

.....

โครงเรื่อง

.....
.....
.....
.....

คำศัพท์สำคัญ

.....
.....
.....
.....

ชื่อผลงาน

.....
.....
.....
.....
.....
.....
.....

แบบประเมินการแต่งโคลงสี่สุภาพ

คำชี้แจง ให้ครูผู้สอนประเมินการแต่งโคลงสี่สุภาพของนักเรียนตามรายการประเมิน (คะแนนเต็ม ๒๐ คะแนน)

รายการประเมิน	ระดับคะแนน				
	๕	๔	๓	๒	๑
๑. การตั้งชื่อเรื่อง ๑.๑ ชื่อเรื่องมีคำที่สื่อความหมายที่ตรงหรือสอดคล้องกับหัวข้อที่เลือก ๑.๒ ใช้คำ วลี ประโยคหรือข้อความถูกต้องตามหลักการใช้ภาษา	คะแนนเต็ม ๒ คะแนน			ตั้งชื่อเรื่อง ได้ตามเกณฑ์ ครบ ๒ ข้อ	ตั้งชื่อเรื่อง ได้ตามเกณฑ์ ๑ ข้อ หรือไม่ได้ ตามเกณฑ์เลย
๒. การนำเสนอเนื้อหา ๒.๑ ลำดับความคิดอย่างต่อเนื่อง ๒.๒ นำเสนอเนื้อหาตรงตามหัวข้อ ๒.๓ เนื้อหามีความสัมพันธ์กับหัวข้อ ๒.๔ มีความเป็นเหตุเป็นผล ๒.๕ มีการนำเสนอแนวคิดใหม่	นำเสนอเนื้อหา ได้ตามเกณฑ์ ครบ ๕ ข้อ	นำเสนอเนื้อหา ได้ตามเกณฑ์ ๔ ข้อ	นำเสนอเนื้อหา ได้ตามเกณฑ์ ๓ ข้อ	นำเสนอเนื้อหา ได้ตามเกณฑ์ ๒ ข้อ	นำเสนอเนื้อหา ได้ตามเกณฑ์ ๑ ข้อ หรือไม่ได้ ตามเกณฑ์เลย
๓. รูปแบบฉันทลักษณ์	ถูกต้องทั้งหมด	ถูกต้อง เป็นส่วนมาก	ถูกต้องเพียง บางส่วน	ถูกต้อง เป็นส่วนน้อย	ไม่ถูกต้อง
๓. ความไพเราะของการเล่นคำ เล่นอักษร เล่นสระ	ความไพเราะ การเล่นคำ เล่นอักษร เล่นสระ อยู่ในระดับ ดีมาก	ความไพเราะ การเล่นคำ เล่นอักษร เล่นสระ อยู่ในระดับดี	ความไพเราะ การเล่นคำ เล่นอักษร เล่นสระ อยู่ในระดับ พอใช้	ความไพเราะ การเล่นคำ เล่นอักษร เล่นสระ อยู่ในระดับ น้อยมาก	ไม่มี ความไพเราะ ไม่มีการเล่นคำ เล่นอักษร หรือเล่นสระ ขาดสัมผัส
๕. การเขียนสะกดคำ	คะแนนเต็ม ๓ คะแนน		เขียนถูกต้อง ทุกคำ	เขียนผิด ๑ - ๒ คำ	เขียนผิด ๓ คำ ขึ้นไป

* การคิดคะแนน ร้อยละ = (คะแนนที่ได้/คะแนนเต็ม) x ๑๐๐

การแปลผลการประเมิน

เกณฑ์ของระดับคะแนน	การแปลผล
ร้อยละ ๘๐ - ๑๐๐	ดีมาก
ร้อยละ ๗๐ - ๗๙	ดี
ร้อยละ ๕๐ - ๖๙	พอใช้
ร้อยละ ๐ - ๔๙	ปรับปรุง

<p>หน่วยการเรียนรู้ที่ ๓ : นิรมิตผ่านปัญญา กลุ่มสาระการเรียนรู้ภาษาไทย</p>	<p>แผนการจัดการเรียนรู้ที่ ๑๘ เรื่อง รัชสรรค์คำประพันธ์ (๒) รายวิชา ภาษาไทย ๕</p>	<p>เวลา ๑ ชั่วโมง ชั้นมัธยมศึกษาปีที่ ๓</p>
<p>สาระสำคัญ/ความคิดรวบยอด โคลงสี่สุภาพ เป็นเป็นคำประพันธ์ที่มีการบังคับ วรรณยุกต์เอก โท ด้วยข้อบังคับที่มากมายจึงเป็น คำประพันธ์ ที่เหมาะแก่การแต่งโดยใช้ความคิด สร้างสรรค์</p> <p>จุดประสงค์การเรียนรู้ ด้านความรู้ อธิบายลักษณะฉันทลักษณ์โคลงสี่สุภาพได้</p> <p>ด้านทักษะและกระบวนการ จำแนกองค์ประกอบของฉันทลักษณ์โคลงสี่ สุภาพได้</p> <p>ด้านคุณลักษณะ ใฝ่เรียนรู้</p> <p>สมรรถนะที่ต่อการให้เกิดกับผู้เรียน การสื่อสาร</p>	<p>กิจกรรมการเรียนรู้ ผู้นำ ตัวแทนนักเรียน ๒ - ๓ คน อ่านบัตรข้อความโคลงสี่สุภาพ จากเรื่อง ลิลิตพระลอ “รักชาติยอมสละแม่ ชิว รักเกียรติจงเจตน์พลี ชิวได้ รักราชมุ่งภักดี รongบาท รักศาสนารามูเคิกได้ เพื่อเกื้อพระศาสนา”</p> <p>ขั้นตอน ๑. ตัวแทนนักเรียน ๒ - ๓ คน สังเกตคำเอก คำโทในบท ประพันธ์ จากนั้นตอบคำถาม - จากคำประพันธ์มีคำเอก คำโท จำนวนเท่าใด คำตอบ คำเอก ๒ คำ คำโท ๔ คำ - เหตุใดคำเอกจึงมีไม่ครบตามข้อกำหนด แนวคำตอบ มีข้อยกเว้น, สามารถใช้คำอื่นได้</p> <p>๒. นักเรียนอ่านใบความรู้ “คำที่ใช้ในฉันทลักษณ์ของฉันทลักษณ์” ขั้นสรุป นักเรียนร่วมกันแสดงความคิดเห็นเกี่ยวกับประโยชน์ของการ เรียนรู้ “คำที่ใช้ในฉันทลักษณ์ของฉันทลักษณ์”</p>	<p>แหล่งเรียนรู้ ห้องสมุด สื่อ ๑. บัตรข้อความโคลงสี่สุภาพ จากเรื่อง ลิลิตพระลอ ๒. ใบความรู้ “คำที่ใช้ในฉันทลักษณ์ของ ฉันทลักษณ์” ภาระงาน/ชิ้นงาน - การวัดและประเมินผล -</p>

ใบความรู้ “คำที่ใช้ในกฎเกณฑ์ของฉันทลักษณ์”

คำที่ใช้ในกฎเกณฑ์ของฉันทลักษณ์มีความหมายและลักษณะที่ต้องพิจารณา ดังนี้

๑. ความหมายของคำในกฎเกณฑ์ของฉันทลักษณ์ มี ๒ ความหมาย

๑.๑ คำ หมายถึง หน่วยย่อยที่สุดของฉันทลักษณ์ และเป็นส่วนย่อยของวรรค คำ ๑ พยางค์ สามารถนับเป็น ๑ คำได้ การนับคำในทางฉันทลักษณ์จะแตกต่างจากการนับคำในทางไวยากรณ์ซึ่งถือตามความหมาย ตัวอย่างเช่น คำว่า พยายาม ในทางไวยากรณ์นับเป็น ๓ พยางค์ แต่ถือว่าเป็น ๑ คำ เพราะมีความหมายเดียว ส่วนในทางฉันทลักษณ์ คำว่า พยายาม สามารถนับเป็น ๒ คำ หรือ ๓ คำ ก็ได้ เพราะในทางฉันทลักษณ์ ๑ คำ จะนับเป็น ๑ พยางค์ หรือ ๑ จังหวะที่ลงเสียงหนัก ดังนั้นจำนวนคำจึงอาจเปลี่ยนแปลงได้เพื่อให้สัมพันธ์กับกฎเกณฑ์ของฉันทลักษณ์แต่ละชนิด อาทิ กลอนสุภาพ กำหนดให้แต่ละวรรคมีคำจำนวน ๗ - ๙ คำ กาพย์ยานี กำหนดให้วรรคหน้ามี ๕ คำ และวรรคหลังมี ๖ คำ เป็นต้น

๑.๒ คำ หมายถึง กลอน ๑ บาท หรือ ๑ คำกลอน ประกอบด้วยกลอน ๒ วรรค เช่น วรรคสดับ กับ วรรครับ รวมกันเป็น ๑ คำกลอน วรรครอง กับ วรรคส่ง รวมกันเป็น ๑ คำกลอน ในบทละครที่เขียนเป็นกลอน เมื่อจบบทของตัวละครช่วงหนึ่ง ๆ มักจะมีคำอธิบายบอกจำนวนคำกลอน เช่น ๖ คำ ๘ คำ ๖ คำ หมายถึง คำกลอน ๑๒ วรรค หรือ ๓ บท เป็นต้น

๒. ลักษณะของคำที่บรรจุลงในคำประพันธ์ชนิดหนึ่ง ๆ มีข้อกำหนดต่างกัน เป็นคำเอก คำเอกโทษ คำโท คำโทโทษ คำตาย คำครุ คำลหุ

คำเอก คำโท เป็นลักษณะบังคับของคำในโคลง คำเอก คือ คำที่มีรูปวรรณยุกต์เอกกำกับ เช่น ทว่า คู่ ปี่ คู่ คำโท คือ คำที่มีรูปวรรณยุกต์โทกำกับ เช่น น้อย น้ำ ชั่ว ไชร์ ให้ ชั่ว ลู ในโคลงสี่สุภาพบังคับให้มีคำเอก ๗ แห่ง คำโท ๔ แห่ง เป็นต้น

คำเอกโทษ โทโทษ หมายถึง คำที่ตามฉันทลักษณ์กำหนดให้เป็นคำเอกหรือคำโทแต่ผู้เขียนไม่สามารถหาคำที่ใช้รูปวรรณยุกต์เอกหรือโทตามกำหนดได้ จึงเปลี่ยนมาใช้คำที่มีรูปวรรณยุกต์เอกหรือโทซึ่งมีเสียงเดียวกัน เช่น คำว่า ค่ำ เมื่อใช้แทน ชั่ว เรียกว่า คำเอกโทษ ถ้าใช้ ชั่ว แทน ค่ำ เรียกว่า คำโทโทษ

คำตาย คือ คำที่ประสมด้วยสระเสียงสั้น ไม่มีตัวสะกดและออกเสียงหนัก เช่น ปะ ตี จู หรือที่ประสมด้วยตัวสะกดในมาตราแม่ก กด กบ เช่น เมฆ ปิด ทีบ คำตายใช้แทนคำเอกในการแต่งโคลงได้

คำครุ ได้แก่ คำที่มีเสียงหนัก คือ คำที่ประสมกับเสียงสระยาวในมาตราแม่ ก กา เช่น ดู นา ค้า ดี รวมทั้งคำที่ประสมด้วยสระ อำ ไอ โอ เอา เช่น จำ ไป ไบ เขา หรือคำที่มีตัวสะกด เช่น นก บิน ร้อง สวยงาม

คำลหุ ได้แก่ คำที่มีเสียงเบา คือ คำที่ประสมกับสระเสียงสั้นไม่มีตัวสะกด และออกเสียงเบา เช่น จะ ดู รี

ใบความรู้
“คำที่ใช้ในกฎเกณฑ์ของฉันทลักษณ์” (ต่อ)

๓. คำซึ่งทำหน้าที่ในส่วนต่าง ๆ ของคำประพันธ์ตามข้อบังคับของฉันทลักษณ์แบบหนึ่ง ๆ ได้แก่ คำนำ หรือ คำขึ้นต้น คำสร้อย คำลงท้าย

คำนำ หรือ **คำขึ้นต้น** คือ ข้อบังคับของกลอน ชนิดกลอนบทละคร กลอนดอกสร้อย กลอนสักวา กลอนเสภา กลอนเพลงพื้นบ้านบางชนิด ซึ่งบังคับคำขึ้นต้นวรรคของบทตามประเภทของกลอนสั้น ๆ

กลอนบทละคร บังคับคำขึ้นต้นว่า *เมื่อนั้น บัดนั้น มาจะกล่าวบทไป* หรือขึ้นต้นแบบกลอนดอกสร้อย เช่น *รถเขี่ยรถทรง โคมเอ๋ยโคมเวลา*

กลอนดอกสร้อย บังคับคำขึ้นต้น ๔ คำ โดยคำที่ ๒ ต้องเป็น *เอ๋ย* ส่วนคำที่ ๑ กับคำที่ ๓ ซ้ำคำเดียวกัน และคำที่ ๔ เป็นคำที่มีความหมายรับกัน เช่น *แมงมุมเอ๋ยแมงมุม เด็กเอ๋ยเด็กน้อย น้ำเอ๋ยน้ำใจ*

กลอนเสภา มักขึ้นต้นด้วยคำว่า *ครานั้น จะกล่าวถึง* ในช่วงแรกของวรรคแรกของคำกลอน เช่น *ครานั้นขุนแผนแสนสนิท ครานั้นจึงโฉมเจ้าพลายแก้ว จะกล่าวถึงนางแก้วกิริยา*

กลอนเพลงพื้นบ้าน บังคับขึ้นต้นบทตามลักษณะของการร้อง เช่น เพลงระบำชาวไร่ ขึ้นต้นบทว่า *ระบำทางไหนเล่าเอ๋ย* เพลงพวงมาลัย ขึ้นต้นบทว่า *เอ่อดีสงายมา* เพลงพิชฐาน ขึ้นต้นบทว่า *พิชฐานเอ๋ย*

คำสร้อย หมายถึง คำที่ลงท้ายบทหรือบาทของคำประพันธ์ ปรกติจะมีคำที่มีความหมายอยู่ข้างหน้า แต่เนื่องจากยังไม่ครบจำนวนคำตามข้อบังคับ จึงต้องเติมคำสร้อยเพื่อให้มีจำนวนคำครบ และอาจเพิ่มสำเนียงให้ไพเราะในการอ่าน คำที่ใช้เป็นคำสร้อยมักไม่มีความหมายใดเด่น เช่น *พ่อ แม่ พี่ เทอญ นา นอ ฤา แล เฮย*

คำลงท้าย เป็นลักษณะบังคับของคำกลอนบางชนิดซึ่งกำหนดให้ลงท้ายด้วยคำว่า *เอ๋ย* เมื่อจบความ เช่น กลอนดอกสร้อยบทหนึ่งลงท้ายว่า *เกิดเป็นคนควรหมั่นขยันเอ๋ย* กลอนสักวาบทหนึ่งลงท้ายว่า *ดูแสงทองจับฟ้าขอลาเอ๋ย*

<p>หน่วยการเรียนรู้ที่ ๓ : นิรมิตผ่านปัญญา กลุ่มสาระการเรียนรู้ภาษาไทย</p> <p>สาระสำคัญ/ความคิดรวบยอด โคลงสี่สุภาพ เป็นเป็นคำประพันธ์ที่มีการบังคับ วรรณยุกต์เอก โท ด้วยข้อบังคับที่ไม่มากนักจึงเป็น คำประพันธ์ที่เหมาะสมแก่การแต่งโดยใช้ความคิด สร้างสรรค์</p> <p>จุดประสงค์การเรียนรู้ ด้านความรู้ อธิบายลักษณะฉันทลักษณ์โคลงสี่สุภาพได้</p> <p>ด้านทักษะและกระบวนการ แต่งโคลงสี่สุภาพได้</p> <p>ด้านคุณลักษณะ ใฝ่เรียนรู้</p> <p>สมรรถนะที่ต้องการให้เกิดกับผู้เรียน การสื่อสาร</p>	<p>แผนการจัดการเรียนรู้ที่ ๑๙ เรื่อง รังสรรค์คำประพันธ์ (๓) รายวิชา ภาษาไทย ๕</p> <p>กิจกรรมการเรียนรู้ ขั้นนำ นักเรียน ๒ - ๓ คน บอกคติหรือสำนวนประจำตัวอย่างไร พร้อมบอกเหตุผลที่เลือกยถิถาคติ หรือสำนวนประจำตัวนั้น</p> <p>แนวคำตอบ ทำวันนี้ให้ดีที่สุด เพราะการจะทำอะไรต้องทำให้ดี หากเรา ทำดีแล้วเราก็จะพบแต่สิ่งที่ดี</p> <p>ขั้นสอน ๑. นักเรียนแบ่งกลุ่ม กลุ่มละ ๒ - ๓ คน ตัวแทนนักเรียน ๑ กลุ่ม ตอบคำถาม - คำสอนใดในอิศรญาณที่เหมาะสมกับนักเรียนมากที่สุด - นักเรียนจะนำข้อคิดนั้นมาประยุกต์ใช้ในชีวิตประจำวันได้ อย่างไร - หากนักเรียนประพฤติปฏิบัติตามข้อคิดนั้นแล้วจะเกิดผลดี อย่างไรกับนักเรียน ๒. นักเรียนแต่ละกลุ่มทำงาน “นักคิด พิชิตโคลงสี่สุภาพ”</p> <p>ขั้นสรุป</p>	<p>แหล่งเรียนรู้ ห้องสมุด สื่อ ใบงาน “นักคิด พิชิตโคลงสี่สุภาพ” ภาระงาน/ชิ้นงาน การทำงาน “นักคิด พิชิตโคลงสี่สุภาพ” การวัดและประเมินผล แบบประเมินการแต่งโคลงสี่สุภาพ</p>	<p>เวลา ๑ ชั่วโมง ชั้นมัธยมศึกษาปีที่ ๓</p>
--	---	--	---

	นักเรียน ๒ - ๓ กลุ่มอาสาอ่านโมเดลสิ่งสุภาพที่แต่งให้เพื่อนฟัง	
--	---	--

ใบงาน
“นักคิด พิชิตโคลงสี่สุภาพ”

คำชี้แจง ให้นักเรียนแต่งโคลงสี่สุภาพ ๒ บท ให้ถูกต้องตามฉันทลักษณ์

แบบประเมินการแต่งโคลงสี่สุภาพ

คำชี้แจง ให้ครูผู้สอนประเมินการแต่งโคลงสี่สุภาพของนักเรียนตามรายการประเมิน (คะแนนเต็ม ๒๐ คะแนน)

รายการประเมิน	ระดับคะแนน				
	๕	๔	๓	๒	๑
๑. การตั้งชื่อเรื่อง ๑.๑ ชื่อเรื่องมีคำที่สื่อความหมายที่ตรงหรือสอดคล้องกับหัวข้อที่เลือก ๑.๒ ใช้คำ วลี ประโยคหรือข้อความถูกต้องตามหลักการใช้ภาษา	คะแนนเต็ม ๒ คะแนน			ตั้งชื่อเรื่องได้ตามเกณฑ์ครบ ๒ ข้อ	ตั้งชื่อเรื่องได้ตามเกณฑ์ ๑ ข้อหรือไม่ได้ตามเกณฑ์เลย
๒. การนำเสนอเนื้อหา ๒.๑ ลำดับความคิดอย่างต่อเนื่อง ๒.๒ นำเสนอเนื้อหาตรงตามหัวข้อ ๒.๓ เนื้อหามีความสัมพันธ์กับหัวข้อ ๒.๔ มีความเป็นเหตุเป็นผล ๒.๕ มีการนำเสนอแนวคิดใหม่	นำเสนอเนื้อหาได้ตามเกณฑ์ครบ ๕ ข้อ	นำเสนอเนื้อหาได้ตามเกณฑ์ ๔ ข้อ	นำเสนอเนื้อหาได้ตามเกณฑ์ ๓ ข้อ	นำเสนอเนื้อหาได้ตามเกณฑ์ ๒ ข้อ	นำเสนอเนื้อหาได้ตามเกณฑ์ ๑ ข้อหรือไม่ได้ตามเกณฑ์เลย
๓. รูปแบบฉันทลักษณ์	ถูกต้องทั้งหมด	ถูกต้องเป็นส่วนมาก	ถูกต้องเพียงบางส่วน	ถูกต้องเป็นส่วนน้อย	ไม่ถูกต้อง
๓. ความไพเราะของการเล่นคำ เล่นอักษร เล่นสระ	ความไพเราะในการเล่นคำ เล่นอักษร เล่นสระ อยู่ในระดับดีมาก	ความไพเราะในการเล่นคำ เล่นอักษร เล่นสระ อยู่ในระดับดี	ความไพเราะในการเล่นคำ เล่นอักษร เล่นสระ อยู่ในระดับพอใช้	ความไพเราะในการเล่นคำ เล่นอักษร เล่นสระ อยู่ในระดับน้อยมาก	ไม่มี ความไพเราะ ไม่มีการเล่นคำ เล่นอักษร หรือเล่นสระ ขาดสัมผัส
๕. การเขียนสะกดคำ	คะแนนเต็ม ๓ คะแนน		เขียนถูกต้องทุกคำ	เขียนผิด ๑ - ๒ คำ	เขียนผิด ๓ คำ ขึ้นไป

* การคิดคะแนน ร้อยละ = (คะแนนที่ได้/คะแนนเต็ม) x ๑๐๐

การแปลผลการประเมิน

เกณฑ์ของระดับคะแนน	การแปลผล
ร้อยละ ๘๐ - ๑๐๐	ดีมาก
ร้อยละ ๗๐ - ๗๙	ดี
ร้อยละ ๕๐ - ๖๙	พอใช้
ร้อยละ ๐ - ๔๙	ปรับปรุง

<p>หน่วยการเรียนรู้ที่ ๓ : นิรมิตผ่านปัญญา กลุ่มสาระการเรียนรู้ภาษาไทย</p> <p>สาระสำคัญ/ความคิดรวบยอด โคลงสี่สุภาพ เป็นเป็นคำประพันธ์ที่มีการ บังคับวรรณยุกต์เอก โท ด้วยข้อบังคับที่ไม่มากนัก จึงเป็นคำประพันธ์ที่เหมาะสมแก่การแต่งโดยใช้ ความคิดสร้างสรรค์</p> <p>จุดประสงค์การเรียนรู้ ด้านความรู้ อธิบายลักษณะฉันทลักษณ์โคลงสี่สุภาพได้</p> <p>ด้านทักษะและกระบวนการ แต่งโคลงสี่สุภาพได้</p> <p>ด้านคุณลักษณะ ใฝ่เรียนรู้</p> <p>สมรรถนะที่ต้องการให้เกิดกับผู้เรียน การสื่อสาร</p>	<p>แผนการจัดการเรียนรู้ที่ ๒๐ เรื่อง รังสรรค์คำประพันธ์ (๔) รายวิชา ภาษาไทย ๕</p> <p>กิจกรรมการเรียนรู้ ผู้นำ นักเรียน ๒ - ๓ คน อาสาแสดงความคิดเห็นว่าการแต่ง คำประพันธ์ที่ดี มีแนวทางการฝึกฝนอย่างไร</p> <p>แนวคำตอบ หาประสบการณ์ให้ตนเอง บ่มเพาะประสบการณ์ พยายาม เก็บสะสมคำศัพท์ ผูกสมาริ มุ่งมั่น ฝึกความคิดสร้างสรรค์</p> <p>ข้อเสนอ ๑. ตัวแทนนักเรียน ๑ - ๒ คน ตอบคำถาม - คำสอนใดในอิศรญาณที่เหมาะสมกับนักเรียนมากที่สุด - นักเรียนจะนำข้อคิดนั้นมาประยุกต์ใช้ในชีวิตประจำวัน ได้อย่างไร - หากนักเรียนประพฤติปฏิบัติตามข้อคิดนั้นแล้วจะเกิด ผลดีอย่างไรกับนักเรียน ๒. นักเรียนทำใบงาน “นักคิด พิชิตโคลงสี่สุภาพ”</p> <p>รายบุคคล ขั้นสรุป ตัวแทนนักเรียน ๑ - ๒ คนอ่านโคลงสี่สุภาพที่แต่งให้เพื่อนฟัง</p>	<p>เวลา ๑ ชั่วโมง ชั้นมัธยมศึกษาปีที่ ๓</p> <p>แหล่งเรียนรู้ ห้องสมุด สื่อ ใบงาน “นักคิด พิชิตโคลงสี่สุภาพ” ภาระงาน/ชิ้นงาน การทำใบงาน “นักคิด พิชิตโคลงสี่สุภาพ” การวัดและประเมินผล แบบประเมินการแต่งโคลงสี่สุภาพ</p>
--	--	--

แบบประเมินการแต่งโคลงสี่สุภาพ

คำชี้แจง ให้ครูผู้สอนประเมินการแต่งโคลงสี่สุภาพของนักเรียนตามรายการประเมิน (คะแนนเต็ม ๒๐ คะแนน)

รายการประเมิน	ระดับคะแนน				
	๕	๔	๓	๒	๑
๑. การตั้งชื่อเรื่อง ๑.๑ ชื่อเรื่องมีคำที่สื่อความหมายที่ตรงหรือสอดคล้องกับหัวข้อที่เลือก ๑.๒ ใช้คำ วลี ประโยคหรือข้อความถูกต้องตามหลักการใช้ภาษา	คะแนนเต็ม ๒ คะแนน			ตั้งชื่อเรื่องได้ตามเกณฑ์ครบ ๒ ข้อ	ตั้งชื่อเรื่องได้ตามเกณฑ์ ๑ ข้อหรือไม่ได้ตามเกณฑ์เลย
๒. การนำเสนอเนื้อหา ๒.๑ ลำดับความคิดอย่างต่อเนื่อง ๒.๒ นำเสนอเนื้อหาตรงตามหัวข้อ ๒.๓ เนื้อหามีความสัมพันธ์กับหัวข้อ ๒.๔ มีความเป็นเหตุเป็นผล ๒.๕ มีการนำเสนอแนวคิดใหม่	นำเสนอเนื้อหาได้ตามเกณฑ์ครบ ๕ ข้อ	นำเสนอเนื้อหาได้ตามเกณฑ์ ๔ ข้อ	นำเสนอเนื้อหาได้ตามเกณฑ์ ๓ ข้อ	นำเสนอเนื้อหาได้ตามเกณฑ์ ๒ ข้อ	นำเสนอเนื้อหาได้ตามเกณฑ์ ๑ ข้อหรือไม่ได้ตามเกณฑ์เลย
๓. รูปแบบฉันทลักษณ์	ถูกต้องทั้งหมด	ถูกต้องเป็นส่วนใหญ่	ถูกต้องเพียงบางส่วน	ถูกต้องเป็นบางส่วน	ไม่ถูกต้อง
๓. ความไพเราะของการเล่นคำ เล่นอักษร เล่นสระ	ความไพเราะในการเล่นคำ เล่นอักษร เล่นสระ อยู่ในระดับดีมาก	ความไพเราะในการเล่นคำ เล่นอักษร เล่นสระ อยู่ในระดับดี	ความไพเราะในการเล่นคำ เล่นอักษร เล่นสระ อยู่ในระดับพอใช้	ความไพเราะในการเล่นคำ เล่นอักษร เล่นสระ อยู่ในระดับน้อยมาก	ไม่มี ความไพเราะ ไม่มีการเล่นคำ เล่นอักษร หรือเล่นสระ ขาดสัมผัส
๕. การเขียนสะกดคำ	คะแนนเต็ม ๓ คะแนน		เขียนถูกต้องทุกคำ	เขียนผิด ๑ - ๒ คำ	เขียนผิด ๓ คำ ขึ้นไป

* การคิดคะแนน ร้อยละ = (คะแนนที่ได้/คะแนนเต็ม) x ๑๐๐

การแปลผลการประเมิน

เกณฑ์ของระดับคะแนน	การแปลผล
ร้อยละ ๘๐ - ๑๐๐	ดีมาก
ร้อยละ ๗๐ - ๗๙	ดี
ร้อยละ ๕๐ - ๖๙	พอใช้
ร้อยละ ๐ - ๔๙	ปรับปรุง

คณะผู้จัดทำ

ที่ปรึกษาสำนักงานโครงการส่วนพระองค์สมเด็จพระกนิษฐาธิราชเจ้า กรมสมเด็จพระเทพรัตนราชสุดา ฯ สยามบรมราชกุมารี

คุณหญิงกษมา วรวรรณ ณ อยุธยา

ที่ปรึกษาโครงการส่วนพระองค์สมเด็จพระกนิษฐาธิราชเจ้า กรมสมเด็จพระเทพรัตนราชสุดา ฯ สยามบรมราชกุมารี

นายสมเกียรติ ชอบผล

ประจำสำนักพระราชวังพิเศษ ระดับ ๑๐

นางมณฑนา ศังฆะกฤษณ์

ข้าราชการบำนาญ

ที่ปรึกษา

นายอัมพร พิเศษสา

เลขาธิการคณะกรรมการการศึกษาขั้นพื้นฐาน

นายกวิทร์เกียรติ นนธ์พละ

รองเลขาธิการคณะกรรมการการศึกษาขั้นพื้นฐาน

นายสุชาติ วงศ์สุวรรณ

ข้าราชการบำนาญ

นายชัยพลภักดิ์ เสรีรักษ์

ผู้ทรงคุณวุฒิ สำนักนโยบายและแผนการศึกษาขั้นพื้นฐาน

สำนักงานคณะกรรมการการศึกษาขั้นพื้นฐาน

รองศาสตราจารย์ทีศนา เขมมณี

ราชบัณฑิต

นางเบญจลักษณ์ น้ำฟ้า

ที่ปรึกษาพิเศษ สำนักงานคณะกรรมการการศึกษาขั้นพื้นฐาน

นางวัฒนาพร ระงับทุกข์

ที่ปรึกษาพิเศษ ศูนย์บริหารงานการพัฒนาศักยภาพบุคคลเพื่อความเป็นเลิศ

ศาสตราจารย์ชูกิจ ลิ้มปิฉ่างค์

ผู้อำนวยการสถาบันส่งเสริมการสอนวิทยาศาสตร์และเทคโนโลยี

นางศรินธร วิริยะสินธุ์

ผู้อำนวยการโรงเรียนนานาชาติ เซนต์ แอนดรูวส์ กรุงเทพฯ

นางสาวรัตนา แสงบัวเดือน

ผู้อำนวยการสำนักวิชาการและมาตรฐานการศึกษา

ที่ปรึกษากลุ่มสาระการเรียนรู้ภาษาไทย

ผู้ช่วยศาสตราจารย์สร้อยสน สกลรักษ์

คณะครุศาสตร์ จุฬาลงกรณ์มหาวิทยาลัย

ผู้ช่วยศาสตราจารย์สมชาย สำเนียงงาม

คณะอักษรศาสตร์ มหาวิทยาลัยศิลปากร

ผู้ช่วยศาสตราจารย์บุษบา บัวสมบูรณ์

คณะศึกษาศาสตร์ มหาวิทยาลัยศิลปากร

ผู้ช่วยศาสตราจารย์สรตี ปรีชาปัญญากุล

คณะมนุษยศาสตร์ มหาวิทยาลัยรามคำแหง

ผู้ช่วยศาสตราจารย์รัชนิญญา กลิ่นน้ำหอม

คณะมนุษยศาสตร์ มหาวิทยาลัยศรีนครินทรวิโรฒ

นายทรงฤทธิ์ ฉิมโหมด

คณะมนุษยศาสตร์และสังคมศาสตร์

มหาวิทยาลัยราชภัฏเพชรบุรี

นายสันติวัฒน์ จันทรีไธ

โรงเรียนสาธิตจุฬาลงกรณ์มหาวิทยาลัย ฝ่ายมัธยม

นางสุวิตรา เลิศวรรณวิทย์

โรงเรียนสาธิตจุฬาลงกรณ์มหาวิทยาลัย ฝ่ายมัธยม

นางสาวสุมิตรา คุณวัฒน์บัณฑิต

โรงเรียนสาธิตจุฬาลงกรณ์มหาวิทยาลัย ฝ่ายมัธยม

นางสาวดวงใจ บุญยะภาส

ผู้อำนวยการสถาบันภาษาไทย

สำนักวิชาการและมาตรฐานการศึกษา

คณะกรรมการเรียนรู้ภาษาไทย ชั้นมัธยมศึกษาปีที่ ๓

๑. นางสาวชนันดา ปุยงาม ศึกษานิเทศก์
สำนักงานเขตพื้นที่การศึกษามัธยมศึกษาพระนครศรีอยุธยา
๒. นายทศพล พูลพุด ศึกษานิเทศก์
สำนักงานเขตพื้นที่การศึกษาประถมศึกษาพิจิตร เขต ๒
๓. นายนาทพงศ์ หนูสวัสดิ์ อาจารย์ โรงเรียนสาธิตจุฬาลงกรณ์มหาวิทยาลัย ฝ่ายมัธยม
๔. นายณัฐนันท์ สาริโก อาจารย์ โรงเรียนสาธิตมหาวิทยาลัยศรีนครินทรวิโรฒ ปทุมวัน
๕. นางสาวธัญญ์นรี สระทอง ครู โรงเรียนบ้านแหลมรัง “ราษฎร์บำรุง”
สำนักงานเขตพื้นที่การศึกษาประถมศึกษาพิจิตร เขต ๒
๖. นางสาวศุภษร นิลนวล ครู โรงเรียนบูรพรัตน์วิทยาการ
สำนักงานเขตพื้นที่การศึกษาประถมศึกษาพิจิตร เขต ๒
๗. นายอนันต์ เตชะระ ครู โรงเรียนบ้านดง
สำนักงานเขตพื้นที่การศึกษาประถมศึกษาลำพูน เขต ๒
๘. นางสาวณัฐกานต์ อยู่เย็น ครู โรงเรียนวัดหนองหลุม
สำนักงานเขตพื้นที่การศึกษาประถมศึกษาสุพรรณบุรี เขต ๒
๙. นางสาวนิสากร ดิษฐ์กระจัน ครู โรงเรียนวัดบ้านหนองไธ้
สำนักงานเขตพื้นที่การศึกษาประถมศึกษาสุพรรณบุรี เขต ๒
๑๐. นางสาวปาริจิตร ไพเราะ ครู โรงเรียนนวมินทราชินูทิศ สตรีวิทยาพุทธมณฑล
สำนักงานเขตพื้นที่การศึกษามัธยมศึกษากรุงเทพมหานคร เขต ๑
๑๑. นางสาวกนกวรรณ เชื้อวงศ์ ครู โรงเรียนราชวินิตบางเขน
สำนักงานเขตพื้นที่การศึกษามัธยมศึกษากรุงเทพมหานคร เขต ๒
๑๒. นายทรงกลด เจนจิรวรกานต์ ครู โรงเรียนนวมินทราชินูทิศ บดินทรเดชา
สำนักงานเขตพื้นที่การศึกษามัธยมศึกษากรุงเทพมหานคร เขต ๒
๑๓. นายสุนทร พรหมเพศ ครู โรงเรียนเขาพังไกร
สำนักงานเขตพื้นที่การศึกษามัธยมศึกษาานครศรีธรรมราช
๑๔. นางสาวไพลิน ชูศรี ครู โรงเรียนป่าเต็งวิทยา
สำนักงานเขตพื้นที่การศึกษามัธยมศึกษาเพชรบุรี
๑๕. นายศุภโชค ทัยธิชา นักวิชาการอิสระ
๑๖. นายอัคนิฤทธิ์ เปรมพัฒน์พันธ์ ช่างเขียนอิสระ
๑๗. นางสาวดวงใจ บุญยะภาส สถาบันภาษาไทย สำนักวิชาการและมาตรฐานการศึกษา
๑๘. นางสาวพัชรา ตระกูลสิริพันธ์ สถาบันภาษาไทย สำนักวิชาการและมาตรฐานการศึกษา
๑๙. นางสาวอมราลักษณ์ วัฒนาปิยมย์ สถาบันภาษาไทย สำนักวิชาการและมาตรฐานการศึกษา
๒๐. นางสาวสุชาดา สุตาชม สถาบันภาษาไทย สำนักวิชาการและมาตรฐานการศึกษา

ผู้ประสานงาน

นางสาวปาริชาติ ศรีจุลลา

สถาบันภาษาไทย สำนักวิชาการและมาตรฐานการศึกษา

นางสาวนัฐติยา จงจิตร

สถาบันภาษาไทย สำนักวิชาการและมาตรฐานการศึกษา

นางสาวธนพร นิยมพานิช

สถาบันภาษาไทย สำนักวิชาการและมาตรฐานการศึกษา

นางสาวศศิธร กล่อมจิตร

นิสิตฝึกสหกิจ

มหาวิทยาลัยวิทยาลัยนเรศวร

นางสาวพงษ์นภา กลอยเดช

นิสิตฝึกสหกิจ

มหาวิทยาลัยวิทยาลัยนเรศวร

นายบวร เหลื่อมไทย

นิสิตฝึกสหกิจ

มหาวิทยาลัยวิทยาลัยนเรศวร

ผู้รับผิดชอบโครงการ

นางผาณิต ทวีศักดิ์

รองผู้อำนวยการสำนักวิชาการและมาตรฐานการศึกษา

นางสาวพรทิพย์ ดินดี

ข้าราชการบำนาญ

นางสาวภัทรา ต่านวิวัฒน์

นักวิชาการศึกษา

สำนักวิชาการและมาตรฐานการศึกษา

นางสาวอริฐาน คงช่วยสถิตย์

นักวิชาการศึกษา

สำนักวิชาการและมาตรฐานการศึกษา

นายอภิศักดิ์ สิทธิเวช

นักวิชาการศึกษา

สำนักวิชาการและมาตรฐานการศึกษา

นางสาวอัจฉราพร เทียงภักดิ์

นักวิชาการศึกษา

สำนักวิชาการและมาตรฐานการศึกษา

นางสาวปรมาพร เรืองเจริญ

พนักงานธุรการ

สำนักวิชาการและมาตรฐานการศึกษา

นางสาววศินี เขียวเขิน

นักวิชาการศึกษา

สำนักวิชาการและมาตรฐานการศึกษา



โครงการจัดทำสื่อ ๖๕ พรรษา
เฉลิมพระเกียรติ สมเด็จพระกนิษฐาธิราชเจ้า
กรมสมเด็จพระเทพรัตนราชสุดาฯ สยามบรมราชกุมารี

